

カラーバリエーション

ボディカラー (写真はHYBRID)

●ボディカラーおよび内装色は撮影、印刷インキの関係で実際の色とは異なって見えることがあります。

スーパーホワイトII
(040)



ホワイトパール
クリスタルシャイン
(070)*



シルバーメタリック
(1F7)



メロースルバー
メタリック
(1J5)



ブラックマイカ
(209)



ヴィンテージ
ブラウンパール
クリスタルシャイン
(4X4)*



ライトブルーメタリック
(8N0) ハイブリッド専用色



ダークブルーマイカ
(8S6)



シート表皮



オーナメント加飾 (インストルメントパネル・ドアトリムアップパー)



内外配色一覧表

標準設定 設定あり(ご注文時にご指定ください)

		HYBRID G	HYBRID	1.5G	1.5X/1.3X
シート表皮		ベロア調トリコット	トリコット	ベロア調トリコット	トリコット
内装色	シート色	ブラック	フラクセン	グレー	ブラック
	オーナメント加飾 (インストルメントパネル・ドアトリムアップパー)	合皮巻き (ブラック)	革シボ調 (ブラック)	革シボ調 (ブラック)	合皮巻き (ブラック)
ボディカラー (カラーコード)	スーパーホワイトII(040)				
	ホワイトパールクリスタルシャイン(070)*				
	シルバーメタリック(1F7)				
	メロースルバーメタリック(1J5)				
	ブラックマイカ(209)				
	ヴィンテージブラウンパールクリスタルシャイン(4X4)*				
	ライトブルーメタリック(8N0)				
ダークブルーマイカ(8S6)					

*ボディカラーのホワイトパールクリスタルシャイン(070)、ヴィンテージブラウンパールクリスタルシャイン(4X4)はメーカーオプション<32,400円(消費税抜き30,000円)>となります。

●「設定あり」「メーカーオプション」はご注文時に申し受けます。メーカーの工場では装着するため、ご注文後はお受けできませんのでご了承ください。

●価格はメーカー希望小売価格<消費税8%込み>'17年4月現在のもの>で参考価格です。価格は販売店が独自に定めていますので、詳しくは各販売店におたずねください。

グレード別主な標準装備比較表

	HYBRID G	HYBRID	1.5G	1.5X	1.3X
外表	 15インチスチールホイール (樹脂フルキャップ付)	 15インチスチールホイール (樹脂フルキャップ付)	 15インチスチールホイール (樹脂フルキャップ付)	 15インチスチールホイール (樹脂フルキャップ付)	 14インチスチールホイール (樹脂フルキャップ付)
	 15インチアルミホイール (センターオーナメント付) ※メーカーオプション		 15インチアルミホイール (センターオーナメント付) ※メーカーオプション		
	 フロントアグリル(ブラック塗装)	 フロントアグリル	 フロントアグリル(ブラック塗装)		
メカニズム	—	—	アイドリングストップ機能 [2WD・CVT]	アイドリングストップ機能 [2WD・CVT]	—
	Toyota Safety Sense C	—	Toyota Safety Sense C	—	—
安全装備	リバース連動機能付オート電動 格納式リモコンカラードドアミラー (サイドターンランプ+ヒーター +レインクリアリング機能付)	電動格納式 リモコンカラードドアミラー (サイドターンランプ付)	リバース連動機能付オート電動 格納式リモコンカラードドアミラー (サイドターンランプ+ヒーター +レインクリアリング機能付)	電動格納式リモコンカラードドアミラー (サイドターンランプ付)	
	 2眼メーター (TFTマルチインフォメーションディスプレイ付)	 3眼メーター (ドライブモニター付)	 単眼メーター (ドライブモニター付)		
操作性	 本革巻き+高輝度シルバー塗装 3本スポークステアリングホイール	 ウレタン+高輝度シルバー塗装 3本スポークステアリングホイール	 本革巻き+高輝度シルバー塗装 3本スポークステアリングホイール	 ウレタン 3本スポークステアリングホイール	
	 オートエアコン+「ナノイー」 (ピアノブラック加飾)	 オートエアコン+「ナノイー」	 オートエアコン+「ナノイー」(ピアノブラック加飾) ※2WD・CVTは蓄冷エ/ボレーター付	 マニュアルエアコン	
内装	センターコンソールボックス (フタ付/ファブリック/ スライドアームレスト機能付)	センターコンソールボックス(フタ付)	センターコンソールボックス(フタ付) ※CVTはファブリック/ スライドアームレスト機能付	センターコンソールボックス(フタ付)	
オーディオ	4スピーカー	2スピーカー	4スピーカー	2スピーカー	

●「nanoe」、「ナノイー」および「nanoe」マークは、パナソニック株式会社の商標です。 ●写真の計器盤は機能説明のために各ランプを点灯したものです。実際の走行状態を示すものではありません。
 ●装備類の詳細い設定につきましては、44-45ページの主要装備一覧表をご覧ください。

トヨタ カローラ アクシオ 主要装備一覧表

標準装備 〇 メーカーオプション(ご注文時に申し受けます)
販売店装着オプション □

掲載ページ	ハイブリッド車		ガソリン車				
	2WD		2WD / 4WD		2WD		
	HYBRID G	HYBRID	1.5G	1.5X	1.3X		
■外装・メカニズム							
足回り&メカニズム	175/65R15タイヤ	15×5Jアルミホイール+センターオーナメント	43	48,600円 (消費税抜き45,000円)	48,600円 (消費税抜き45,000円)		
		15×5Jスチールホイール+樹脂フルキャップ	43				
	175/70R14タイヤ	14×5Jスチールホイール+樹脂フルキャップ	43				
	タイヤパンク応急修理キット		*1				
	スベアタイヤ(応急用)		*1	10,800円(消費税抜き10,000円)			
	マッドガード(カラード)						
窓回り	UVカット機能付ウインドシールドグリーンガラス(熱吸合わせ)		—	高遮音性ガラス			
	UVカットフロントドアガラス		28	撥水機能付	*2	撥水機能付	
エクステリア	UVカット機能付リヤドア・バックウインドウガラス		—			*2	
	フロントドアグリル		43	ブラック塗装		ブラック塗装	
	グリップ式アウトサイドドアハンドル		43	メッキ+カラード	カラード	メッキ+カラード	
	ドアベルトメッキモールディング		43			カラード	
	メッキラゲージドアガーニッシュ		—				
■安全装備							
視界	ヘッドランプ	Bi-Beam LED(オートレベリング機能付) +コンライト(ライト自動点灯・消灯システム)	32	73,440円 (消費税抜き68,000円)	73,440円 (消費税抜き68,000円)		
		プロジェクター式ハロゲン(マニュアルレベリング機能付)	—				
	フロントフォグランプ		—				
	リヤフォグランプ(右側のみ/バンパー埋め込み)		*3				
	サイドターンランプ付 カラードアミラー (ドアミラースイッチ照明付)	電動格納式リモコン (ヒーター+レインクリアリング機能付)	27	オート格納+ リバース連動機能付	*2	オート格納+ リバース連動機能付	*2
		電動格納式リモコン	—				
予防安全	ウォッシュャー連動間欠 ワイパー	フロント リヤ	—	時間調整式	時間調整式		
			33	15,120円(消費税抜き14,000円)*4			
	リヤウインドウデフォグガー		—	タイマー付	タイマー付	*2	
	Toyota Safety Sense C	・プリクラッシュセーフティシステム(レーザーレーダー+単眼カメラ方式) ・レーンディパーチャーアラート ・オートマチックハイビーム	30 ・ 31	54,000円 (消費税抜き50,000円) *5		54,000円 (消費税抜き50,000円) *5	
	先行車発進告知機能		31	*5		*5	
衝突安全	EBD付ABS+ブレーキアシスト		33				
	VSC&TRC		33				
	ECB[電子制御ブレーキシステム]		—				
	ドライブスタートコントロール		32		CVT		
	ヒルスタートアシストコントロール		33				
	緊急ブレーキシグナル		33				
	車両接近通報装置		33				
	SRSエアバッグ(運転席・助手席)		34				
SRSサイドエアバッグ(運転席・助手席)+SRSカーテンシールドエアバッグ(前後席)		34					
全席ELR付3点式シートベルト(プリテンショナー&フォースリミッター機構付[フロント・リヤ左右席])		35					
汎用SOFIX対応チャイルドシート固定専用バー+トッパテザーアンカー(リヤ左右席)		*6	35				
全車標準装備 ●スタビライザー(フロント) ●拡散式ウォッシュャーノズル ●ランプオートカットシステム ●リヤコンビネーションランプ(LED) ●LEDハイマウントストップランプ(室内装着) ●防眩インナーミラー ●自立式リヤシートベルトバックル ●運転席・助手席シートベルト非着用警告灯(点滅式)+リマインダー(警告音)							
■内装							
インテリア	本草巻きシフトノブ		—	ブルー加飾		CVT	
	網目柄パネル(センタークラスター・シフトハウジング)		—				
	オーナメント加飾	インストルメントパネル・ドアトリムアップパー ファブリック巻きドアアームレスト(前席)	42	合皮巻き	革シボ調	合皮巻き	革シボ調
	メッキ加飾	センターレジスターノブ・サイドレジスターリング・ サイドレジスターノブ・インサイドドアハンドル	—				
		パーキングブレーキレバーボタン					
	ピアノブラック加飾	センタークラスター開口部・ヒーターコントロールパネル センタークラスターサイド	—				
収納	ピアノブラック加飾+メッキ加飾(シフトベゼル)		—			CVT	
	高輝度シルバー塗装(インサイドドアハンドルベゼル)		—				
	センターコンソールボックス(フタ付)		25			M/T	
		ファブリック/スライドアームレスト機能付				CVT	
	大型アップパーボックス&グローブボックス(助手席側)		25				
装束 備適	シートバックポケット(助手席)		25				
	コインポケット(運転席側)		25	*7		*7	
	サンバイザー(チケットホルダー[運転席]付)		25	運転席・助手席 パニティミラー付		運転席・助手席 パニティミラー付	
照明 電源	イルミネーテッドエントリーシステム(イグニッションキー照明+ルームランプ)		—	*7		*7	
	室内ランプオートカットシステム		27				
	アクセサリースOCKET(DC12V・120W)		*8	25			
全車標準装備 ●ドアスカッフプレート ●パーキングブレーキレバー横トレイ ●フロントカップホルダー&フロントコンソールポケット(LEDスポットランプ付) ●回転格納式アシストグリップ(前席2×後席2) ●ドアポケット&ボトルホルダー(フロントドア・リヤドア) ●フロントパーソナルランプ ●ルームランプ ●ラゲージルームランプ							

	掲載ページ	ハイブリッド車		ガソリン車		
		2WD		2WD / 4WD		2WD
		HYBRID G	HYBRID	1.5G	1.5X	1.3X
■シート						
表皮	ファブリックシート表皮	42	ベロア調トリコット	トリコット	ベロア調トリコット	トリコット
フロントシート	シートヒーター(運転席・助手席)	28	16,200円(消費税抜き15,000円)			
	運転席シート上下アジャスター+フロントシート前後スライド	27				
	上下調整式フロントヘッドレスト	—				
リヤシート	リヤシート(一体固定式)	—				
	リヤヘッドレスト(左右固定式・中央席上下調整式)	—				
	リヤセンターアームレスト	25				
■操作性						
ドアキー	スマートエントリー(運転席・助手席・ラゲージルーム/アンサーバック機能付)&スタートシステム+スマートキー2個 *9	27	46,440円(消費税抜き43,000円)*7		CVT 46,440円(消費税抜き43,000円)*7	
	ワイヤレスドアロックリモートコントロール(アンサーバック機能付)+ワイヤレスキー1本	27				
	盗難防止システム(イモビライザーシステム)[国土交通省認可品]	27	*7		CVT *7	
計器盤	メーター TFTマルチインフォメーションディスプレイ付 ドライブモニター付	26	2眼メーター		3眼メーター	単眼メーター
	タコメーター	26				
	ハイブリッドシステムインジケータ	21				
	エコドライブインジケータランプ	36			CVT	
	3本スポークステアリングホイール	43	本革巻き+高輝度シルバー塗装	ウレタン+高輝度シルバー塗装	本革巻き+高輝度シルバー塗装	ウレタン
操作系	チルトステアリング	27	テレスコピック機能付		テレスコピック機能付	
	ステアリングスイッチ オーディオ+MODE DISP	29	*10		*10	
	モードスイッチ(エコドライブモード+EVドライブモード)	21				
	ラゲージドアオープナー	—	*7	*11	*7	
	フットレスト	27			CVT	
空調	オートエアコン(花粉除去モード付)&プッシュ式ヒーターコントロールパネル	22・28・43			蓄冷エバポレーター付(2WD・CVT)	
	マニュアルエアコン&ダイヤル式ヒーターコントロールパネル	43				
	「ナノイー」	28				
	クリーンエアフィルター(花粉除去タイプ)	28				
全車標準装備 ●メーター照度コントロール ●シフトポジションインジケータ(ハイブリッド、CVT) ●デジタルクロック ●外気温計 ●ドアキー連動電気式ドアロック ●パワーウィンドウ(全ドアワンタッチ式/キーOFF後作動機能+挟み込み防止機能付) ●ゲート式シフトレバー(ハイブリッド、CVT) ●車速感知型電気式パワーステアリング ●クラッチスタートシステム(M/T) ●フェーリングドアオープナー ●フェーリング残量ウォーニング ●ランプ消し忘れ防止ブザー ●キー忘れ防止ブザー ●半ドアウォーニング ●チャイルドプロテクター(リヤドア)						
■エンターテインメント						
ナビ・オーディオ	オーディオレス(カバレス) 4スピーカー	29		10,800円(消費税抜き10,000円)		10,800円(消費税抜き10,000円)
	トヨタ純正ナビ・オーディオ *12	—				
	オーディオレスカバ	29				
	ガラスアンテナ	—				
■その他						
その他	寒冷地仕様(リヤワイパー+ウインドシールドデアイサ+ヒーターリヤダクトなど) *13	—	25,920円(消費税抜き24,000円)	34,560円(消費税抜き32,000円)	2WD・CVT 25,920円(消費税抜き24,000円) M/T、4WD 32,400円(消費税抜き30,000円)	2WD・CVT 34,560円(消費税抜き32,000円)*2 M/T、4WD 41,040円(消費税抜き38,000円)*2
	工具(ジャッキ+ジャッキハンドル+ハブナットレンチ)	—				

- *1. スペアタイヤをメーカーオプション装着した場合、タイヤパンク応急修理キットは装着されません。なお4WD車はラゲージデッキの形状が変わります。
- *2. 寒冷地仕様を選択した場合、フロントドアガラスは撥水機能付、ドアミラーはヒーター+レインクリアリング機能付となります。また、ガソリン車のリヤウインドウデフォグガーはタイマー付となります。
- *3. 寒冷地仕様を選択した場合のみ装着できます。
- *4. 価格は単独でメーカーオプション装着した場合の価格です。なお、寒冷地仕様を選択した場合、同時装着されます。
- *5. Toyota Safety Sense Cと先行車発進告知機能はセットでメーカーオプションとなります。
- *6. チャイルドシートは汎用ISOFIX対応チャイルドシート(新保安基準適合)のみ使用できます。それ以外のチャイルドシートは、シートベルトでの装着となります。詳しくは販売店におたずねください。
- *7. スマートエントリー&スタートシステムと盗難防止システムはセットでメーカーオプションとなります。なお、コインポケットは装着されません。また、イルミネーテッドエントリーシステムはパワースイッチ(ガソリン車はエンジンスイッチ)+ルームランプとなり、ラゲージドアオープナーは電気式となります。
- *8. 120W以下の電気製品をご使用ください。ただし、120W以下の電気製品でも正常に作動しない場合があります。詳しくは販売店におたずねください。
- *9. 植込み型心臓ペースメーカー等の機器をご使用の方は、電波によりこれらの機器に影響を及ぼすおそれがありますので、車両に搭載された発信機から約22cm以内に植込み型心臓ペースメーカー等の機器を近づけないようにしてください。電波発信を停止することもできますので販売店にご相談ください。
- *10. オーディオ+MODEスイッチは、販売店装着オプションのナビ・オーディオを装着した場合に操作可能となります。
- *11. ラゲージドアオープナー非装着も選択できます。
- *12. 販売店装着オプションとしてナビ・オーディオを多数ご用意しています。詳しくは別冊のAUDIO VISUAL & NAVIGATION CATALOGUEをご覧ください。詳しくは各販売店におたずねください。
- *13. 寒冷地仕様は、寒冷地での使用を考慮して、主にワイパー、ヒーター等の信頼性・耐久性の向上を図っております。なお、北海道地区は寒冷地仕様が全車標準装備となります。

■「メーカーオプション」はご注文時に申し受けます。メーカーの工場では装着するため、ご注文後はお受けできませんのでご了承ください。
 ■価格はメーカー希望小売価格(消費税8%込み)17年4月現在のもの>を参考価格です。価格は販売店が独自に定めていますので、詳しくは各販売店におたずねください。
 ■「nanoe」、「ナノイー」および「nanoe」マークは、パナソニック株式会社の商標です。

トヨタ カローラ アクシオ 主要諸元表

	ハイブリッド車		ガソリン車			
	2WD		2WD			
	HYBRID G	HYBRID	1.5G		1.5X	
	電気式無段変速機		CVT	M/T	CVT	M/T
■車両型式・重量・性能						
車両型式	DAA-NKE165 -AEXEB★	DAA-NKE165 -AEXNB★	DBA-NRE161 -AEXEB●	DBA-NZE161 -AEMEK	DBA-NRE161 -AEXNB●	DBA-NZE161 -AEMNK
車両重量	kg 1,140*		1,090	1,080	1,090	1,070
車両総重量	kg 1,415*		1,365	1,355	1,365	1,345
燃料消費率 JC08モード (国土交通省審査値)	km/L 33.8		23.4	18.0	23.4	18.0
主要燃費改善対策	ハイブリッドシステム、 アイドリングストップ装置、 可変バルブタイミング、 電動パワーステアリング、 電気式無段変速機		アイドリングストップ装置、 可変バルブタイミング、 電動パワーステアリング、 自動無段変速機、 充電制御、ミラーサイクル	可変バルブ タイミング、 電動パワーステアリング、 充電制御	アイドリングストップ装置、 可変バルブタイミング、 電動パワーステアリング、 自動無段変速機、 充電制御、ミラーサイクル	可変バルブ タイミング、 電動パワーステアリング、 充電制御
最小回転半径	m		4.9			
■寸法・定員						
全長	mm		4,400			
全幅	mm		1,695			
全高	mm		1,460			
ホイールベース	mm		2,600			
トレッド	前	mm	1,480			
	後	mm	1,475	1,470		
最低地上高	mm		155			
室内	長	mm	1,945			
	幅	mm	1,430			
	高	mm	1,200			
乗車定員	名		5			
■エンジン						
型式	1NZ-FXE		2NR-FKE	1NZ-FE	2NR-FKE	1NZ-FE
種類	直列4気筒DOHC					
内径×行程	mm 75.0×84.7		72.5×90.6	75.0×84.7	72.5×90.6	75.0×84.7
圧縮比	13.4		13.5	10.5	13.5	10.5
総排気量	L		1.496			
最高出力(ネット)	kW[PS]/r.p.m. 54[74]/4,800		80[109]/6,000			
最大トルク(ネット)	N・m[kgf・m]/r.p.m. 111[11.3]/3,600~4,400		136[13.9]/4,400	138[14.1]/4,400	136[13.9]/4,400	138[14.1]/4,400
燃料供給装置	EFI(電子制御式燃料噴射装置)					
燃料タンク容量	L 36		42			
使用燃料	無鉛レギュラーガソリン					
■ステアリング・サスペンション・ブレーキ・駆動方式						
ステアリング	ラック&ピニオン					
サスペンション	前	マクファーソンストラット式コイルスプリング				
	後	トーションビーム式コイルスプリング				
ブレーキ	前	ベンチレーテッドディスク				
	後	リーディングトレーリング式ドラム				
作動方式	油圧・回生ブレーキ協調式		-			
駆動方式	前輪駆動方式					
■トランスミッション・変速比・減速比						
トランスミッション	電気式無段変速機		Super CVT-i (自動無段変速機)	5速マニュアル	Super CVT-i (自動無段変速機)	5速マニュアル
第1速			2.480~0.396	3.545	2.480~0.396	3.545
第2速				1.904		1.904
第3速				1.233		1.233
第4速				0.885		0.885
第5速				0.725		0.725
後退			2.604~1.680	3.250	2.604~1.680	3.250
減速比	3.190		5.356	3.941	5.356	3.941
■モーター						
型式	1LM		-			
種類	交流同期電動機		-			
最高出力	kW[PS] 45[61]		-			
最大トルク	N・m[kgf・m] 169[17.2]		-			
■動力用主電池						
種類	ニッケル水素電池		-			
個数	20		-			
接続方式	直列		-			
容量	Ah 6.5		-			

*シートヒーター(運転席・助手席)と寒冷地仕様を同時装着した場合、+10kg増加します。

ガソリン車		
2WD	4WD	
1.3X	1.5G	1.5X
CVT	CVT	

DBA-NRE160 -AEXNK	DBA-NZE164 -AEXEK	DBA-NZE164 -AEXNK
1,050	1,180	1,170
1,325	1,455	1,445
20.6	16.4	

可変バルブタイミング、
電動パワーステアリング、
自動無段変速機、
充電制御

4.9		
4,400		
1,695		
1,460	1,485	
2,600		
1,480		
1,470	1,475	
155	135	
1,945		
1,430		
1,200		
5		

1NR-FE	1NZ-FE
直列4気筒DOHC	
72.5×80.5	75.0×84.7
11.5	10.5
1.329	1.496
70[95]/6,000	76[103]/6,000
121[12.3]/4,000	132[13.5]/4,400
EFI(電子制御式燃料噴射装置)	
42	
無鉛レギュラーガソリン	

ラック&ピニオン
マクファーソンストラット式コイルスプリング
トーションビーム式コイルスプリング
ベンチレーテッドディスク
リーディングトレーリング式ドラム

前輪駆動方式 四輪駆動方式

Super CVT-i (自動無段変速機)	
2.386~0.426	2.386~0.411
2.505~1.680	
5.079	5.698

-
-
-
-
-
-
-
-
-
-

●燃料消費率は定められた試験条件のもとでの値です。お客様の使用環境(気象、渋滞等)や運転方法(急発進、エアコン使用等)に応じて燃料消費率は異なります。

●エンジン出力表示にはネット値とグロス値があります。「グロス」はエンジン単体で測定したものであり、「ネット」とはエンジンを車両に搭載した状態とほぼ同条件で測定したものです。同じエンジンで測定した場合、「ネット」は「グロス」よりもガソリン自動車約15%程度低い値(自工会調べ)となっています。

★●印の車両は、環境対応車 普及促進税制の適合車です。ご購入時に自動車取得税の軽減措置が受けられます(平成31年3月31日まで)。また、自動車重量税の軽減措置が受けられます(平成31年4月30日までに新規登録を受ける車を対象)。さらに、★印の車両はご購入時の翌年度の自動車税について軽減措置が受けられます(平成31年3月31日までの新車登録車を対象)。詳しくは販売店におたずねください。

- "COROLLA""Axio""HYBRID SYNERGY DRIVE""ECB""EFI""VVT-i""T-Connect""VSC""TRC""GOA""TSOP""Welcab"はトヨタ自動車(株)の商標です。
- 道路運送車両法による自動車型式指定申請書数値
- 製造事業者:トヨタ自動車株式会社

寸法図: 1.5G(2WD)

(単位mm)

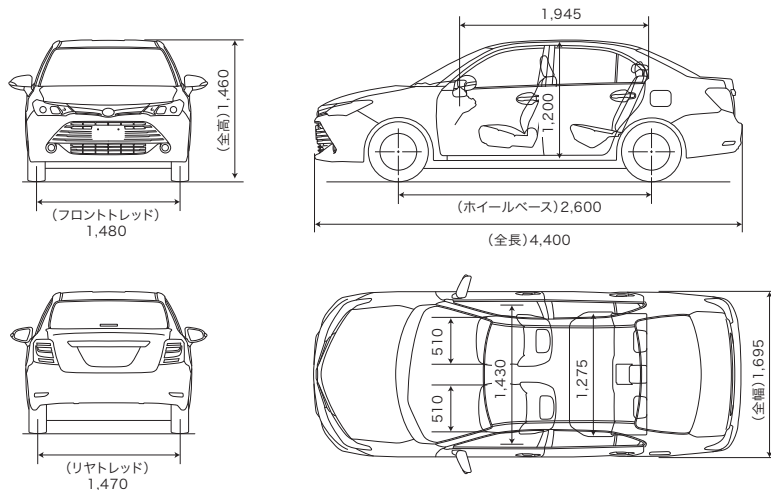

自動車リサイクル法の施行により、下表のリサイクル料金が別途必要となります。

リサイクル料金表(単位:円)

●リサイクル料金は'17年4月時点の金額。

		全車
リサイクル預託金	シュレッダーガスト料金	5,760
	エアバッグ類料金	1,930
	フロン類料金	1,650
	情報管理料金	130
資金管理料金		290
合計		9,760

●リサイクル預託金が預託済のお車を商品車として譲渡する旧所有者(譲渡人)は、車両価値部分とリサイクル預託金相当額の合計額を新所有者(譲受人)からお受け取りになることにより、リサイクル預託金の返金を受けることができます。詳しくは取扱い販売店におたずねください。