

HYBRID G“W×B”



Photo:HYBRID G“W×B”。ボディカラーのブラッキッシュアゲハガラスフレック(221)<32,400円>はメーカーオプション。



Photo:HYBRID G“W×B”。内装色はブラック。オーディオレスカバー<1,296円(取付費が別途必要)>は販売店装着オプション。



Photo:HYBRID G“W×B”。内装色はブラック。シート色のホワイト<32,400円>はメーカーオプション。オーディオレスカバー<1,296円(取付費が別途必要)>は販売店装着オプション。

		メーカー希望小売価格*1	消費税抜き	北海道地区メーカー希望小売価格*2	消費税抜き
HYBRID G“W×B”	2WD	2,482,920円	2,299,000円	2,508,840円	2,323,000円

*1. 沖縄地区は価格が異なります。 *2. 北海道地区の価格には寒冷地仕様が含まれます。

■価格はメーカー希望小売価格<消費税8%込み>17年10月現在のもの>で参考価格です。価格、取付費は販売店が独自に定めていますので、詳しくは各販売店におたずねください。

■価格はタイヤパンク応急修理キット、タイヤ交換用工具付の価格です。 ■価格にはオプション価格、取付費は含まれていません。 ■保険料、税金(除消費税)、登録料などの諸費用は別途申し受けます。



HYBRID G



Photo (1・2・3) :HYBRID G。ボディカラーはアバンギャルドブロンズメタリック<4V8>。内装色はブラック。オーディオレスカバー<1,296円(取付費が別途必要)>は販売店装着オプション。
Photo (4・5) :HYBRID G。内装色はブラック。シート色のフラクセンは設定色(ご注文時に指定が必要です。指定がない場合はブラックになります)。オーディオレスカバー<1,296円(取付費が別途必要)>は販売店装着オプション。

		メーカー希望小売価格*1	消費税抜き	北海道地区メーカー希望小売価格*2	消費税抜き
HYBRID G	2WD	2,298,240円	2,128,000円	2,324,160円	2,152,000円

HYBRID



Photo:HYBRID。ボディカラーのクールボルドーガラスフレック<3T9><32,400円>はメーカーオプション。内装色はブラック。オーディオレスカバー<1,296円(取付費が別途必要)>は販売店装着オプション。

		メーカー希望小売価格*1	消費税抜き	北海道地区メーカー希望小売価格*2	消費税抜き
HYBRID	2WD	2,073,600円	1,920,000円	2,106,000円	1,950,000円

■写真の計器盤は機能説明のために各ランプを点灯したものです。実際の走行状態を示すものではありません。 ■写真は機能説明のためにボディの一部を切断したカットモデルです。
■ボディカラーおよび内装色は撮影、印刷インキの関係で実際の色とは異なって見えることがあります。 ■自動車リサイクル法の施行により、43ページ記載のリサイクル料金が別途必要となります。

1.5G "W×B"



Photo: 1.5G"W×B"(2WD・CVT)。ボディカラーのセンシュアルレッドマイカ(3T3)<32,400円>はメーカーオプション。



Photo: 1.5G"W×B"(2WD・CVT)。内装色はブラック。オーディオレスカバー<1,296円(取付費が別途必要)>は販売店装着オプション。



Photo: 1.5G"W×B"(2WD・CVT)。内装色はブラック。シート色のホワイト<32,400円>はメーカーオプション。オーディオレスカバー<1,296円(取付費が別途必要)>は販売店装着オプション。

		メーカー希望小売価格*1	消費税抜き	北海道地区メーカー希望小売価格*2	消費税抜き
1.5G "W×B"	2WD・CVT	2,077,920円	1,924,000円	2,103,840円	1,948,000円
	4WD・CVT	2,219,400円	2,055,000円	2,251,800円	2,085,000円

*1. 沖縄地区は価格が異なります。 *2. 北海道地区の価格には寒冷地仕様が含まれます。

■価格はメーカー希望小売価格<消費税8%込み>'17年10月現在のもの>で参考価格です。価格、取付費は販売店が独自に定めていますので、詳しくは各販売店におたずねください。

■価格はタイヤパンク応急修理キット、タイヤ交換用工具付の価格です。 ■価格にはオプション価格、取付費は含まれていません。 ■保険料、税金(除く消費税)、登録料などの諸費用は別途申し受けます。



1.5G



Photo: 1.5G(2WD・CVT)。ボディカラーのヴィンテージブラウンパールクリスタルシャイン(4X4)<32,400円>はメーカーオプション。



Photo: 1.5G(2WD・CVT)。内装色はブラック。オーディオレスカバー<1,296円(取付費が別途必要)>は販売店装着オプション。



Photo: 1.5G(2WD・M/T)。内装色はブラック。シート色のフラクセンは設定色(ご注文時に指定が必要です。指定がない場合はブラックになります)。オーディオレスカバー<1,296円(取付費が別途必要)>は販売店装着オプション。

	メーカー希望小売価格*1	消費税抜き			
		北海道地区メーカー希望小売価格*2	消費税抜き		
1.5G	2WD・CVT	1,861,920円	1,724,000円	1,887,840円	1,748,000円
	2WD・M/T	1,716,120円	1,589,000円	1,748,520円	1,619,000円
	4WD・CVT	2,003,400円	1,855,000円	2,035,800円	1,885,000円

■写真の計器盤は機能説明のために各ランプを点灯したものです。実際の走行状態を示すものではありません。 ■写真は機能説明のためにボディの一部を切断したカットモデルです。
 ■ボディカラーおよび内装色は撮影、印刷インキの関係で実際の色とは異なって見えることがあります。 ■自動車リサイクル法の施行により、43ページ記載のリサイクル料金が別途必要となります。



1.5X



Photo: 1.5X(4WD・CVT)。ボディカラーはブラックマイカ(209)。内装色はブラック。寒冷地仕様<38,880円>はメーカーオプション。オーディオレスカバー<1,296円(取付費が別途必要)>は販売店装着オプション。

		メーカー希望小売価格*1	消費税抜き	北海道地区メーカー希望小売価格*2	消費税抜き
1.5X	2WD・CVT	1,625,400円	1,505,000円	1,657,800円	1,535,000円
	2WD・M/T	1,507,680円	1,396,000円	1,546,560円	1,432,000円
	4WD・CVT	1,766,880円	1,636,000円	1,805,760円	1,672,000円

1.3X





























Photo: 1.3X(2WD・CVT)。ボディカラーはシルバーメタリック(1F7)。内装色はブラック。オーディオレスカバー<1,296円(取付費が別途必要)>は販売店装着オプション。

		メーカー希望小売価格*1	消費税抜き	北海道地区メーカー希望小売価格*2	消費税抜き
1.3X	2WD・CVT	1,526,040円	1,413,000円	1,562,760円	1,447,000円

*1. 沖縄地区は価格が異なります。 *2. 北海道地区の価格には寒冷地仕様が含まれます。
 ■ 価格はメーカー希望小売価格<消費税8%込み>'17年10月現在のもの>で参考価格です。価格、取付費は販売店が独自に定めていますので、詳しくは各販売店におたずねください。
 ■ 価格はタイヤパンク応急修理キット、タイヤ交換用工具付の価格です。 ■ 価格にはオプション価格、取付費は含まれていません。 ■ 保険料、税金(除く消費税)、登録料などの諸費用は別途申し受けます。
 ■ 写真の計器盤は機能説明のために各ランプを点灯したものです。実際の走行状態を示すものではありません。 ■ 写真は機能説明のためにボディの一部を切断したカットモデルです。
 ■ ボディカラーおよび内装色は撮影、印刷インキの関係で実際の色とは異なって見えることがあります。 ■ 自動車リサイクル法の施行により、43ページ記載のリサイクル料金が別途必要となります。

グレード別主な標準装備比較表

	"WxB"		HYBRID G
	HYBRID G "WxB"	1.5G "WxB"	
外装	 16インチアルミホイール	2WD  16インチアルミホイール 4WD  15インチアルミホイール	 15インチスチールホイール (樹脂フルキャップ付)
	 16インチアルミホイール (ブラック塗装) メーカーオプション	2WD  16インチアルミホイール (ブラック塗装) メーカーオプション 4WD  15インチアルミホイール (ダークメタリック塗装) メーカーオプション	 16インチアルミホイール メーカーオプション
	 フロントアッパーグリル(スモーク塗装)	 フロントアッパーグリル(スモーク塗装)	 フロントアッパーグリル
	 フロントロアグリル (ブラック塗装+メッシュパターン+メッキ加飾)	 サイドマッドガード  リヤスポイラー ■写真はHYBRID G "WxB"。	 フロントロアグリル(ブラック塗装)
メカニズム	—	アイドリングストップ機能(Stop & Start System) [2WD]	—
安全 装備	 Bi-Beam LEDヘッドランプ(LEDクリアランスランプ+ ブラックエクステンション+スモーク塗装アウターメッキ)		
	 LEDフロントフォグランプ&フロントフォグランプベゼル(ブラック塗装+メッキ加飾)		 ホールカバー(ブラック塗装)
	 リヤコンビネーションランプ (ブラックエクステンション) ■写真はHYBRID G "WxB"。		
	インテリジェントクリアランスソナー[パーキングサポートブレーキ(静止物)]		
リバース連動機能付オート電動格納式リモコンカラードアミラー(サイドターンランプ+ヒーター付)			
操作性	 2眼メーター (TFTマルチインフォメーション ディスプレイ付)	 3眼メーター (マルチインフォメーション ディスプレイ付)	 2眼メーター (TFTマルチインフォメーション ディスプレイ付)
	 本革巻き+ピアノブラック加飾+ ステッチ付3本スポークステアリングホイール ■写真はHYBRID G "WxB"。		 本革巻き+高輝度シルバー塗装 3本スポークステアリングホイール
	 スマートエントリー&スタートシステム	 スマートエントリー&スタートシステム	 スマートエントリー&スタートシステム
	オートエアコン+「ナノイー」	オートエアコン+「ナノイー」+蓄冷エバポレーター付 ※蓄冷エバポレーターは2WDのみ	オートエアコン+「ナノイー」
オーディオ	4スピーカー		

■「nanoe」、「ナノイー」および「nanoe」マークは、パナソニック株式会社の商標です。 ■写真の計器盤は機能説明のために各ランプを点灯したものです。実際の走行状態を示すものではありません。

HYBRID	1.5G	1.5X	1.3X
 <p>15インチスチールホイール (樹脂フルキャップ付)</p>	 <p>15インチスチールホイール (樹脂フルキャップ付)</p> <p>2WD 4WD</p>  <p>16インチ アルミホイール メーカーオプション</p>  <p>15インチ アルミホイール メーカーオプション</p>	 <p>15インチスチールホイール (樹脂フルキャップ付)</p>	 <p>14インチスチールホイール (樹脂フルキャップ付)</p>
 <p>フロントアッパーグリル</p>	 <p>フロントアッパーグリル</p>		
 <p>フロントロアグリル(ブラック)</p>	 <p>フロントロアグリル(ブラック塗装)</p>	 <p>フロントロアグリル(ブラック)</p>	
<p>グリップ式アウトサイドドアハンドル(カラード)</p> <p>—</p>	<p>グリップ式アウトサイドドアハンドル(メッキ+カラード)</p> <p>—</p>	<p>グリップ式アウトサイドドアハンドル(カラード)</p> <p>—</p>	
<p>—</p> <p>—</p>		<p>—</p> <p>—</p>	
 <p>プロジェクター式ハロゲンヘッドランプ</p>			
 <p>ホールカバー(ブラック)</p>	 <p>ホールカバー(ブラック塗装)</p>	 <p>ホールカバー(ブラック)</p>	
<p>—</p> <p>—</p>		 <p>リヤコンビネーションランプ(メッキエクステンション)</p> <p style="text-align: right;">■写真はHYBRID G。</p>	
<p>—</p> <p>—</p>	<p>インテリジェントクリアランスソナー-[パーキングサポートブレーキ(静止物)](CVT)</p> <p>—</p>	<p>—</p> <p>—</p>	
<p>電動格納式リモコンカラードドアミラー (サイドターンランプ付)</p>	<p>リバース連動機能付オート電動格納式リモコン カラードドアミラー(サイドターンランプ+ヒーター付)</p>	<p>電動格納式リモコンカラードドアミラー(サイドターンランプ付)</p>	
 <p>2眼メーター (TFTマルチインフォメーション ディスプレイ付)</p>	<p>CVT</p>  <p>3眼メーター (マルチインフォメーションディスプレイ付)</p> <p>M/T</p>  <p>3眼メーター(ドライブモニター付)</p>	 <p>単眼メーター(ドライブモニター付)</p>	
 <p>ウレタン+高輝度シルバー塗装 3本スポークステアリングホイール</p>	 <p>本革巻き+高輝度シルバー塗装 3本スポークステアリングホイール</p>	 <p>ウレタン3本スポークステアリングホイール</p>	
 <p>ワイヤレスドアロックリモートコントロール</p>			
<p>オートエアコン+「ナノイー」</p> <p>2スピーカー</p>	<p>オートエアコン+「ナノイー」+蓄冷エバポレーター付 ※蓄冷エバポレーターは2WD・CVTのみ</p> <p>4スピーカー</p>	<p>マニュアルエアコン</p> <p>2スピーカー</p>	

■装備類の詳しい設定につきましては、40-41ページの主要装備一覧表をご覧ください。

トヨタ カローラ アクシオ 主要装備一覧表

掲載ページ	ハイブリッド車				ガソリン車					
	2WD		HYBRID G	HYBRID	2WD / 4WD		2WD			
	"W×B"	"W×B"			1.5G (CVT,M/T)	1.5X (CVT,M/T)	1.3X			
■外装・メカニズム										
足回り&メカニズム	185/55R16タイヤ	16×5½Jアルミホイール(ブラック塗装)+センターオーナメント	38	5,400円 (消費税抜き5,000円)			2WD 5,400円 (消費税抜き5,000円)			
		16×5½Jアルミホイール+センターオーナメント	38-39		70,200円 (消費税抜き65,000円)		2WD	2WD・CVT 70,200円 (消費税抜き65,000円) 2WD・M/T 74,520円 (消費税抜き69,000円)		
	185/60R15タイヤ	15×5½Jアルミホイール(ダークメタリック塗装)+センターオーナメント	38				4WD 5,400円 (消費税抜き5,000円)			
		15×5½Jアルミホイール+センターオーナメント	38-39				4WD	4WD 52,920円 (消費税抜き49,000円)		
	175/65R15タイヤ	15×5Jスチールホイール+樹脂フルキャップ	38-39					2WD・CVT		
	175/70R14タイヤ	14×5Jスチールホイール+樹脂フルキャップ	39					2WD・M/T、4WD		
	スペアタイヤ(応急用)		*1							10,800円(消費税抜き10,000円)
アイドリングストップ機能(Stop & Start System)		31				2WD	2WD・CVT			
アクティブトルクコントロール4WD		31					4WD			
窓回り	UVカット機能付ウインドシールドグリーンガラス(熱吸合わせ)			高遮音性ガラス						
	UVカットフロントドアガラス			撥水機能付	*2		撥水機能付		*2	
エクステリア	フロントアッパーグリル(メッキ加飾)	38-39	スモーク塗装			スモーク塗装				
	フロントロアグリル	38-39	ブラック塗装+メッシュパターン+メッキ加飾	ブラック塗装	ブラック	ブラック塗装+メッシュパターン+メッキ加飾	ブラック塗装	ブラック	ブラック	
	マッドガード(カラード/1台分)									
	サイドマッドガード(カラード)+リヤスポイラー	38								
	グリップ式アウトサイドドアハンドル			メッキ+カラード	カラード		メッキ+カラード		カラード	
	ドアベルトメッキモールディング									
全車標準装備 ●タイヤパンク応急修理キット*1 ●スタビライザー(フロント) ●UVカット機能付リヤドア・バックウインドウガラス ●メッキラゲージドアガーニッシュ										
■安全装備										
視界	ヘッドランプ	Bi-Beam LED (オートレベリング機能付)+コンライト(ライト自動点灯・消灯システム)	24-38	LEDクリアランスランプ+ブラックエクステンション+スモーク塗装アウターメッキ	スモーク塗装エクステンション 73,440円 (消費税抜き68,000円)		LEDクリアランスランプ+ブラックエクステンション+スモーク塗装アウターメッキ	スモーク塗装エクステンション 73,440円 (消費税抜き68,000円)		
	LEDフロントフォグランプ		38-39							
	フロントフォグランプベゼル		24-38	ブラック塗装+メッキ加飾	ホールカバー(ブラック塗装)	ホールカバー(ブラック)	ブラック塗装+メッキ加飾	ホールカバー(ブラック塗装)	ホールカバー(ブラック)	
	リヤコンビネーションランプ(LED)		38-39	ブラックエクステンション	メッキエクステンション		ブラックエクステンション		メッキエクステンション	
	リヤフォグランプ(右側のみ/バンパー埋め込み)	*3								
	サイドランプ付カラードドアミラー(ドアミラースイッチ照明付)	電動格納式リモコン(ヒーター付)	21		オート格納+リヤバース連動機能付	*2		オート格納+リヤバース連動機能付	*2	
	ウオッシャー連動	フロント			時間調整式			時間調整式		
	間欠ワイパー	リヤ	25						15,120円(消費税抜き14,000円)*4	
	リヤウインドウデフォッガー				タイマー付			タイマー付	*2	
	予防安全	Toyota Safety Sense	・プリクラッシュセーフティ(衝突回避支援タイプ/レーダー+単眼カメラ方式) ・レーンディパーチャーアラート ・オートマチックハイビーム *17	22-23						
先行車発進告知機能			23							
インテリジェントクリアランスソナー【パーキングサポートブレーキ(静止物)】		*5	20-21		28,080円 (消費税抜き26,000円)		CVT	CVT 36,720円(消費税抜き34,000円)*6	36,720円(消費税抜き34,000円)*6	
ECB【電子制御ブレーキシステム】										
ドライブスタートコントロール			21				CVT			
車両接近通報装置		25								
全車標準装備 ●ランプオートカットシステム ●緊急ブレーキシグナル ●LEDハイマウントストップランプ(室内装着) ●防眩インナーミラー ●拡散式ウオッシャーノズル ●EBD付ABS+ブレーキアシスト ●VSC&TRC ●ヒルスタートアシストコントロール ●SRSエアバッグ(運転席・助手席) ●SRSサイドエアバッグ(運転席・助手席)+SRSカーテンシールドエアバッグ(前後席) ●衝撃感知式フューエルカットシステム ●上下調整式フロントヘッドレスト ●リヤヘッドレスト(左右固定式・中央席上下調整式) ●全席ELR付3点式シートベルト(プリテンショナー&フォースリミッター機構付【フロント・リヤ左右席】)*7 ●自立式リヤシートベルトバックル ●汎用ISOFIX対応チャイルドシート固定専用バー+トップテザーアンカー(リヤ左右席)*8 ●運転席・助手席シートベルト非着用警告灯(点滅式)+リマインダー(警告音)										
■内装										
インテリア	ピアノブラック加飾	センタークラスター・ヒーターコントロールパネル・インサイドドアハンドルベゼル・サイドレジスターベゼル・インストルメントパネル								
	オーナメント加飾	インストルメントパネル・ドアトリムアッパー	37	WxB専用合皮巻き*9	合皮巻き	革シボ調	WxB専用合皮巻き*9	合皮巻き	革シボ調	
	メッキ加飾	インストルメントパネル・レジスターノブ								
		サイドレジスターリング・インサイドドアハンドル								
		パーキングブレーキレバーボタン								
	センタークラスターサイド			ピアノブラック加飾	シルバー加飾	ピアノブラック加飾	ピアノブラック加飾	シルバー加飾	ピアノブラック加飾	
センターコンソールサイド			ピアノブラック加飾	シルバー加飾	ブラック	ピアノブラック加飾	シルバー加飾	ブラック		
シフトベゼル&シフトハウジング			ピアノブラック加飾+メッキ加飾			ピアノブラック加飾+メッキ加飾	ピアノブラック加飾+メッキ加飾(CVT)			
本革巻きシフトノブ			ピアノブラック加飾	ブルー加飾		ピアノブラック加飾	スモークブラック調加飾(CVT)			
収納	センターコンソールボックス(フタ付)						M/T			
		スライドアームレスト機能付	27	ステッチ入り合皮巻き*9	ファブリック		ステッチ入り合皮巻き*9	ファブリック(CVT)		
	大型アッパーボックス&グローブボックス(助手席側)		27							
	コインポケット(運転席側)		27					*10		
シートバックポケット(助手席)		27								
装備快適	サンバイザー(チケットホルダー【運転席】付)			運転席・助手席バニティミラー付			運転席・助手席バニティミラー付			
	イルミネーテッドエントリーシステム	イグニッションキー照明+ルームランプ								
		スタートスイッチ+ルームランプ		パワースイッチ			エンジンスイッチ	エンジンスイッチ*10		
全車標準装備 ●ドアスカッププレート ●フロントカップホルダー&フロントコンソールポケット(LEDスポットランプ付) ●ドアポケット&ボトルホルダー(フロントドア・リヤドア) ●パーキングブレーキレバー横トレイ ●回転格納式アシストグリップ(前席2x後席2) ●フロントパーソナルランプ ●ルームランプ ●ラゲージルームランプ ●室内ランプオートカットシステム ●アクセサリソケット(DC12V・120W)*11										

		掲載ページ	ハイブリッド車			ガソリン車				
			2WD		2WD / 4WD			2WD		
			"WxB"	HYBRID G	HYBRID	"WxB"	1.5G (CVT,M/T)	1.5X (CVT,M/T)	1.3X	
標準装備 メーカーオプション(ご注文時に申し受けます) 設定あり(ご注文時にご指定ください) 販売店装着オプション 										
■シート										
シート	シート色(シート表皮)	ブラック(ファブリック)	37		ベロア調トリコット	トリコット		ベロア調トリコット	トリコット	
		フラクセン(ファブリック)	37		ベロア調トリコット			ベロア調トリコット		
		ブラック(ファブリック×合皮)	37							
		ホワイト(合皮)	37	32,400円(消費税抜き30,000円)*9				32,400円(消費税抜き30,000円)*9		
		スポーツシート(運転席・助手席)	14・15							
	シートヒーター(運転席・助手席)	28	16,200円(消費税抜き15,000円)							
	リヤセンターアームレスト	—								
全車標準装備 ●運転席シート上下アジャスター+フロントシート前後スライド ●リヤシート(一体固定式)										
■操作性										
ドア・キー	スマートエントリー(運転席・助手席・ラゲージルーム/アンサーバック機能付)&スタートシステム+スマートキー2個	*12	29・38					34,560円(消費税抜き32,000円)*10		
	ワイヤレスドアロックリモートコントロール(アンサーバック機能付)+ワイヤレスキー1本		39							
計器盤	盗難防止システム(イモビライザーシステム) [国土交通省認可品]		29							
	2眼メーター	TFTマルチインフォメーションディスプレイ付								
	3眼メーター	マルチインフォメーションディスプレイ付	28				CVT	CVT*6	*6	
		ドライブモニター付					M/T			
	単眼メーター	ドライブモニター付	28							
	タコメーター		28					CVT*6	*6	
	ハイブリッドシステムインジケータ		30							
操作系	エコドライブインジケータランプ		—				CVT			
	3本スポークステアリングホイール		38・39	本革巻き+ピアノブラック加飾+ステッチ	本革巻き+高輝度シルバー塗装	ウレタン+高輝度シルバー塗装	本革巻き+ピアノブラック加飾+ステッチ	本革巻き+高輝度シルバー塗装	ウレタン	
	チルトステアリング		28	テレスコピック機能付			テレスコピック機能付			
	ステアリングスイッチ	オーディオ+MODE DISP	29	*13			*13			
	モードスイッチ(エコドライブモード+EVドライブモード)		30							
	クルーズコントロール		30							
	ラゲージドアオープナー		—	電気式	*14		電気式	*10		
空調	フットレスト		—				CVT			
	オートエアコン(花粉除去モード付)&プッシュ式ヒーターコントロールパネル		29				蓄冷エバポレーター付(2WD)	蓄冷エバポレーター付(2WD・CVT)		
	マニュアルエアコン&ダイヤル式ヒーターコントロールパネル		29							
	「ナノイ」		29							
全車標準装備 ●ドアキー連動電気式ドアロック ●フューエルリッドオープナー ●パワーウィンドウ(全ドアワンタッチ式/キーOFF後作動機能+挟み込み防止機能付) ●チャイルドプロテクター(リヤドア)										
●メーター照度コントロール ●シフトポジションインジケータ(ハイブリッド、CVT) ●デジタルクロック ●外気温計 ●ゲート式シフトレバー(ハイブリッド、CVT) ●車速感応型電気式パワーステアリング ●クラッチスタートシステム(M/T) ●キー忘れ防止プザー ●フューエル残量ウォーニング ●ランプ消し忘れ防止プザー ●半ドアウォーニング ●クリーンエアフィルター(花粉除去タイプ)										
■エンターテインメント										
ナビ・オーディオ	オーディオレス(カパレス)	4スピーカー	29			10,800円(消費税抜き10,000円)			10,800円(消費税抜き10,000円)	
		2スピーカー								
	トヨタ純正ナビ・オーディオ		*15	—						
	オーディオレスカパー		—							
	ガラスアンテナ		—							
■その他										
その他	寒冷地仕様(リヤワイパー+ウインドシールドデアイサー+ヒーターリヤダクトなど)		*16	—	25,920円(消費税抜き24,000円)	32,400円(消費税抜き30,000円)*2	2WD 25,920円(消費税抜き24,000円)	2WD-CVT 25,920円(消費税抜き24,000円)	2WD-CVT 32,400円(消費税抜き30,000円)*2	36,720円(消費税抜き34,000円)*2
	タイヤ交換用工具		—				4WD 32,400円(消費税抜き30,000円)	M/T, 4WD 32,400円(消費税抜き30,000円)	M/T, 4WD 38,880円(消費税抜き36,000円)*2	

- *1. スペアタイヤをメーカーオプション装着した場合、タイヤパンク応急修理キットは装着されません。なお4WD車はラゲージデッキの形状が変わります。
 - *2. 寒冷地仕様を選択した場合、フロントドアガラスは撥水機能付、ドアミラーはヒーター付となります。また、ガソリン車のリヤウインドウデフォグガーはタイマー付となります。
 - *3. 寒冷地仕様を選択した場合のみ装着できます。
 - *4. 価格は単独でメーカーオプション装着した場合の価格です。なお、寒冷地仕様を選択した場合、同時装着されます。
 - *5. 字光式ナンバープレートは同時装着できません。
 - *6. インテリジェントクリアランスソナー、3眼メーター(マルチインフォメーションディスプレイ付)、タコメーターはセットでメーカーオプションとなります。
 - *7. プリテンション機構は衝突の条件によっては作動しない場合があります。
 - *8. チャイルドシートは汎用ISOFIX対応チャイルドシート(新保安基準適合)のみ使用できます。それ以外のチャイルドシートは、シートベルトでの装着となります。詳しくは販売店におたずねください。
 - *9. シート色のホワイトを選択した場合は、インテリアオーナメント加飾(インストルメントパネル、ドアトリムアップパー)、センターコンソールボックスのフタ部分がホワイトになります。
 - *10. スマートエントリー&スタートシステムを選択した場合、コインポケットは装着されません。また、イルミネーテッドエントリーシステムはエンジンスイッチ+ルームランプとなり、ラゲージドアオープナーは電気式となります。
 - *11. 120W以下の電気製品をご使用ください。ただし、120W以下の電気製品でも正常に作動しない場合があります。詳しくは販売店におたずねください。
 - *12. 植込み型心臓ペースメーカー等の機器をご使用の方は、電波によりこれらの機器に影響を及ぼすおそれがありますので、車両に搭載された発信機から約22cm以内に植込み型心臓ペースメーカー等の機器を近づけないようにしてください。電波発信を停止することもできますので販売店にご相談ください。
 - *13. オーディオ+MODEスイッチは、販売店装着オプションのナビ・オーディオを装着した場合に操作可能となります。
 - *14. ラゲージドアオープナー非装着も選択できます。
 - *15. 販売店装着オプションとしてナビ・オーディオを多数ご用意しています。詳しくは別冊のAUDIO VISUAL & NAVIGATION CATALOGUEをご覧ください。販売店におたずねください。
 - *16. 寒冷地仕様は、寒冷地での使用を考慮して、主にワイパー、ヒーター等の信頼性・耐久性の向上を図っております。なお、北海道地区は寒冷地仕様が全車標準装備となります。
 - *17. 歩行者検知機能なし。
- 「設定あり」、「メーカーオプション」はご注文時に申し受けます。メーカーの工場では装着するため、ご注文後はお受けできませんのでご了承ください。
- 「WxB」はグレード名称ではありません。
- 価格はメーカー希望小売価格(消費税8%込み)17年10月現在のもの>で参考価格です。価格は販売店が独自に定めていますので、詳しくは各販売店におたずねください。
- 「nanoe」、「ナノイ」および「nanoe」マークは、パナソニック株式会社の商標です。

トヨタ カローラ アクシオ 主要諸元表

	ハイブリッド車				ガソリン車			
	2WD				2WD			
	"WxB"	HYBRID G	HYBRID	"WxB"	1.5G	1.5X		
	電気式無段変速機			CVT	M/T	CVT	M/T	
■車両型式・重量・性能								
車両型式	DAA-NKE165-AEXEB(X)★	DAA-NKE165-AEXEB★	DAA-NKE165-AEXNB★	DBA-NRE161-AEXEB(X)●	DBA-NRE161-AEXEB●	DBA-NZE161-AEMEK	DBA-NRE161-AEXNB●	DBA-NZE161-AEMNK
車両重量 kg	1,140*1			1,090		1,080	1,090	1,070
車両総重量 kg	1,415*1			1,365		1,355	1,365	1,345
燃料消費率 JC08モード (国土交通省審査値) km/L	34.4			23.4		18.0	23.4	18.0
主要燃費改善対策	ハイブリッドシステム、 アイドリングストップ装置、 可変バルブタイミング、 電動パワーステアリング、 電気式無段変速機、 充電制御			アイドリングストップ装置、 可変バルブタイミング、 電動パワーステアリング、 自動無段変速機、 充電制御、 ミラーサイクル		可変バルブタイミング、 電動パワーステアリング、 充電制御	アイドリングストップ装置、 可変バルブタイミング、 電動パワーステアリング、 自動無段変速機、 充電制御、 ミラーサイクル	可変バルブタイミング、 電動パワーステアリング、 充電制御
最小回転半径 m	5.5	4.9*2	4.9	5.5	4.9*2	4.9		
■寸法・定員								
全長 mm					4,400			
全幅 mm					1,695			
全高 mm					1,460			
ホイールベース mm					2,600			
トレッド 前 mm	1,470			1,470		1,480*3	1,470	1,480
トレッド 後 mm	1,465			1,460		1,470*3	1,460	1,470
最低地上高(社内測定値) mm					155			
室内(社内測定値) 長 mm					1,945			
室内(社内測定値) 幅 mm					1,430			
室内(社内測定値) 高 mm					1,200			
乗車定員 名					5			
■エンジン								
型式	1NZ-FXE				2NR-FKE	1NZ-FE	2NR-FKE	1NZ-FE
種類					直列4気筒			
内径×行程 mm	75.0×84.7				72.5×90.6	75.0×84.7	72.5×90.6	75.0×84.7
総排気量 L					1.496			
最高出力(ネット) kW[PS]/r.p.m.	54[74]/4,800				80[109]/6,000			
最大トルク(ネット) N·m[kgf·m]/r.p.m.	111[11.3]/3,600~4,400				136[13.9]/4,400	138[14.1]/4,400	136[13.9]/4,400	138[14.1]/4,400
燃料供給装置					EFI(電子制御式燃料噴射装置)			
燃料タンク容量 L	36				42			
使用燃料					ガソリン(レギュラー)			
■サスペンション・ブレーキ・駆動方式								
サスペンション 前					マクファーソンストラット式コイルスプリング			
サスペンション 後					トーションビーム式コイルスプリング			
ブレーキ 前					ベンチレーテッドディスク			
ブレーキ 後					リーディングトレーリング式ドラム			
作動方式	油圧・回生ブレーキ協調式				油圧式			
駆動方式					前輪駆動方式			
■トランスミッション・変速比・減速比								
トランスミッション	電気式無段変速機				Super CVT-i (自動無段変速機)	5速マニュアル	Super CVT-i (自動無段変速機)	5速マニュアル
第1速					2.480~0.396	3.545	2.480~0.396	3.545
第2速						1.904		1.904
第3速						1.233		1.233
第4速						0.885		0.885
第5速						0.725		0.725
後退					2.604~1.680	3.250	2.604~1.680	3.250
減速比	3.190				5.356	3.941	5.356	3.941
■モーター								
型式	1LM				-			
種類	交流同期電動機				-			
最高出力 kW[PS]	45[61]				-			
最大トルク N·m[kgf·m]	169[17.2]				-			
■動力用主電池								
種類	ニッケル水素電池				-			
容量 Ah	6.5				-			

*1. シートヒーター(運転席・助手席)と寒冷地仕様を同時装着した場合、+10kg増加します。

*2. 185/55R16タイヤ&16×5 ½アルミホイールをメーカーオプション装着した場合、5.5mになります。

*3. 185/55R16タイヤ&16×5 ½アルミホイールをメーカーオプション装着した場合、フロントは1,470mm、リヤは1,460mmになります。

*4. 185/60R15タイヤ&15×5 ½アルミホイールをメーカーオプション装着した場合、フロントは1,470mm、リヤは1,465mmになります。

ガソリン車			
2WD	4WD		
1.3X	"WxB"	1.5G	1.5X
CVT	CVT		
DBA-NRE160-AEXNK	DBA-NZE164-AEXEK(X)	DBA-NZE164-AEXEK	DBA-NZE164-AEXNK
1,050	1,180		1,170
1,325	1,455		1,445
20.6	16.4		
可変バルブタイミング、電動パワーステアリング、自動無段変速機、充電制御			
4.9			
4,400			
1,695			
1,460	1,485		
2,600			
1,480	1,470	1,480*4	1,480
1,470	1,465	1,475*4	1,475
155	135		
1,945			
1,430			
1,200			
5			
1NR-FE	1NZ-FE		
直列4気筒			
72.5×80.5	75.0×84.7		
1.329	1.496		
70[95]/6,000	76[103]/6,000		
121[12.3]/4,000	132[13.5]/4,400		
EFI(電子制御式燃料噴射装置)			
42			
ガソリン(レギュラー)			
マクファーソンストラット式コイルスプリング			
トーションビーム式コイルスプリング			
ベンチレーテッドディスク			
リーディングトレーリング式ドラム			
油圧式			
前輪駆動方式	四輪駆動方式		
Super CVT-i (自動無段変速機)			
2.386~0.426	2.386~0.411		
2.505~1.680			
5.079	5.698		
-			
-			
-			
-			
-			
-			
-			

■燃料消費率は定められた試験条件のもとでの値です。お客様の使用環境(気象、渋滞等)や運転方法(急発進、エアコン使用等)に応じて燃料消費率は異なります。

■エンジン出力表示にはネット値とグロス値があります。「グロス」はエンジン単体で測定したものであり、「ネット」とはエンジンを車両に搭載した状態とほぼ同条件で測定したものです。同じエンジンで測定した場合、「ネット」は「グロス」よりもガソリン自動車で約15%程度低い値(自工会調べ)となっています。

★●印の車両は、環境対応車 普及促進税制の適合車です。ご購入時に自動車取得税の軽減措置が受けられます(2019年9月30日まで)。また、自動車重量税の軽減措置が受けられます(2021年4月30日までに新規登録を受ける車を対象)。さらに、★印の車両はご購入時の翌年度の自動車税について軽減措置が受けられます(2021年3月31日までの新車登録車を対象)。詳しくは販売店におたずねください。

■"COROLLA""Axio""WxB""HYBRID SYNERGY DRIVE""ECB""EFI""VVT-i""T-Connect""VSC""TRC""GOA""TSOP""Welcab"はトヨタ自動車(株)の商標です。

■道路運送車両法による自動車型式指定申請書数値

■製造事業者:トヨタ自動車株式会社

寸法図:トヨタ カローラ アクシオ1.5G(2WD)
(単位mm)

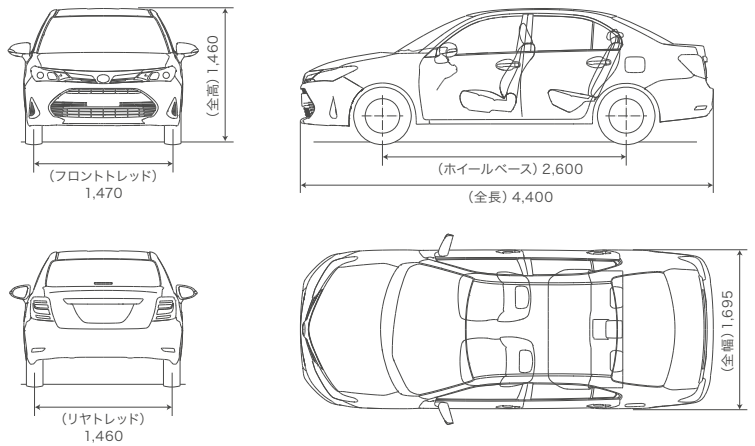

自動車リサイクル法の施行により、下表のリサイクル料金が別途必要となります。

リサイクル料金表(単位:円)

■リサイクル料金は'17年10月時点の金額。

		全車
リサイクル預託金	シュレッダーダスト料金	5,760
	エアバッグ類料金	1,930
	フロン類料金	1,650
	情報管理料金	130
資金管理料金		290
合計		9,760

■リサイクル預託金が預託済のお車を商品車として譲渡する旧所有者(譲渡人)は、車両価値部分とリサイクル預託金相当額の合計額を新所有者(譲受人)からお受け取りになることにより、リサイクル預託金の返金を受けることができます。詳しくは取扱販売店におたずねください。