

トヨタ コースター 主要諸元表 < 2WD : 2ナンバー >

グレード	GX			LX				
	24人*1	26人*2	25人	24人*1	27人*2	25人	13人*3*4	
乗車定員	24人*1	26人*2	25人	24人*1	27人*2	25人	13人*3*4	
ボディタイプ	ロングボディ		標準ボディ	ロングボディ		標準ボディ	超ロングボディ	
エンジン最高出力< kW (PS) > [ネット]	110 (150)		110 (150)	110 (150)		110 (150)	110 (150)	
トランスミッション	6AT		6AT	6AT		6AT	6AT	
<b>■車両型式・重量・性能</b>								
車両型式	2KG-GDB70-ZXTEY	2KG-GDB70-ZXTEY (G)	2KG-GDB60-ZRTEY	2KG-GDB70-ZXTNY	2KG-GDB70-ZXTNY (L)	2KG-GDB60-ZRTNY	2KG-GDB80-ZXTNY	
車両重量*5	kg	3,730	3,750	3,540	3,700	3,720	3,520	
車両総重量*5	kg	5,050	5,180	4,915	5,020	5,205	4,895	
最小回転半径	m	6.5		5.5		6.5		
燃料消費率	JH25➡ km/L	8.52	8.52	8.52	8.52	8.52	8.52	
(国土交通省審査値) 重量車モード JH15➡ km/L		9.06	9.06	9.06	9.06	9.06	9.06	
主要燃費改善対策	直噴エンジン、電子制御式燃料噴射、高圧噴射、過給器、インタークーラー							
<b>■寸法</b>								
車両寸法 mm	全長	6,990		6,255		6,990		
	全幅	2,080		2,080		2,080		
	全高	2,635*6	2,635	2,630*7	2,635	2,630	2,640	
	ホイールベース	3,935		3,200		3,935		
	トレッド	前	1,690		1,690		1,690	
		後	1,490		1,490		1,490	
最低地上高	*8	185		185		185		
室内寸法 mm	長	5,515		5,495		5,495		
	幅	1,885		1,885		1,885		
	高	1,890*9	1,890	1,890	1,890	1,890	1,890	
<b>■エンジン</b>								
型式	1GD-FTV							
燃料タンク容量	L	95						
使用燃料	軽油 (超低硫黄)							
<b>■トランスミッション</b>								
トランスミッション型式	AK60E型							
減速比	5.375							
<b>■サスペンション・ブレーキ</b>								
サスペンション	フロント	トーションバータイプダブルウィッシュボーン式独立懸架						
	リヤ	車軸式半楕円板ばね						
ブレーキ	フロント	油圧真空倍力装置付ベンチレーテッドディスク						
	リヤ	油圧真空倍力装置付デュオ2リーディング						
	パーキング	機械式推進軸制動内部拡張形						

- \*1. 冷蔵庫をメーカーオプション装着した場合、運転席側最前列横に補助シートが追加されるため乗車定員に変更はありません。 \*2. パワーヒーターをメーカーオプション装着した場合、乗車定員は1名減となります。
- \*3. 冷蔵庫をメーカーオプション装着した場合、乗車定員は13人乗りから12人乗りになり、補助シートをメーカーオプション装着した場合、乗車定員は13人乗りから17人乗りになります。また、冷蔵庫と補助シートを同時装着した場合、乗車定員は16人乗りになります。
- \*4. 補助シートをメーカーオプション装着した場合、架装扱いとなるため、持ち込み登録となります。詳しくは販売店におたずねください。 \*5. 車両重量、車両総重量は、装着オプションにより変更となる場合があります。詳しくは販売店におたずねください。
- \*6. 換気扇をメーカーオプション装着した場合は全高が170mm高くなります。 \*7. 換気扇をメーカーオプション装着した場合は全高が175mm高くなります。 \*8. 社内測定値 \*9. “レンタカーパッケージ”をメーカーオプション装着した場合は室内高が5mm (社内測定値) 低くなります。

トヨタ コースターは、自動車重量税などの軽減措置を受けることができます。詳しくは販売店におたずねください。

● 旅客運送事業用自動車登録をご希望の方は、担当スタッフにご相談ください。なお、車両は持ち込み登録となります。

● 燃料消費率は定められた試験条件での値です。お客様の使用環境・条件 (気象、道路、渋滞、車両、架装ボディ、整備等の状況) や運転方法 (急発進、エアコン使用等) に応じて燃料消費率は異なります。

● 燃料消費率のJH25モード燃費値とJH15モード燃費値は、法令に基づく標準的な諸元値および条件を用いてエンジン燃費を実測し、シミュレーション法で算出した国土交通省審査値です。JH25モード燃費値はJH15モード燃費値に対して、車両の空気抵抗やタイヤのころがり抵抗に実測値を用いた試験法で、試験で用いる「都市内走行と都市間走行の走行比率」については、走行実態の調査結果が反映された法定比率で算出した燃費値です。これらの燃費値は法令で定められた燃費値計算条件の車両総重量範囲および最大積載量区分ごとの標準諸元値・車型による最終減速およびタイヤ仕様、エアコンOFFなどの条件の下に算出しています。

● エンジン出力表示にはネット値とグロス値があります。「グロス」とはエンジン単体で測定したものであり、「ネット」とはエンジンを車両搭載状態とほぼ同条件で測定したものです。同じエンジンで測定した場合、「ネット」は「グロス」よりも約5%程度低い値 (自工会調べ) となります。

● “TOYOTA SAFETY SENSE” “COASTER” “VSC” “TRC” “ECT” “DPR” “T-Connect” “コンライト” はトヨタ自動車 (株) の商標です。 ● 道路運送車両法による自動車型式指定申請書数値。 ● 製造事業者: トヨタ自動車株式会社

## エンジン主要諸元表

項目	型式	直噴ディーゼルトーボ
	1GD-FTV型	
種類	直列4気筒	
内径×行程	mm	92.0×103.6
総排気量	L	2.754
燃料供給装置	コモンレール式燃料噴射装置	
最高出力:ネット	kW(PS)/r.p.m.	110(150)/2,500
最大トルク:ネット	N・m(kgf・m)/r.p.m.	420(42.8)/1,400-2,500

## トランスミッション主要諸元表

項目	型式	AK60E型
	電子制御式6速オートマチック(ECT)	
形式	電子制御式6速オートマチック(ECT)	
1速	3.741	
2速	2.002	
3速	1.342	
4速	1.000	
5速	0.772	
6速	0.634	
後退	3.538	

## ディーゼルバス・トラック 燃費値計算条件

乗車定員	車両総重量範囲	最大積載量	エンジン		トランスミッション	燃料消費率(km/L)		シミュレーション計算仕様		
			型式	最高出力		JH25モード	重量車モード JH15モード	最終減速比	タイヤ(後輪)	
					型式				サイズ	動荷重半径
11人以上	3.5トン超6.0トン以下	—	1GD-FTV	110kW	AK60E	8.52	9.06	5.375	215/70R17.5	0.363m
—	3.5トン超7.5トン以下	1.5トン以下	1GD-FTV	110kW	AK60E	12.09	11.30	5.375	215/70R17.5	0.363m

●燃料消費率のJH25モード燃費値とJH15モード燃費値は、法令に基づく標準的な諸元値および条件を用いてエンジン燃費を実測し、シミュレーション法で算出した国土交通省審査値です。JH25モード燃費値はJH15モード燃費値に対して、車両の空気抵抗やタイヤのころがり抵抗に実測値を用いた試験法で、試験で用いる「都市内走行と都市間走行の走行比率」については、走行実態の調査結果が反映された法定比率で算出した燃費値です。これらの燃費値は法令で定められた燃費値計算条件の車両総重量範囲および最大積載量区分ごとの標準諸元値・車型による最終減速比およびタイヤ仕様、エアコンOFFなどの条件の下に算出しています。

●実際の走行時には、お客様の使用環境・条件(気象、道路、渋滞、車両、架装ボディ、整備等の状況)や運転方法(急発進、エアコン使用等)に応じて燃料消費率は異なります。

JH25モード (1)車両総重量範囲3.5トン超6.0トン以下、乗車定員11人以上の乗用車(一般バス):

空車時車両重量3,681kg、乗車定員29名、全高2,581mm、全幅2,029mm

(2)車両総重量範囲3.5トン超7.5トン以下、最大積載量1.5トン以下のトラック:

空車時車両重量2,097kg、最大積載量1,482kg、乗車定員3名、全高1,991mm、全幅1,717mm、平ボディ架装

JH15モード (1)車両総重量範囲3.5トン超6.0トン以下、乗車定員11人以上の乗用車(一般バス):

空車時車両重量3,543kg、乗車定員29名、全高2,593mm、全幅2,027mm

(2)車両総重量範囲3.5トン超7.5トン以下、最大積載量1.5トン以下のトラック:

空車時車両重量1,957kg、最大積載量1,490kg、乗車定員3名、全高1,982mm、全幅1,695mm、平ボディ架装

寸法図 (単位: mm)

ロングボディ 24人乗り

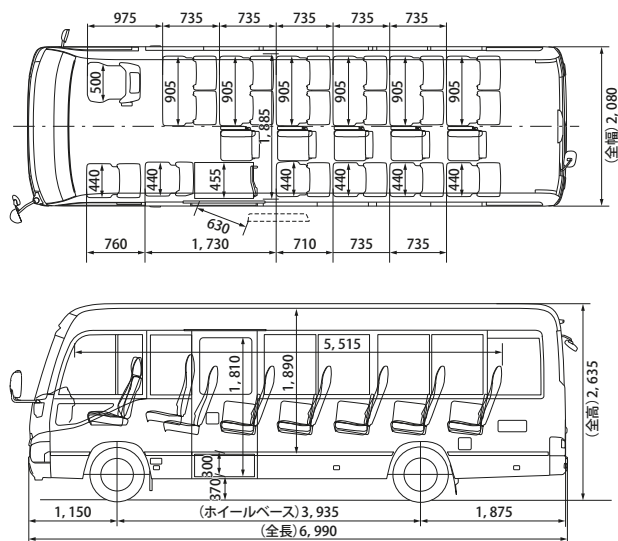

ロングボディ 26人乗りパッケージ

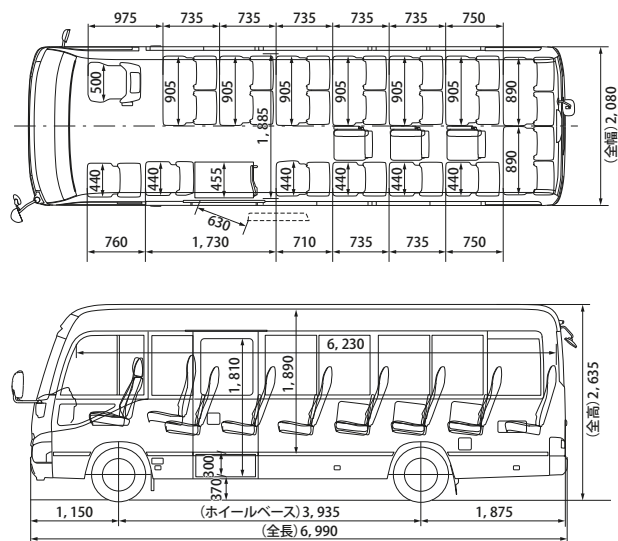

ロングボディ 27人乗りパッケージ

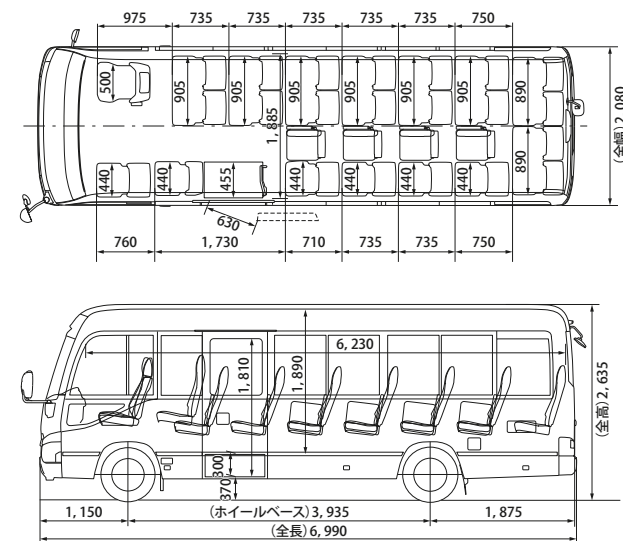

標準ボディ 25人乗り

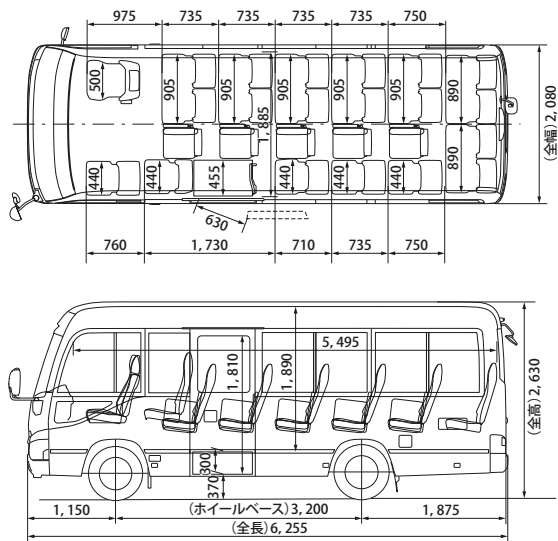

超ロングボディ 13人乗り

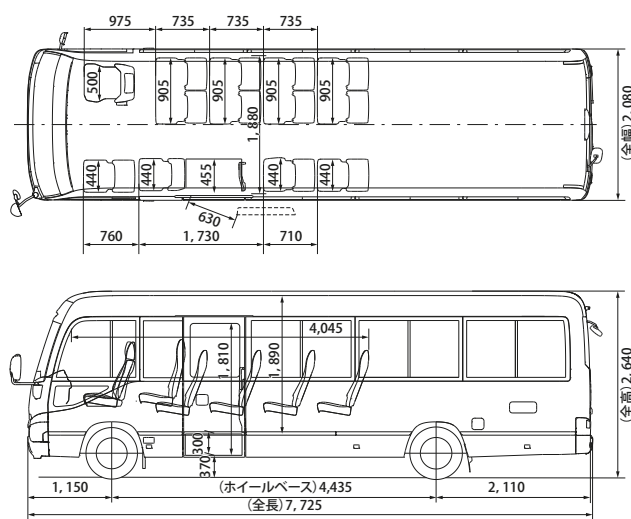

超ロングボディ 床面寸法 (単位: mm)

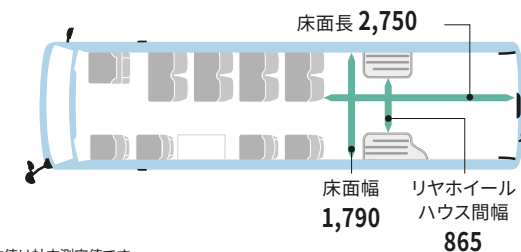

■数値は社内測定値です。