



COROLLA • COROLLA TOURING

特別仕様車 ACTIVE SPORT

[View Cars](#)

2026年5月

今年で誕生から60年。 これからも世界中を 走り続ける。

1966-2026



「地球人の幸福と福祉のためのクルマ」を使命に掲げ、1966年に発売。
これまでに150以上の国や地域で愛されてきました。

高度経済成長期は、モータリゼーションを牽引。
人々の生活に寄り添う先進技術を、誰もが手にできる価値へ広げ、
世界中のニーズに応える多様なモデルを展開してきました。
ふり返れば、時代に合わせた進化こそが、カローラの歴史そのもの。
社会の発展に貢献し続けてきた、ひとつの「文化」と言える存在です。

変わり続けるというDNAは、これからも変わりません。
時代ごとの「もっといいクルマ」を届けるために。
進化を続けるカローラに、今後もご期待ください。

1966

初代



日本の大衆車として、
本格的なモータリゼーションをもたらした。

1974

3代目



衝突安全性能や排ガス規制対応に向けた大型ボディ化。
車名別生産台数の世界一となった。

1983

5代目



セダン系は前輪駆動 (FF) 方式に大転換。
後輪駆動 (FR) 「ハチロク」の誕生。

1987

6代目



クラスを超えた世界のハイクオリティセダンへ。
車名別年間新車販売台数で30万8台を記録した。

2000

9代目



「New Century Value」のコンセプトを掲げ、
「ゼロからの再出発」で流麗・モダンに。

2019

12代目



次の50年に向けた新しいスタンダードへ。
2021年に、世界累計販売5,000万台突破。



Drive, Drive, Driving!

どこへ行こうか。どこまで行こうか。

専用チューニング*1を施した走りが、日々のドライブをもっと楽しくする。

街も、ワインディングロードも、どんな道でも、走る喜びを味わおう。



Photo (左): コローラ ツーリング 特別仕様車 ACTIVE SPORT (2WD)。ボディカラーの特別設定色ニュートラルブラック(229)×アッシュ(1M2) [M89] はメーカーオプション。内装色は特別設定色ブラック×ダークグレー。アクセサリコンセントはメーカーオプション。
Photo (右): コローラ 特別仕様車 ACTIVE SPORT (2WD)。ボディカラーのプラチナホワイトパールマイカ(089)はメーカーオプション。内装色は特別設定色ミッドグレー×ブラック。スペアタイヤ、アクセサリコンセントはメーカーオプション。 *1.専用チューニングサスペンションは2WDのみに採用。
■写真は合成です。



COROLLA ACTIVE SPORT

特別仕様車 ACTIVE SPORT

走る歓びを、デイリーユースに。





上質さで統一した特別空間が、毎日の移動を彩る。



Photo: コローラ 特別仕様車 ACTIVE SPORT (2WD)。ボディカラーのプラチナホワイトパールマイカ<089>はメーカーオプション。内装色は特別設定色ミッドグレー×ブラック。スペアタイヤ、アクセサリコンソートはメーカーオプション。
■写真は合成です。 ■写真は機能説明のために各ランプを点灯したものです。実際の走行状態を示すものではありません。 ■画面はハメ込み合成です。



あらゆるドライブシーンで、快適な走りを堪能できる。





COROLLA TOURING ACTIVE SPORT

特別仕様車 ACTIVE SPORT

出かける楽しさに、走る喜びを。





洗練された室内空間が、どんな移動時間も特別なものに。

SAATCHI
BANNIERS&BY



長距離ドライブを、もっと心地よく、もっと楽しく。

50th
ANNIVERSARY



■写真はカローラ 特別仕様車 ACTIVE SPORT

アクティブな走りを予感させる
フロントフェイス。

▶専用デザインフロントバンパー

ボディサイドへとスムーズに連なっていく独自のデザインにより、ACTIVE SPORTの名にふさわしいスタイリッシュな表情を実現しています。

■カローラ 特別仕様車 ACTIVE SPORTはボディカラー同色、カローラツーリング 特別仕様車 ACTIVE SPORTはニュートラルブラックになります。



60年の誇りを宿した、特別なロゴステッカー。

▶60周年ロゴステッカー

(フロントフェンダー[左右])

フロントフェンダーの両側には、カローラが歩んできた60年を祝う周年記念のロゴステッカーを配置。時を重ねてきた誇りと軌跡を表す、特別な証です。



躍動感あふれる精悍なデザイン。

▶215/45R17タイヤ&17×7½Jアルミホイール
(ブラック塗装/センターオーナメント付)

深みのある特別なカラーの採用で、タイヤ&アルミホイールの存在感がさらにアップ。よりアクティブな雰囲気サイドビューにもたらしめています。



トヨタ純正用品(販売店装着オプション)
トヨタ自動車(株)の取り扱い商品です。



▶専用エンブレム

12,100円(消費税抜き11,000円)

0.2H (R7V2)

材質:樹脂(ポリ塩化ビニル)

[保証]トヨタ純正用品:3年間6万km

0.0Hは標準取付時間です。作業時間に応じた取付費が別途必要となります。価格は取付費を含まないメーカー希望小売価格<(消費税10%込み) '26年5月現在のもの>で参考価格です。価格、取付費は販売店が独自に定めておりますので、詳しくは各販売店におたずねください。



■写真はカローラ 特別仕様車 ACTIVE SPORT

走りへのこだわりをさりげなくアピール。

▶ロッカーモール(ACTIVE SPORTロゴマーク付)

ボディサイドにも、ACTIVE SPORTのロゴマークを刻み、特別感を醸成しています。

■カローラ 特別仕様車 ACTIVE SPORTはボディカラー同色、カローラツーリング 特別仕様車 ACTIVE SPORTはニュートラルブラックになります。

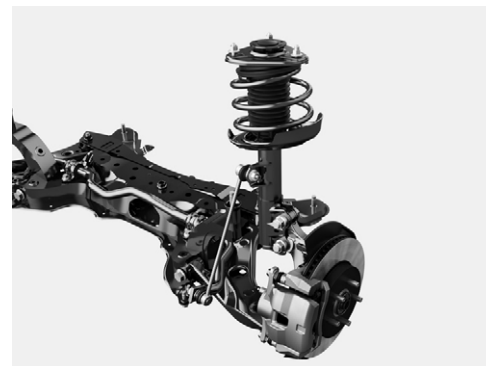

高い操縦安定性と優れた乗り心地を両立。

▶専用チューニングサスペンション(2WDのみ)

専用スプリングや新構造のショックアブソーバーなどを採用し、電動パワーステアリングも最適化。走りの楽しさと乗り心地のよさを同時に追求しています。



■写真はカローラ 特別仕様車 ACTIVE SPORT

運転時のホールド性能を追求。

▶**フロントスポーツシート(合成皮革+ブランノーブ®)**

肩部の張り出し形状の最適化により、急なコーナリングで強い横Gがかかっても、しっかり身体をサポート。クルマとの一体感が向上するため、正確なステアリング操作にもつながります。

- 「ブランノーブ®」はアウンデ紡織株式会社の登録商標です。
- カローラ 特別仕様車 ACTIVE SPORTのシートカラーはミッドグレー×ブラック、カローラツーリング 特別仕様車 ACTIVE SPORTのシートカラーはブラック×ダークグレーになります。



■は除電スタビライジング機能搭載位置。

■写真はカローラ 特別仕様車 ACTIVE SPORT

安定した車両挙動に貢献。

▶**除電スタビライジングプラスシート(運転席)**

運転席の一部に除電機能付表皮を設定し、タイヤ周りの帯電低減により流れの乱れを低減することで、より疲れにくく気持ちの良いドライビングに寄与します。

- カローラ 特別仕様車 ACTIVE SPORTのシートカラーはミッドグレー×ブラック、カローラツーリング 特別仕様車 ACTIVE SPORTのシートカラーはブラック×ダークグレーになります。



60周年記念ロゴマークを施した特別仕様。

▶**合成皮革巻きインストルメントパネル(60周年ロゴマーク付)**

レーザー加工で仕立てた「60th」のロゴマークを、インストルメントパネルの左側に配置。周年記念モデルのACTIVE SPORTであることを象徴するロゴマークです。

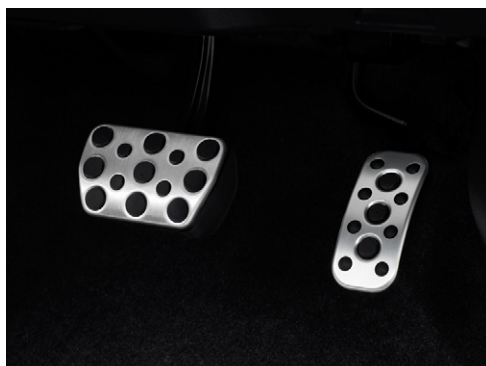

ドライビングの歓びをサポート。

▶**アルミペダル**

耐久性に優れ、軽量で見た目も美しいアルミ素材を採用。スポーティな気分を味わいながら、スムーズで快適な走りを楽しめます。



■写真はカローラ 特別仕様車 ACTIVE SPORT

細部にまで特別な想いを込めて。

▶**グレーステッチ**

インテリアのアクセントとなるステッチはグレーで統一。デザインの細部にまでこだわって、スポーティかつ上質な雰囲気を生み出しています。

- カローラ 特別仕様車 ACTIVE SPORTのシートカラーはミッドグレー×ブラック、カローラツーリング 特別仕様車 ACTIVE SPORTのシートカラーはブラック×ダークグレーになります。



トヨタ純正用品(販売店装着オプション)
トヨタ自動車(株)の取り扱い商品です。



▶**フロアマット(特別仕様車用)**
30,800円(消費税抜き28,000円)
〈A0GP〉

密度の高いパイル生地を使用し、足元に華やかさを添えながら、立体感のある意匠でアクティブさを演出しています。

- 色:ブラック 材質:ポリプロピレン
- ※トヨタ純正フロアマットは難燃性・耐久性等、車両同等の品質基準をクリアしています。他のフロアマット類と重ねて使用しないでください。

【保証】トヨタ純正用品:3年間6万km

0.0Hは標準取付時間です。作業時間に応じた取付費が別途必要となります。価格は取付費を含まないメーカー希望小売価格<(消費税10%込み) '26年5月現在のもの>で参考価格です。価格、取付費は販売店が独自に定めておりますので、詳しくは各販売店におたずねください。



<https://toyota.jp/corolla/accessory/>
<https://toyota.jp/corollatouring/accessory/>



カローラ
カローラ
ツーリング

トヨタ純正用品は、3年間6万km保証です。

保証修理を受けられる期間は、トヨタの販売店、またはトヨタ認定サービス工場場で商品をトヨタ車に取り付けた日(販売した日)から3年間となります。ただし、その期間内でも走行距離が60,000kmまでとなります。

※一部消耗品の保証期間や詳細につきましては、販売店にお問い合わせください。

お問い合わせ先

【トヨタ純正用品(販売店取付) トヨタ自動車(株)の取り扱い商品】

トヨタ自動車株式会社 お客様相談センター

☎0800-700-7700

トヨタ カローラ ツーリング 特別仕様車 ACTIVE SPORT 主要装備一覧表

	特別仕様車 1.8L ハイブリッド車 2WD/E-Four	特別仕様車 1.8L ハイブリッド車 2WD/E-Four	特別仕様車	
			1.8L ハイブリッド車 2WD/E-Four	1.8L ハイブリッド車 2WD/E-Four
	ACTIVE SPORT	W×B	ACTIVE SPORT	W×B
外装				
足回り	215/45R17タイヤ&17×7½Jアルミホイール(センターオーナメント付)	ブラック塗装	ダークグレーメタリック塗装	
	スペアタイヤ(応急用 T125/70D17)	*1*2*3 2WDのみ14,300円 (消費税抜き13,000円)	2WDのみ14,300円 (消費税抜き13,000円)	
	マクファーソンストラット式フロントサスペンション	専用チューニング(2WDのみ)		
	ダブルウィッシュボーン式リヤサスペンション	専用チューニング(2WDのみ)		
外装	フロントバンパー(専用デザイン)			
	60周年ロゴステッカー(フロントフェンダー[左右])			
	ロッカーモール	ニュートラルブラック塗装/ ACTIVE SPORTロゴマーク付		
	ルーフレール		ダークグレーメタリック塗装 33,000円(消費税抜き30,000円)	
専用エンブレム				
安全装備				
視界	Bi-Beam LEDヘッドランプ+LEDターンランプ+LEDクリアランスランプ&LEDデイルイト/ LEDリヤコンビネーションランプ(ライトガイド付)			
	LEDフォグランプ	フロント リヤ(右側のみ)	*4 11,000円 (消費税抜き10,000円)	11,000円 (消費税抜き10,000円)
	オート電動格納式リモコンカラードドアミラー (サイドターンランプ・ヒーター・ブラインドスポットモニター付)		ニュートラルブラック塗装	ダークグレーメタリック塗装
	ウインドシールドグリーンガラス(合わせ)			高音性ガラス
予防安全	ウオッシャー連動間欠ワイパー	フロント(時間調整式) リヤ		
	Toyota Safety Sense	プリクラッシュセーフティ(歩行者[昼夜]・自転車[昼夜]・自動二輪車[昼]検知機能付衝突回避支援タイプ/ミリ波レーダー+単眼カメラ方式)/レーンレーンゲージアシスト[LTA]+レーンディパーチャーアラート[LDA]/レーダークルーズコントロール(全車速追従機能付・停止保持機能あり)/オートマチックハイビーム[AHB]/ロードサインアシスト[RSA]/ドライパー異常時対応システム/プロアクティブドライビングアシスト[PSA]/発進遅延検知機能[TMN]	*5	
	ブラインドスポットモニター[BSM]+安心停車アシスト[SEA]			
	パーキングサポートブレーキ(後方接近車両)		*6	
操作性	パーキングサポートブレーキ(前後方静止物)		*6	
	車両接近通報装置			
	ドライブレコーダー(前方+バックガイドモニター[簡易録画機能付])		*7	
	ドライブスタートコントロール			
プラスサポート(急アクセル時加減抑制)				
操作系計器盤				
本革巻き3本スポークステアリングホイール(ステッチ付)				
ステアリングヒーター				
ドライブモードセレクト(3段階[ECO/NORMAL/SPORT])				
12.3インチFTFカラーマルチインフォメーションディスプレイ(メーター照度コントロール付)				
カラーヘッドアップディスプレイ				*8
内装				
シート表皮	合成皮革+プランノープ®(除電スタビライジング プラスチック(運転席)・スモークシルバー(加飾付))		ブラックメダークグレー	
	合成皮革+レザーテック		ブラック	
	合成皮革+レザーテック		ホワイト	1,100円(消費税抜き1,000円)
	フロントシート 運転席6ウェイマニュアル(前後スライド+リクライニング+ シート上下アジャスター)/助手席4ウェイマニュアル(前後スライド+リクライニング)			スポーツ
シートヒーター(運転席・助手席)				
合成皮革巻きインストール メントパネル(ソフトタイプ)	ステッチ付(アッパー部・パッド部)		60周年ロゴマーク付/ グレーステッチ	
ドアトリムシヨルダー	合成皮革巻き・ソフトタイプ/ステッチ付		グレーステッチ	
ドアアームレスト表皮	ステッチ付合成皮革巻き(ソフトタイプ)		ダークグレー/グレーステッチ	
センターコンソールボックス (リヤボックス付)	スライドアームレスト機能付/ステッチ付合成皮革巻き		グレーステッチ	
アルミベダル				
フロアマット			特別仕様車用	W×B用
空調 照明 ラゲージ	エアコンモニター			
	ナイル-X			
	イルミネーテッド エントリシステム	ルームランプ・フロントパーソナルランプ		*9 59,400円(消費税抜き54,000円) *8*9
	リバーシブルデッキボード	フロントコンソールトレイ・フロントカップホルダーランプ(LED)	*3	2WD 2WD E-Four E-Four
トノカバー				
オーディオ ナビ	ディスプレイオーディオ(コネクティッドナビ対応)Plus*10【ナビ】コネクティッドナビ対応(車載ナビ 有)*11、FM多重VICS【オーディオ・ビジュアル】10.5インチHDディスプレイ、AM/FMチューナー (ワイドFM対応)、TV(フルセグ)、USB入力(動画・音楽再生/給電[Type-C])*12【スマートフォン連 携】Apple CarPlay対応、Android Auto™対応、Miracast™対応【IT-Connect】マイカーサーチ、ヘルプ ネット、eコマ、マイセティングなど*13【その他】Bluetooth®対応(ハンズフリー/オーディオ)		6スピーカー	6スピーカー
	デジタルキー		*14	
	HDMI入力端子			
	ETC2.0ユニット(VICS機能付)		*15	
その他	アクセサリコンセント(AC100V・1500W/センターコンソールボックス背面1個・ラゲージ サイド左側1個/非常時給電システム付)	*3 *16	外部給電アタッチメント付 45,100円 (消費税抜き41,000円)	外部給電アタッチメント付 45,100円 (消費税抜き41,000円)
	おくだけ充電*	*17		13,200円(消費税抜き12,000円)*18
	先読みエコドライブ(先読み減速支援、先読みSOC制御)			
	寒冷地仕様(ウインドシールドデアイサー+リヤヒーターダクト、PTCヒーター*19など)	*20	E-Four 2WD 16,500円(消費税抜き15,000円)	E-Four 2WD 16,500円(消費税抜き15,000円)
工具	ジャッキ+ジャッキハンドル+ホイールナットレンチ	*2	2WDのみ	2WDのみ
ジャッキ+ジャッキハンドル+ホイールナットレンチ	*2			

全車標準装備 ●タイヤパンク応急修理キット*1 ●スタビライザー(フロント・リヤ) ●エアサックス(フロント・リヤ) ●電動パーキングブレーキ ●ブレーキホールド ●UVカットフロントドアガラス(撥水機能付) ●UVカット機能付プライバシーガラス(リヤドア・リアクォーター・バックドア) ●コンライト(自動点灯+消灯システム/ランプオートカットシステム) ●タイマー付リヤウインドウデフォッガー ●リフレックスリアブレーキ ●LEDハイマウントストップランプ(スポイラー内蔵) ●防眩インナーミラー ●緊急ブレーキシグナル(ハザードランプ点滅式) ●EBD(電子制動力配分制御)付ABS&ブレーキアシスト ●S-VSC & ACA & TRC ●ヒルスタートアシストコントロール ●SRSエアバッグ(運転席・助手席) ●SRSサイドエアバッグ(運転席・助手席) ●SRSカーテンシールドエアバッグ(前後席) ●汎用ISOFIX対応チャイルドシート固定専用ハードトップデザンカー(リヤ左右席)*21 ●ELR付3点式シートベルト(プリテンション&フォースリミッター機能付[フロント・リヤ左右席])*22 ●全席シートベルト非着用警告灯(点滅式)+リマインダー(警告音) ●歩行者
衝突軽減ブレーキ ●全方位コンパチビリティボディ構造 ●ステアリングスイッチ(マルチインフォメーションディスプレイオーディオ*23、レーダークルーズコントロール、レーンレーンゲージアシスト、ハンズフリー・音声認識) ●スマートエントリー(運転席・助手席、バックドア/アンダー
バッグ機能付)&スマートシステム(スマートキー=2個)+キー置き忘れ防止ウォーニ
ング(ドア&アンダーバッグ機能)*24 ●EVドライブモードスイッチ ●本革巻きシート ●デジタルロック(ディスプレイオーディオ・マルチインフォメーションディスプレイ表示) ●6:4分割可倒式リヤシート ●フロントコンソールトレイ*18 ●アクセサリコンセント(DC12V・120W/センターコンソールボックス内側1個)*25 ●充電用USB端子(Type-C)センター
コンソールボックス内側(1個)&背面(2個)*26 ●盗難防止システム(イモビライザーシステム/オートアラーム付)[国土交通省認可品] ●DCM(専用通信機) など

*1.スペアタイヤを選択した場合、タイヤパンク応急修理キットは非装着となります。 *2.スペアタイヤとジャッキハンドル+ホイールナットレンチはセットでメーカーオプション。販売店装着オプションのジャッキ+ジャッキハンドル+ホイールナットレンチは同時装着できません。 *3.スペアタイヤまたはアクセサリコンセントを選択した場合、リバーシブルデッキボードは一段式となります。 *4.2WD車は寒冷地仕様を選択した場合のみ装着できます。 *5.自転車および自動二輪車は、人が乗車している状態が対象です。 *6.字光式ナンバープレートは同時装着できません。 *7.後方カメラの録画映像は、バックガイドモニターがディスプレイオーディオに表示された場合、表示中の映像が記録されます。スイッチ類やコシオン文が重畳された映像として記録される場合があります。 *8.カーヘッドアップディスプレイ&イルミネーテッドエントリシステム(フロントコンソールトレイ・フロントカップホルダーランプ(LED))はセットでメーカーオプション。 *9.フロントコンソールトレイ・フロントカップホルダーランプ(LED)を選択した場合、ルームランプ+フロントパーソナルランプはLEDとなります。 *10.CD・DVDデッキは搭載されていません。 *11.ご利用にはT-Connectの契約と「コネクティッドナビ(車載ナビ有)」のオプションサービス(利用料:初度登録日から5年間無料。6年以降880円(消費税抜き800円)/月)が必要。 *12.スマートフォンの接続にはデータ通信可能なUSBケーブルが別途必要となります。また、一部ケーブルには対応できないものがあります。 *13.ご利用にはT-Connectの契約<基本利用料:初度登録日から5年間無料。6年以降330円(消費税抜き300円)/月>が必要です。 *14.ご利用にはT-Connectの契約と、「デジタルキー」のオプションサービス(利用料:初度登録日から3年間無料。4年以降550円(消費税抜き500円)/月)が必要。さらに専用アプリ「デジタルキー」のインストールが必要となります。 *15.ETC2.0ユニットは、今後新たに追加されるサービスおよびシステム変更には対応できない場合があります。あらかじめご了承ください。ETC2.0ユニットは新しいセキュリティ規格に対応しています。また、別途セットアップ費用が必要となります。 *16.合計1500W以下の電気製品をご使用ください。ただし、1500W以下の電気製品でも正常に動作しない場合があります。詳しくは販売店におたずねください。 *17.挿込み型心臓ペースメーカー等の医療用電気機器を装着されている方は、おくだけ充電*のご使用にあたっては医師とよく相談ください。充電動作が医療用電気機器に影響を及ぼすおそれがあります。充電機能を停止することもできますので詳しくは販売店におたずねください。 *18.おくだけ充電*を選択した場合、フロントコンソールトレイ内に充電エリアが設置されます。 *19.PTC(自己温度制御システム): Positive Temperature Coefficient *20.寒冷地仕様では、寒冷地での使用を考慮して、装備の充実を図っています。なお、北海道地区には寒冷地仕様が全車標準装備となります。 *21.チャイルドシートは汎用ISOFIX対応チャイルドシート(新保安基準適合)のみ使用できます。それ以外のチャイルドシートは、シートベルトでの装着となります。詳しくは販売店におたずねください。また、チャイルドシートなどを助手席に装着する時は、後ろ向きにしないなど、ご注意ください項目があります。必ず取扱説明書をご覧ください。 *22.プリテンション機構は衝突の条件によっては動作しない場合があります。 *23.オーディオ操作スイッチは、音量、モード選択、進曲・退曲となります。 *24.挿込み型心臓ペースメーカー等の機器をご使用の方は、電波によりこれらの機器に影響を及ぼすおそれがありますので、車内に搭載された発信機から約22cm以内に挿込み型心臓ペースメーカー等の機器を近づけないようにしてください。電波発信を停止することもできますので、販売店にご相談ください。 *25.120W以下の電気製品をご使用ください。ただし、120W以下の電気製品でも正常に動作しない場合があります。詳しくは販売店におたずねください。 *26.DC5V/3A(消費電力15.75W)の電源としてご使用ください。

■主要装備一覧表につきましてはベース車両カタログをあわせてご参照ください。 ■「メーカーオプション」はご注文時に申し受けます。メーカーの工場では装着するため、ご注文後はお受けできませんのでご了承ください。 ■価格はメーカー希望小売価格(消費税10%込み)2026年5月現在のものを参考価格です。価格は販売店が独自に定めていますので、詳しくは各販売店におたずねください。 ■スマートエントリーは、株式会社ユーシンの商標です。 ■naoe、naoi及びnanoeマークは、パナソニック ホールディング株式会社商標です。 ■「おくだけ充電」、「おくだけ充電」は、株式会社NTTドコモの登録商標です。 ■「REZATEC」はゼレン株式会社商標です。 ■Apple CarPlayは、米国およびその他の国で登録されたApple Inc.の商標です。 ■Android Auto™は、Google LLCの商標です。 ■Miracast™は、Wi-Fi Allianceの登録商標です。 ■Bluetooth®はBluetooth SIG, Inc.の商標です。 ■「ヘルプネット」は株式会社日本緊急通報サービスの登録商標です。 ■VICSは一般財団法人道路交通情報通信システムセンターの商標です。 ■HDMIおよびHDMIロゴは、HDMI Licensing Administrator, Inc.の登録商標です。

トヨタ カローラ/カローラツーリング 特別仕様車 ACTIVE SPORT 主要諸元表

	ハイブリッド車			
	カローラ ACTIVE SPORT		カローラツーリング ACTIVE SPORT	
	2WD	E-Four	2WD	E-Four
■車両型式・重量・性能				
車両型式	6AA-ZWE219-AEXGB	6AA-ZWE215-AEXGB	6AA-ZWE219W-AWXGB	6AA-ZWE215W-AWXGB
車両重量	kg 1,370	1,430	1,390	1,440
車両総重量	kg 1,645	1,705	1,665	1,715
燃料消費率	km/L 27.3	25.3	26.7	24.9
燃費消費率 (国土交通省審査値)	市街地モード	km/L 25.8	23.8	25.3
	郊外モード	km/L 30.1	27.1	29.4
	高速道路モード	km/L 26.4	24.9	25.7
主要燃費改善対策	ハイブリッドシステム、アイドリングストップ装置、可変バルブタイミング、電動パワーステアリング、充電制御、電気式無段変速機			
最小回転半径	m 5.3			
■寸法・定員				
全長 / 全幅 / 全高	mm 4,495/1,745/1,435		4,495/1,745/1,460	
ホイールベース	mm 2,640			
トレッド	mm フロント/リヤ		1,510 / 1,520	
最低地上高 (社内測定値)	mm 130			
室内 (社内測定値) 長/幅/高	mm 1,830/1,510/1,160		1,795/1,510/1,160	
乗車定員	名 5			
■エンジン				
型式	2ZR-FXE			
種類	直列4気筒			
使用燃料	無鉛レギュラーガソリン			
内容×行程	mm 80.5×88.3			
総排気量	L 1.797			
最高出力(ネット)	kW[PS]/r.p.m. 72[98]/5,200			
最大トルク(ネット)	N・m[kgf・m]/r.p.m. 142[14.5]/3,600			
燃料供給装置	電子制御式燃料噴射装置 (EFI)			
燃料タンク容量	L 43			
■走行装置・駆動方式・トランスミッション・減速比				
サスペンション	フロント/リヤ	マクファーソンストラット式コイルスプリング/ダブルウィッシュボーン式コイルスプリング		
ブレーキ	フロント/リヤ	ベンチレーテッドディスク/ディスク 油圧・回生ブレーキ協調式		
駆動方式	前輪駆動方式	E-Four (電気式4輪駆動方式)	前輪駆動方式	E-Four (電気式4輪駆動方式)
トランスミッション	電気式無段変速機			
減速比	2.834	2.834 (フロント) / 10.487 (リヤ)	2.834	2.834 (フロント) / 10.487 (リヤ)
■フロントモーター				
型式	1WM			
種類	交流同期電動機			
最高出力	kW[PS] 70[95]			
最大トルク	N・m[kgf・m] 185[18.9]			
■リヤモーター				
型式	1WM			
種類	交流同期電動機			
最高出力	kW[PS] 30[41]			
最大トルク	N・m[kgf・m] 84[8.6]			
■動力用主電池				
種類	リチウムイオン電池			
容量	Ah 4.08			
●燃料消費率は定められた試験条件のもとでの値です。お客様の使用環境 (気象、渋滞等) や運転方法 (急発進、エコドライブ等) に応じて燃料消費率は異なります。				
●WLTCモードは、市街地、郊外、高速道路の各走行モードを平均的な使用時間配分で構成した国際的な走行モードです。市街地モードは、信号や渋滞等の影響を受ける比較的低速な走行を想定し、郊外モードは、信号や渋滞等の影響をあまり受けない走行を想定、高速道路モードは、高速道路等での走行を想定しています。				
●エンジン出力表示には、ネット値とグロス値があります。「グロス」はエンジン単体で測定したものであり、「ネット」とはエンジンを車両に搭載した状態とほぼ同条件で測定したものです。				
車両によっては自動車重量税などの軽減措置を受けることができます。詳しくはエコカー減税紹介ページ (https://toyota.jp/ecocar/about/1/) をご確認ください、または販売店におたずねください。				
■「COROLLA」「COROLLA TOURING」「W×B」「TOYOTA SAFETY SENSE」「T-Connect」「E-Four」「コンライト」「マイカーサーチ」「VSC」「TRC」「EFI」「START YOUR IMPOSSIBLE」はトヨタ自動車(株)の商標です。				
■道路運送車両法による自動車型式指定申請書数値 ■製造事業者:トヨタ自動車株式会社				

ボディカラー

COROLLA ACTIVE SPORT



ニュートラルブラック (229)

プラチナホワイトパールマイカ (089)
*メーカーオプション

COROLLA TOURING ACTIVE SPORT



ニュートラルブラック (229)

プラチナホワイトパールマイカ (089)
*メーカーオプションニュートラルブラック (229) × アッシュ (1M2) [M89]
特別設定色 *メーカーオプション

内外配色一覧表

■標準設定 ■特別設定色

シート表皮	カローラ 60周年 特別仕様車 ACTIVE SPORT		カローラツーリング 60周年 特別仕様車 ACTIVE SPORT	
	合成皮革×プランノープ®		合成皮革×プランノープ®	
内装色	ミッドグレー×ブラック		ブラック×ダークグレー	
ボディカラー	MONO TONE	ニュートラルブラック (229)		
		プラチナホワイトパールマイカ (089) *1		
	TWO TONE	ニュートラルブラック (229) × アッシュ (1M2) [M89] *2		

*1. プラチナホワイトパールマイカ (089) はメーカーオプション < 33,000円 (消費税抜き 30,000円) > となります。
*2. ニュートラルブラック (229) × アッシュ (1M2) [M89] はメーカーオプション < 55,000円 (消費税抜き 50,000円) > となります。

■「メーカーオプション」はご注文時に申し受けます。メーカーの工場で作成するため、ご注文後はお受けできませんので、ご了承ください。 ■価格はメーカー希望小売価格 < (消費税10%込み) 26年5月現在のもの > で参考価格です。価格は販売店が独自に定めていますので、詳しくは各販売店におたずねください。 ■ボディカラーおよび内装色は撮影の条件や、ご覧になる印刷物または画面で実際の色とは異なって見えることがあります。また、実車においてもご覧になる環境 (屋内外、光の角度等) により、ボディカラーの見え方は異なります。

価格表

	メーカー希望小売価格※1		北海道地区メーカー希望小売価格※2	
	2WD	E-Four	2WD	E-Four
カローラ 特別仕様車 ACTIVE SPORT	3,231,800円 (2,938,000円)	3,446,300円 (3,133,000円)	3,248,300円 (2,953,000円)	3,446,300円 (3,133,000円)
カローラツーリング 特別仕様車 ACTIVE SPORT	3,282,400円 (2,984,000円)	3,496,900円 (3,179,000円)	3,298,900円 (2,999,000円)	3,496,900円 (3,179,000円)

※1. 沖縄地区は価格が異なります。 ※2. 北海道地区の価格には寒冷地仕様が含まれます。
■価格はメーカー希望小売価格 < (消費税10%込み) 26年5月現在のもの > で参考価格です。価格は販売店が独自に定めていますので、詳しくは各販売店におたずねください。 ■価格はタイヤパンク応急修理キット付の価格です。 ■価格にはオプション価格は含まれていません。 ■保険料、税金 (除消費税)、登録料などの諸費用は別途申し受けます。
■自動車リサイクル法の施行により、リサイクル料金 (カローラは11,590円、カローラツーリングは12,100円) < 26年5月時点の金額 > が別途必要となります。

トヨタ カローラ/カローラ ツーリング 特別仕様車 ACTIVE SPORT

車両型式	6AA-ZWE219	6AA-ZWE215	6AA-ZWE219W	6AA-ZWE215W
車両重量	kg 1,370	1,430	1,390	1,440
CO ₂ 排出量*1 (WLTC)	g/km 85	92	87	93
排出ガス	認定レベルまたは適合規制 (国土交通省) *2 認定レベル値または適合規制値 CO/NMHC/NOx/PM g/km 平成30年基準排出ガス75%低減レベル 1.15/0.025/0.013/—			
規制区分	平成28年騒音規制 M1A3A			
車外騒音	加速 (規制値) / 定常/近接 dB 68/—/68 68/—/69 68/—/68 68/—/69			
冷媒の種類 (GWP値*3) / 使用量	g HFO-1234yf (1*4) / 470			
環境負荷物質削減	鉛/水銀	自工会2006年自主目標達成 (1996年比1/10以下*5) / 自工会自主目標達成 (2005年1月以降使用禁止*6)		
車室内VOC*7	カドミウム/六価クロム	自工会自主目標達成 (2007年1月以降使用禁止) / 自工会自主目標達成 (2008年1月以降使用禁止)		
	自工会目標達成 (厚生労働省室内濃度指標値以下)			
環境負荷物質使用状況等	鉛	電子基板・電気部品のはんだ、圧電素子 (PZTセンサー) 等に使用/鉛廃止済み部品: 電着塗料、燃料ホース、パワステ高圧ホース、ホイールバルナー、電球と点火プラグ、塩ビ・ゴム部品、バルブシート、軸受けなど		
	水銀	水銀廃止済み部品: コンビネーションメーター		
	六価クロム	六価クロム廃止済み部品: 金属部品類やボルト・ナット類の防錆目的コーティング他		
	カドミウム	カドミウム廃止済み部品: 電気部品、電子部品のICチップ基板、圧感ペーパースト他		
リサイクル関係	リサイクルし易い材料を使用した部品 樹脂、ゴム部品への材料表示 リサイクル材の使用	バンパーカバー・インストールメントパネル・その他内装材 あり ダッシュサイレンサー等		

*1. 燃料消費率は「主要諸元表」をご覧ください。 *2. WLTCモード走行 *3. GWP: Global Warming Potential (地球温暖化係数) *4. フロン法において、カーエアコン冷媒は、2023年度以降、環境影響度を製造者等ごとに出荷台数で加重平均した値が目標値150を上回らないことが求められています。 *5. 1996年乗用車の業界平均1,850g (リサイクル回収率) が確立されているため鉛バッテリーを除く *6. ナビゲーション等の液晶ディスプレイ、コンビネーションメーター、ディスプレイヘッドランプ、室内蛍光灯 (交通安全上必須な部品の極微量使用を除外) *7. VOC: Volatile Organic Compounds

Photo (表紙左): カローラ 特別仕様車 ACTIVE SPORT (2WD)。ボディカラーのプラチナホワイトパールマイカ (089) はメーカーオプション。内装色は特別設定色ミッドグレー×ブラック。スベアタイヤ、アクセサリコンセントはメーカーオプション。 Photo (表紙右): カローラ ツーリング 特別仕様車 ACTIVE SPORT (2WD)。ボディカラーの特別設定色ニュートラルブラック (229) × アッシュ (1M2) [M89] はメーカーオプション。内装色は特別設定色ブラック×ダークグレー。アクセサリコンセントはメーカーオプション。

詳しくは! <https://toyota.jp>

発進・加速はゆるやかに。エコドライブに心がけよう。

このカタログに関するお問い合わせは、お近くのカローラ・カローラツーリング取り扱い販売店または下記のお客相談センターへ
トヨタ自動車株式会社 お客様相談センター
全国共通・フリーコール ☎0800-700-7700 受付 9:00 ~ 17:00 (除く年末年始)
所在地 〒450-8711 名古屋市中村区名駅4丁目7番1号
本仕様ならびに装備は予告なく変更することがあります。(このカタログの内容は「26年5月現在のもの」ボディカラーおよび内装色は撮影の条件、ご覧になる印刷物または画面によって実際の色とは異なって見えることがあります。

ベース車両および純正用品については、フォーム/チャット / 手話通訳のお問い合わせサービスもご利用いただけます。詳しくはWEBページからご覧ください。



START YOUR IMPOSSIBLE