

# ***DYNA***

**200/300/400**

# **CARGO**



2.0 ~ 4.7ton

ディーゼル

[View Cars](#)

2023年10月





乗る人を選ばない、扱いやすさ。  
乗る人を思う、安心・安全。



写真左はワイドキャブ・ロングデッキ・フルジャストロー・2.0トン積・ディーゼル車。“Gパッケージ”装着車。ボディカラーのシルバーメタリック<199>はメーカーオプション。 車型番号 56  
写真右は標準キャブ・標準デッキ・フルジャストロー・2.0トン積・ディーゼル車。ボディカラーはホワイト<058>。“Gパッケージ”装着車。 車型番号 6 ■写真は合成です。



# Points For You



**Point 01** ▶ 見やすさ・操作しやすさにこだわった運転席まわり。



**Point 02** ▶ すみずみまで使い勝手を追求した室内のレイアウト。



**Point 03** ▶ 荷役作業がはかどる、デッキ。そして、エクステリア装備群。



**Point 04** ▶ 毎日稼働するトラックだからこそ高水準の安心と安全を。



**Point 05** ▶ 誰もが安心して運転席に座れる良好な視界。



**Point 06** ▶ 豊富なラインアップ。その仕事、積荷にふさわしい一台を。



# DESIGN

働く人へ、安心と快適を。街行く人には、親しみやすさを。  
思いのすべてを、このデザインに込めました。



写真はワイドキャブ・ロングデッキ・フルジャストロー・2.0トン積・ディーゼル車。“Gパッケージ”装着車。  
ボディカラーのシルバーメタリック<199>はメーカーオプション。 車型番号 56 ■写真は合成です。



市街地走行にふさわしい、洗練と躍動感のあるフォルム。



写真は標準キャブ・標準デッキ・フルジャストロー・2.0トン積・ディーゼル車。ボディカラーはホワイト<058>。“Sパッケージ”装着車。 車型番号 6



ゆとりの足元スペース、座り心地よいシート。標準キャブに広がる、豊かな空間。



写真は標準キャブ・標準デッキ・ジャストロー・2.0トン積・ディーゼル車の室内。ボディカラーはホワイト<058>。“Sパッケージ”装着車。シート表皮のトリコットは“Sパッケージ”専用メーカーオプション。灰皿（運転席・助手席）はメーカーオプション。



優れた乗降性、そして居住性。ワイドキャブの、開放感とゆとり。



写真はワイドキャブ・ロングデッキ・フルジャストロー・3.5トン積・ディーゼル車の室内。ボディカラーはホワイト<058>。“Gパッケージ”装着車。運転席電動格納式熱線2面鏡式ミラー・助手席電動格納式熱線ワイドビュー2面鏡式ミラーはメーカーオプション。  
■写真の計器盤は機能説明のために各ランプを点灯させたもので、実際の走行状態を示すものではありません。





力強く、時にやさしく。

さまざまなシーンで輸送を支える、高機能トラック。





# USABILITY

見やすい、操作しやすい、疲れにくい。  
乗る人みんなが心地よい運転環境が、ここに。



写真はワイドキャブ・超ロングデッキ・高床・3.0トン積・ディーゼル車の室内。ボディカラーはホワイト<058>。"Gパッケージ"装着車。  
運転席電動格納式熱線2面鏡式ミラー・助手席電動格納式熱線ワイドビュー2面鏡式ミラー、灰皿（運転席・助手席）はメーカーオプション。 ■写真は合成です。



# 運転時の負担軽減こそ、トラックに必要な快適性能。



運転する際の扱いやすさ、そして運転席での快適。

基本性能に、操作性に、さらにメーターの視認性に、

ドライバーのことを第一に考えたクルマづくりが徹底されました。

## 狭い街中での走行や、縦列駐車もスムーズ

### ▶取り回しラクラクの最小回転半径

主に市街地を走る小型トラック。取り回しの良さは、運転しやすさの大きなポイントです。狭い道路の走行や縦列駐車などにも安心な、最小回転半径を実現しています。

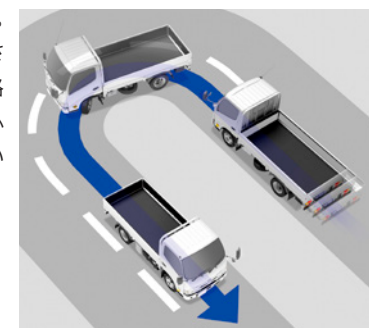
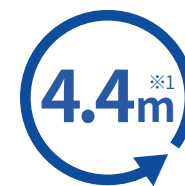

※1:シングルキャブ・ディーゼル車・2WD・標準キャブ・標準デッキ・フルジャストロー・前輪独立懸架サスペンション・195/75R15タイヤ装着車

## スムーズな坂道発進をアシスト

### ▶ESスタート MT車("Sパッケージ"選択時)

コンピューター制御によって、ブレーキペダルから足を離しても制動力をそのままキープ。発進操作で自動的にブレーキを解除し、スムーズな坂道発進をアシストします。



発進時にブレーキの制御で、ずり落ちを緩和します。



ESスタートスイッチ

\*ESスタートは車両を一時的に停車させる機能です。クルマから離れる時や停車時間が長くなる場合には必ずパーキングブレーキをご使用ください。

■イラストはイメージです。

写真は標準キャブ・標準デッキ・高床・3.0トン積・ディーゼル車。ボディカラーはホワイト<058>。 車型番号 16 ■写真は合成です。



キーを取り出さずに施錠と解錠ができる

▶スマートエントリー&スタートシステム **シングルキャブ車**

スマートキーをポケットなどに携帯していれば、キーを取り出すことなく、ドアの施錠・解錠が可能。また、エンジンの始動もブレーキを踏みながらエンジンスイッチを回すだけ。ランプの点滅で施錠・解錠が確認できるアンサーバック機能付です。加えて、盗難防止システムにも対応。街中の配達作業など、乗り降りが頻繁な作業にたいへん便利です。



スマートキー



エンジンスイッチ

▲ 植込み型心臓ペースメーカー等の機器をご使用の方は、電波によりこれらの機器に影響を及ぼすおそれがありますので、車両に搭載された発信機から約22cm以内に植込み型心臓ペースメーカー等の機器を近づけないようにしてください。電波発信を停止することもできますので販売店にご相談ください。  
■スマートエントリーは、株式会社コーシンの商標です。

IDコード一致で、エンジン始動

▶盗難防止システム(イモビライザーシステム) **全車**

マスターキー、およびサブキーに信号発信機を内蔵し、登録されたキー以外ではエンジンを始動できないようにした盗難防止システムです。キーに内蔵されたIDコードとイモビライザーECUに記憶されたIDコードが一致すれば、エンジンが始動します。



写真は標準キャブ・標準デッキ・ジャストロー・2.0ト積・ディーゼル車の室内。ボディカラーはホワイト<058>。"Gパッケージ"装着車。助手席SRSエアバッグ、助手席プリテンショナー機構付シートベルト、助手席シートベルト非着用警告灯、助手席アシストグリップ(2個)はセットでメーカーオプション。CD+AM/FM+2スピーカー [Bluetooth®対応(ハンズフリー)、USB+AUX端子付、デジタル時計&タイマー・アラーム機能内蔵]はメーカーオプション。

いっそうの見やすさ・分かりやすさを追求

▶コンビネーションメーター **全車**

メーター類の大型化、より見やすいフォントの採用、各種インジケータサイズの拡大など表示の細部を見つめ直し、さらなる判読性の向上を目指しました。



ディーゼル・AT車

運転情報の取得や表示を手元で操作

▶ステアリングスイッチ **全車**

各種車両情報をはじめ平均燃費、瞬間燃費といった省燃費運転状況の確認などの操作をステアリングから手を離さず直感的に行えます。また、携帯電話などと連携してハンズフリーで通話できる機能も採用しています。



交通情報の確認に、休憩時間の音楽に

▶オーディオ



AM/FM+2スピーカー **全車**

Bluetooth®対応(ハンズフリー)、USB+AUX端子付、デジタル時計&タイマー・アラーム機能内蔵



CD+AM/FM+2スピーカー **全車**

Bluetooth®対応(ハンズフリー)、USB+AUX端子付、デジタル時計&タイマー・アラーム機能内蔵

カラー化、大型化でより視認性の高いデザインに

▶マルチインフォメーションディスプレイ **全車**

燃料計、水温計、ATシフトポジションなど、さまざまな情報をドライバーに提供するマルチインフォメーションディスプレイ。画面には、4.2インチのTFTカラー液晶モニターを採用しました。運転に必要な情報をカラー・高コントラストのより見やすい表示で伝達します。



■写真の計器盤は機能説明のために各ランプを点灯させたもので、実際の走行状態を示すものではありません。



▶アクセサリソケット(24V) **全車**



▶ワイヤレスドアロックリモートコントロール **ダブルキャブ車**



▶タコグラフ **全車**



▶排気ブレーキ **全車**



操作性から、整理整頓まで。気配りと工夫満載の装備が充実。



使い勝手にこだわったインパネまわりのレイアウト、  
いちだんと充実した収納スペース。  
考え抜かれた装備群で、毎日の仕事を力強くバックアップします。

乗員一人ひとりの快適さを配慮

▶空調システム 全車



どこの座席に座っている乗員にも快適さが行き届くよう、風量や風向きなどを配慮した空調システムです。コントロールパネルには夜間でも見やすい透過照明式を採用しています。

シフトレバーも乗員の移動に便利な可倒式

▶可倒式シフトレバー

全車



写真は標準キャブ・標準デッキ・ジャストロー・2.0トン積・ディーゼル車の室内。ボディカラーはホワイト<058>。“Gパッケージ”装着車。  
CD+AM/FM+2スピーカー [Bluetooth®対応 (ハンズフリー)、USB+AUX端子付、デジタル時計&タイマー・アラーム機能内蔵] はメーカーオプション。

標準設定車型 メーカーオプション設定車型





▶オーバーヘッドコンソール  
ワイドキャブ車



▶オーバーヘッドコンソール  
標準キャブ・ハイルーフ車



▶運転席・助手席ボトルホルダー  
全車  
※写真は運転席



▶フック(2個)  
全車



▶センターコンソールストレージ・センターコンソールボトルホルダー  
ワイドキャブ車



▶アッパーボックス  
全車(除く助手席SRSエアバッグ選択時)



▶グローブボックス  
ワイドキャブ車



▶助手席オープントレイ  
全車



▶センターオープントレイ  
全車  
※写真は標準キャブ



▶運転席シートバックポケット  
全車  
※写真は標準キャブ



▶カップホルダー付センターシートバックトレイ  
標準キャブ・ダブルキャブ車  
標準キャブ・2WD・シングルキャブ車("Sパッケージ"選択時)  
※2人乗り仕様を選択した場合は、装着されません。



▶インストルメントパネルボックス  
ワイドキャブ車



▶フロントドアポケット  
全車 ※写真は標準キャブ



▶コートフック(2個)  
シングルキャブ車



▶助手席サンバイザー  
全車



▶灰皿(運転席・助手席)  
全車 ※写真は標準キャブの運転席ドア



▶室内LED灯(手元スイッチ付)  
シングルキャブ車("Sパッケージ"選択時)



▶2人乗り仕様 | シングルキャブ車(除く"Gパッケージ"装着車)  
写真は"Sパッケージ"装着車。シート表皮のトリコットは"Sパッケージ"専用メーカーオプション。  
※2人乗り仕様は車両により選択できない場合があります。詳しくは▶P41のパッケージオプション装備比較一覧表をご覧ください。



センターコンソールボックス



バックパネルトレイ  
(標準キャブ)



バックパネルトレイ  
(ワイドキャブ)



## 徹底した作業効率の追求から生まれた、エクステリア。



あらゆる仕事をこなす耐久性、荷役性に富んだデッキ。  
エクステリア装備群にも、作業しやすさ最優先で、  
万全の配慮をしています。

バネの反発力を利用して軽々とアオリを開閉

### ▶かるがるゲート

シングルキャブ車      ダブルキャブ車 (超ロングデッキのみ)

バネおよびダンパーの反発力を利用して重いアオリの開閉作業がラクに行える、かるがるゲート。荷役作業の負担を軽減し、ビジネスの効率をいっそう高めます。



### ゆとりで応える、 幅広デッキも用意。

標準デッキと幅広デッキを用意。  
幅広デッキなら、大きなサイズや  
大量の荷物にも対応できます。



メンテナンスの負担を軽くする

### ▶チルトキャブ機構

シングルキャブ車     

前方にチルトアップできるキャブ機構を採用。毎日行う始業点検やメンテナンス時にも、見やすく作業のしやすい優れた機能性を発揮します。



写真は標準キャブ・標準デッキ・フルジャストロー・2.0トン積・ディーゼル車。ボディカラーはホワイト<058>。“Sパッケージ”装着車。車型番号 5



### フロアボード

長期間使用しても隙間やヤニなどの発生が少ないボードを採用。傷つきやすいデリケートな荷物の運搬に最適です。

### ボルトレスアオリ

アオリにボルトを使わないことにより、すっきりとした外観を実現しています。



写真は標準キャブ・標準デッキ・フルジャストロー・2.0トン積・ディーゼル車。  
ボディカラーはホワイト<058>。 車型番号 6



※写真は標準キャブ



※写真はワイドキャブ

▶メッキフロントグリル&カラードフロントバンパー+  
メッキバンパーガーニッシュ 全車("Sパッケージ"選択時)



▶鳥居ストッパー

標準キャブ・標準デッキ車



▶鳥居ストッパー

標準キャブ・セミロングデッキ/ロングデッキ車  
ワイドキャブ車



▶架装用ルーフボルト

全車



▶ワンタッチサイドゲートサポート

全車



▶フロントラッチハンドル

全車



▶ドアステップ

全車



▶足掛け(リヤ)

全車



▶足掛け(サイド)

全車



▶運転席側フェンダー滑り止めマット

全車



▶キー付燃料タンク

全車



▶ウォッシャーノズル内蔵ワイパー

ワイドキャブ車



# PERFORMANCE

扱いやすさも、クリーンも、そしてコスト削減も。  
これからのトラックにふさわしい「高性能」を目指しました。



写真は標準キャブ・標準デッキ・フルジャストロー・2.0トン積・ディーゼル車。  
ボディカラーはホワイト<058>。“Sパッケージ”装着車。  
LEDフロントフォグランプ、ホワイトのクリアランスソナーセンサー色はメーカーオプション。  
車型番号 8 ■写真は合成です。



## 独創のクリーンディーゼル技術を中心に、低燃費・省燃費を追求。



排出ガス記号 2KG-車



### ▶N04C-WD

総排気量 4.009L  
最高出力(ネット) 110kW(150PS)/2,380r.p.m.  
最大トルク(ネット) 440N・m(44.9kgf・m)/1,300-2,380r.p.m.

### ▶N04C-VU

総排気量 4.009L  
最高出力(ネット) 132kW(180PS)/2,700r.p.m.  
最大トルク(ネット) 470N・m(47.9kgf・m)/1,400-2,600r.p.m.

最新技術を駆使した「DPR<sup>※1</sup>-II」の搭載によって

「平成28年(ポスト・ポスト新長期)排出ガス規制」に適合。排出ガスのさらなるクリーン化に加え、

尿素フリーによる規制値クリアで経済面でのメリットも大きくなっています。※1.DPR: Diesel Particulate active Reduction system

### 進化したDPRシステムで排出ガスのさらなるクリーン化を達成 高性能触媒DPR-II搭載

PM<sup>※2</sup>(すす)を捕集する高耐熱性セラミックフィルターに、NOx<sup>※3</sup>を低減する酸化触媒を採用したDPRが進化。高温域のNOxを浄化するSCR<sup>※4</sup>ユニットと燃料添加弁を追加することで、尿素水を使用せずに「平成28年(ポスト・ポスト新長期)排出ガス規制」をクリアしました。

※2.PM:Particulate Matter(粒子状物質) ※3.NOx:Nitrogen Oxide(窒素酸化物)

※4.SCR:Selective Catalytic Reduction

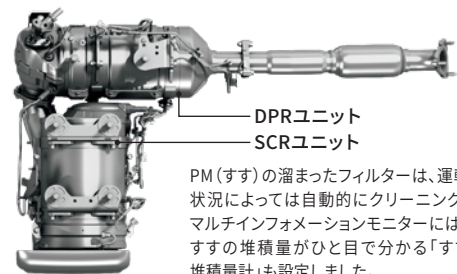

DPRユニット  
SCRユニット

PM(すす)の溜まったフィルターは、運転状況によっては自動的にクリーニング。マルチインフォメーションモニターには、すすの堆積量がひと目で分かる「すす堆積量計」も設定しました。

\*イラストはL字DPR-II



すす堆積量計

### 排出ガス浄化スイッチ(触媒浄化用)

運転状況によっては触媒の自動クリーニングが行われても、インジケータランプが点滅する場合があります。その際は、車両を停止して運転席手元の排出ガス浄化スイッチを押してください。ランプが点滅し、手動クリーニングが完了後消灯します。なお、インジケータ点灯時にスイッチを押さない場合は、一定距離走行後に警告ブザーでお知らせします。



### 燃料の高圧噴射化で、燃焼効率がさらにアップ コモンレール式燃料噴射システム

インジェクター手前にコモンレール(蓄圧室)を設け、燃料を高圧噴射して微粒化。空気との混合促進によって燃焼効率を高める機構。噴射回数、噴射時期、噴射量の最適制御によって、排出ガス低減はもちろん、燃費や低速トルクの向上も実現しています。

### よりきめ細かく、よりの確にクリーン&低燃費を制御 エンジン協調制御コンピューター

各種センサーからの情報を、それぞれのシステムに的確にフィードバック。総合的にコントロールすることで、PM、NOxの低減を図っています。

### 綿密な電子制御で燃焼効率の向上を実現 電子制御可変ノズル式ターボチャージャー

ターボのノズル開度をエンジン回転数や負荷に応じてきめ細かく電子制御し、吸入空気量とEGR<sup>※5</sup>率を最適化することで燃焼効率の向上を促進。排出ガス中のPMやNOxを低減するとともに、低燃費を実現しています。

※5.EGR: Exhaust Gas Recirculation

### 大幅な低エミッションへ、高性能化を実施 クールEGR(排出ガス再循環)システム

排出される前のガスの温度を冷却して吸気に混合。燃焼室内に循環させることにより燃焼温度を下げ、NOxの排出を抑えるシステム。EGRバルブやEGRクーラーの性能強化によって、NOx低減を大幅に達成しました。

多彩なシステム・技術で省燃費運転をサポート。

低燃費エンジンとの組み合わせで、

どなたにも無理なく節約運転を実践していただけます。

### 優れた走行性と燃費性能を発揮

#### ▶6速AT・6速MT・5速MT

低燃費とスムーズな発進・加速をもたらす6速AT。燃費節約に配慮したノーマルモード、力強い走りをもたらすパワーモード、2つの走行モードの選択が可能です。また、燃費性能に優れるほか、全域にわたって思いのままにパワーを操ることができる6速(2WD車)・5速(4WD車)のマニュアルトランスミッションを設定しています。



写真は6速AT

### 省燃費運転の実践をサポート

#### ▶エコラン

MT車

MT車に標準装備のエコランは、省燃費運転を実践できるよう支援するシステム。エコモードスイッチONで作動し、エンジンの出力制御によって燃費に不利な運転を抑制します。また、省燃費運転中は、マルチインフォメーションディスプレイの背景が青から黄緑に変化。燃料の節約が行われていることをドライバーに伝えます。

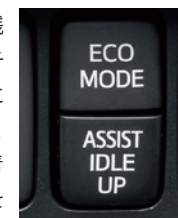

エコモードスイッチ

### 停車時にアイドリングを自動的に停止

#### ▶アイドルストップシステム

全車(除くジャストローのMT車)

車両が渋滞や信号待ちなどでの停車時、エンジンを自動的にストップさせるシステム。ムダな燃料消費を抑えるとともに、排出ガスの低減を促進します。また、6速AT車では、発進時には、ブレーキから足を離すとエンジンが始動します。なお、スイッチ操作でキャンセルすることもできます。



# ハードな仕事にゆとりで応える、信頼のシャシー。



路面からの振動を効果的に吸収  
**▶大型液封キャブサスペンション 全車**  
 液体の流動抵抗によって、路面からキャブに伝わる振動を効果的に吸収し、優れた乗り心地を実現する、大型液体封入キャブマウントを設定。不整地や路面の継ぎ目などからの細かい振動やノイズをカットします。

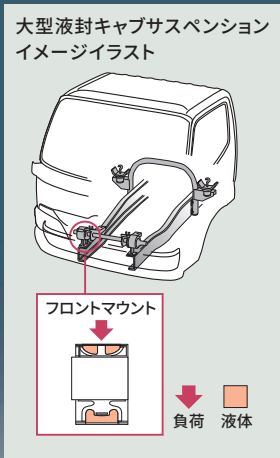

写真はワイドキャブ・ロングデッキ・ディーゼル車。  
ボディカラーはホワイト<058>。

軽量&頑強なフレームで優れた積載性と信頼性を確保

## ▶シャシー構造

頑強性と軽量化の高水準な両立で架装時の余裕重量を確保する、フロントハーフボックス/リアオープンフレームとしたタイプ<sup>※1</sup>を標準キャブ車に採用。また、ワイドキャブ車にはハイレベルな板厚と一体構造で、群を抜く頑強性と架装物への幅広い対応力を発揮する高剛性オープンフレームを採用しています。ともにタフさ、軽さを誇るシャシー構造で、優れた積載性、信頼性を確保しました。<sup>※1.2WD車は接合式、4WD車は一体式。</sup>

確かな制動安定性で応える

## ▶総輪ディスクブレーキ

2WD車

前輪、後輪ともにディスクブレーキを採用。放熱効果の高いベンチレーテッド式のため耐フェード性にも優れ、安定した制動力を発揮します。

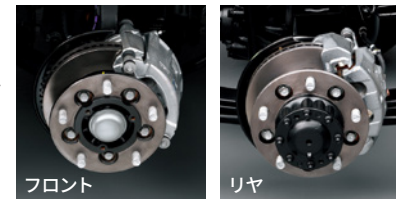

走行安定性と快適性を両立する足まわり

## ▶コイル式独立懸架サスペンション

フロントサスペンションには、キャビンへの衝撃を和らげるコイル式独立懸架を採用<sup>※2</sup>。リヤには、ロール剛性と積載性に優れたリジッドリーフスプリングを採用。積載時にも高い走行安定性を発揮できるよう、リヤサスペンションはきめ細かなリファインを施しました。

<sup>※2.</sup> 車両型式の数字が末尾5の2WD車



■写真はフロントサスペンション

滑りやすい路面などでも高いトラクションを発揮。  
安定走行を実現するビスカスカップリング式4WDメカニズム。

### 2WD走行時

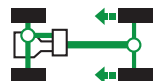

通常の路面状況では、前輪に駆動力が伝わらない2WD (FR) 走行状態です。

### 4WD走行時



後輪がしっかりと路面をとらえている場合は、前輪に駆動力はほとんど伝わりません。後輪が空転しはじめるとビスカスカップリング内部で摩擦力が発生し、適切に駆動力を前輪にも伝えます。

■4WDはあくまでも一般走行が目的で不整地、悪路走行を目的としてはおりません。

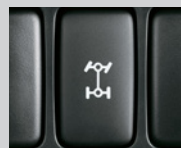

### 2WD・4WD切り替えスイッチ

スイッチ操作で2WDと4WD走行の切り替えがワンタッチで行えます。



### 4WDインジケータ (マルチインフォメーション内)

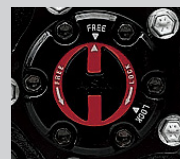

フリーホイールハブ  
2WD走行時には前輪と前輪ドライブトレインを切り離し、室内の騒音低減と燃費向上に貢献します。

■ワイドキャブの4WD車は前輪のトレッド幅が2WD車より狭くなります。フロントトレッド 単位(mm)





# SAFETY

さまざまな場面での、事故のリスクを低減するために。  
最先端テクノロジーの数々で支援します。



ダイナ 200/300/400 カーゴは「セーフティ・サポートカーS<ベーシック+>」<sup>\*</sup>です。

セーフティ・サポートカーS<ベーシック+> (サポートカーS<ベーシック+>)は、政府が交通事故防止対策の一環として普及啓発しているものです。

衝突被害軽減ブレーキやペダル踏み間違い時加速抑制装置など安全運転を支援する装置を搭載し、高齢者を含むすべてのドライバーの安全をサポートします。

<sup>\*</sup>プリクラッシュセーフティ・前進誤発進抑制機能・低速衝突被害軽減機能装着車

■安全運転を支援する装置は、あくまで運転を支援する装置です。本機能を過信せず、必ずドライバーが責任を持って運転してください。



## 衝突回避のサポートに、うっかりミスの防止に。より高いレベルの安全を求めて。



写真は標準キャブ・標準デッキ・高床・3.0トン積・ディーゼル車。ボディカラーはホワイト<058>。 車型番号 16  
 ■写真は作動イメージです。■写真は合成です。

- 前進誤発進抑制機能・低速衝突被害軽減機能は衝突被害軽減ブレーキが働くシステムですが、必ず止まることを約束するものではありません。
- 道路状況、車両状態および天候状態等によっては作動しない場合があります。また、衝突の可能性がなくてもシステムが作動する場合があります。詳しくは取扱書をご覧ください。
- 安全運転を行う責任は運転者にあります。常に周囲の状況を把握し、安全運転に努めてください。
- ソナーの検知範囲、作動速度には限界があります。必ず車両周辺の安全を確認しながら運転してください。
- 運転者自身で前進誤発進抑制機能・低速衝突被害軽減機能の衝突被害軽減ブレーキ制御を試すことはおやめください。

衝突回避を支援する歩行者対応のプリクラッシュセーフティをはじめ、走行安定性を高めるサポートから、誤発進の抑制まで。事故のリスクを減らす先進の安心・安全装備群を搭載しました。

### アクセルを踏み間違えても衝突回避を支援 ▶前進誤発進抑制機能

**全車**  
 コンビニなどの壁面ガラスもしっかり検知するソナーセンサーを車両前方に装備。マルチインフォメーションディスプレイ表示と警報音でドライバーに注意を喚起し、アクセルの踏み間違えによる衝突回避を支援します。

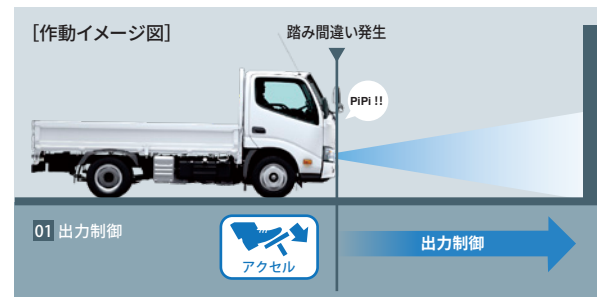

### 低速(10km/h以下) 走行での衝突回避を支援 ▶低速衝突被害軽減機能

**全車**  
 停車中にブレーキが緩んで車が動き出しても、前方の障害物を検知するとドライバーに注意を喚起。さらに距離が縮まるとエンジンの出力制御とブレーキ制御により衝突回避を支援します。



### 接近する障害物を検知してアラートでお知らせ

#### ▶クリアランスソナー **全車**

前方障害物との距離が近づくに従い警報音が断続音から連続音に変化。マルチインフォメーションディスプレイ表示とともにドライバーに知らせます。

■クリアランスソナーの検知範囲はイメージです。

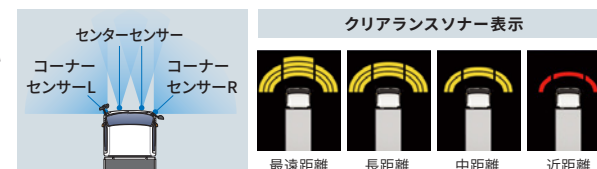



衝突の回避や衝突時の被害軽減をサポート

▶プリクラッシュセーフティ **全車**

(歩行者[昼夜]・自転車運転者[昼] 検知機能付衝突回避支援タイプ/ミリ波レーダー+単眼カメラ方式)

前方の車両や歩行者(昼夜)、自転車運転者(昼)をミリ波レーダーと単眼カメラで検出。警報ブザーとマルチインフォメーションディスプレイ表示で衝突の可能性を知らせ、ブレーキを踏めなかった場合はプリクラッシュブレーキを作動させ、衝突回避または被害軽減をサポートします。プリクラッシュブレーキは歩行者や自転車運転者に対しては自車が約12~80km/hの速度域で作動し、たとえば、歩行者との速度差が約30km/hの場合には、衝突回避または被害軽減をサポートします。また、車両に対しては自車が約10km/h以上で作動。たとえば、停止車両に対し自車の速度が約50km/hの場合は、衝突回避または被害軽減をサポートします。



ミリ波レーダー



単眼カメラ

- 道路状況、車両状態、天候状態およびドライバーの操作状態などによっては、作動しない場合があります。詳しくは取扱書をご覧ください。
- プリクラッシュセーフティはあくまで運転を支援する機能です。本機能を過信せず、必ずドライバーが責任を持って運転してください。
- 数値は社内測定値。

滑りやすい路面などで走行安定性を確保

▶VSC<sup>※1</sup>[車両安定制御システム]&TRC<sup>※2</sup>[トラクションコントロール] **全車**

VSCは、滑りやすい路面などで車両の横滑りをセンサーが感知し、各輪のブレーキとエンジン出力を制御することで車両の安定性を確保します。TRCは、滑りやすい路面での発進・加速時に駆動輪の空転を抑え適切な駆動力を確保して加速中の直進性、車両安定性をサポートします。

[VSC作動イメージ図]



※1.VSC: Vehicle Stability Control ※2.TRC: Traction Control

積載状態に応じて、ブレーキを最適制御

▶EBD<sup>※3</sup>[電子制動力配分制御]機能付ABS<sup>※4</sup> **全車**

制動時にタイヤのロックを防ぐABSに加え、最大積載量までの、積載状態に応じて前後輪への制動力配分を行うEBD機能を採用。後輪への荷重が少ない状態でもバランスのとれたブレーキ性能発揮に寄与します。

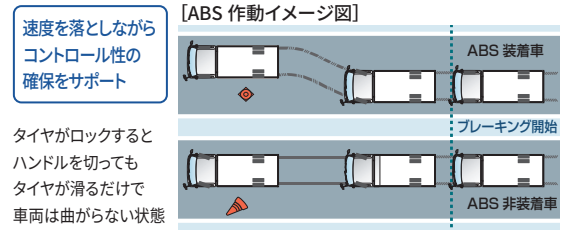

※3.EBD: Electronic Brake-force Distribution ※4.ABS: Anti-lock Brake System

車線逸脱の可能性をドライバーに伝える

▶レーンディパーチャーアラート **全車**

道路上の白線(黄線)を単眼カメラで認識。ドライバーがウinker操作を行わずに車線を逸脱した場合、マルチインフォメーションディスプレイの“車線注意”表示と警告ランプの点滅、ブザーによる警報で注意を喚起します。

[レーンディパーチャーアラート作動イメージ図]



- 本システムは道路状況、車両状態および天候状態などによっては、ご使用になれない場合があります。詳しくは取扱書をご覧ください。
- レーンディパーチャーアラートはあくまで運転補助機能です。本機能を過信せず、必ずドライバーが責任を持って運転してください。

軽い操作力で確実な制動を実現

▶電動パーキングブレーキ **シングルキャブ車**

レバースイッチの引き上げ操作によってパーキングケーブルをモーターで牽引。軽い操作力で、環境に応じた最適な制動力で駐車できます。



\*電動パーキングブレーキを作動させるとモーター作動音がします。

万一の際にも、被害を最小限に

抑える衝突安全性能が充実。

衝突時のダメージ軽減へ向け全車に標準装備

▶運転席SRSエアバッグ **全車**

万一の事故の際に前方からの強い衝撃を感知して作動、シートベルトの働きと合わせて乗員の頭や胸のダメージを軽減する運転席SRSエアバッグを標準装備<sup>※5</sup>。さらに、正面衝突時に乗員の拘束効果を高める運転席プリテンショナー機構付シートベルト、シートベルト非着用時に警告灯とブザーで知らせる運転席シートベルト非着用警告灯&シートベルトリマインダーも全車標準装備。



- 写真は機能説明のためSRSエアバッグが作動した状態をイメージしたものです。
- ※5. 助手席はメーカーオプション。
- \*助手席SRSエアバッグ、助手席プリテンショナー機構付シートベルト、助手席シートベルト非着用警告灯、助手席アシストグリップ(2個)はセットでメーカーオプション。
- \*SRSエアバッグおよびプリテンショナー機能は、衝突の条件によっては作動しない場合があります。
- \*SRS(乗員保護補助装置): Supplemental Restraint System
- \*SRSエアバッグはシートベルトを補助する装置です。必ずシートベルトを着用ください。
- \*助手席SRSエアバッグ装着車においてチャイルドシートなどを助手席に装着する際には、後ろ向きにしないなど、ご注意ください。項目があります。詳しくは販売店におたずねください。

後続車の突入に備えた

▶大型リヤバンパー

**ワイドキャブ車** ※標準キャブ車の設定は P42の主要装備一覧表をご覧ください。

後続車の突入に備えた大型リヤバンパーを装備することで、確かな衝突安全性能を追求しています。





日々の安全運行へ、いつ、どこにいても安心視界を確保。



夜間の、側方の、そして後方の視野・視界。  
大切にしたのは、毎日の運行の中で  
安心感につながる“見やすさ”の確保。

夜間の見えやすさ、見られやすさの向上に貢献

▶LEDヘッドランプ&  
デイトタイムランニングランプ

全車

前方を明るく照射しながら、省電力に寄与するLEDヘッドランプ、被視認性の向上に寄与するLEDデイトタイムランニングランプを採用。また、先行車・対向車への眩惑防止に配慮し、車両姿勢の変化に応じて照射軸を調整できるヘッドランプレベリング機能も装備しています。



ヘッドランプ  
レベリングスイッチ  
(マニュアル)



写真は標準キャブ

ヘッドライトの点灯忘れ、消し忘れを防止

▶コンライト

(ライト自動点灯・消灯システム) 全車

車外の明るさに応じてヘッドランプなどをオートで点灯・消灯。夕暮れ時やトンネルの続く山道などで便利です。

写真はワイドキャブ・ロングデッキ・フルジャストロー・3.5トン積・ディーゼル車。ボディカラーはホワイト<058>。

メッキフロントグリルとカラードフロントバンパー+メッキバンパーガーニッシュはセットでメーカーオプション。LEDフロントフォグランプはメーカーオプション。 車型番号61 ■写真は合成です。

標準設定車型    メーカーオプション設定車型



**目視しにくい後方の安全確認をサポート**  
**▶バックカメラ&デジタルインナーミラー**

全車

積荷時などに目視しにくい後方視界を確認するため、バックカメラの映像をモニター搭載のインナーミラーに映し出すシステム。ミラーの電源をONにする  
 と後退時に「近接後方」が表示され、その状態からモニター切り替えスイッチを  
 押すと走行時・停車時に「遠方後方」が表示されるようになります。また、ミラー  
 の電源がOFFの場合も、後退時にはミラー左上画面上に車両後方映像が表示  
 され、後退操作の補助として役立ちます。

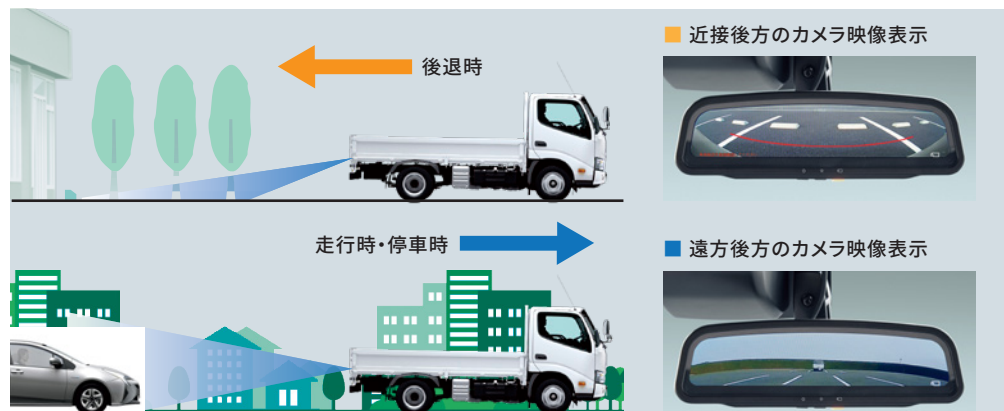

■カメラが映し出す範囲は限られており、実際より遠く見える場合があります。映像を過信せず、必ず車両周辺の安全を直接確認しながら運転してください。  
 ■LED光源を使用した照明や電光掲示板などが映った場合は、映像がちらつく場合があります。使用状況により、太陽光線や照明等の直接光・反射光が  
 モニターに入ると、モニター映像が見にくくなる場合があります。  
 ■近接後方、遠方後方のカメラ映像表示はイメージ画像です。車型によって表示画面が異なります。 ■イラストはイメージです。

**汚れや雪を落とし、常に良好な視認性を維持**

**▶ヘッドランプクリーナー** 4WD車 2WD車

ヘッドランプに付着した泥などの汚れや、雪を落とすための  
 クリーナー。夜間、雨や雪でぬかるんだ道路を走行する際にも  
 ランプ表面をクリーンに保ち、良好な視界を維持することが  
 可能です。



写真は標準キャブ

**悪天候時も視認性を確保**

**▶LEDフロントフォグランプ** 全車

霧など悪天候時の視認性確保に貢献する  
 フォグランプをフロントバンパーに内蔵  
 しています。



大きな安心・安全につながる、

広く、見やすい視界のための装備・機能が充実しました。

**後方の視野をさらに拡大**

**▶運転席手動式2面鏡式ミラー・助手席手動式ワイドビュー2面鏡式ミラー** 全車

車両両側の視界エリアを大幅に  
 拡大した2面鏡式ミラー。右・左折  
 時の歩行者等の早期発見により、  
 巻き込み事故防止などに効果を  
 発揮します。また、助手席側にはワ  
 イドビュー2面鏡式ミラーを採用。  
 上側の視界が広く確保されるた  
 め、高い荷台を搭載している車両  
 にも安心です。

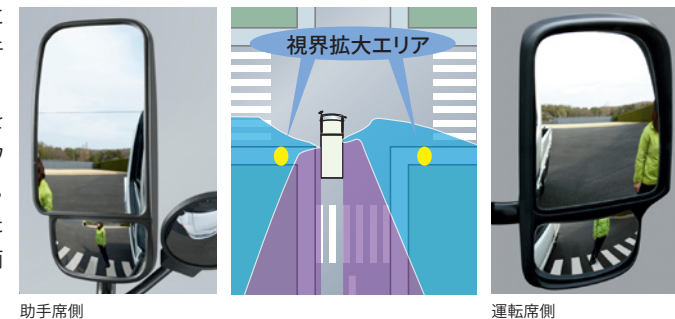

**安全へきめ細かく配慮した、  
 多彩なミラー装備をオプションでご用意。**

- ① 運転席電動格納式熱線2面鏡式ミラー・  
 助手席電動格納式熱線ワイドビュー2面鏡式ミラー 全車
- ② 助手席電動格納式ワイドビュー2面鏡式ミラー 全車
- ③ 運転席・助手席手動式視界拡大ミラー 全車



**安心感ある視界確保に貢献**

**▶ワイドビューピラー** 標準キャブ・シングルキャブ車 ワイドキャブ車 \*一部設定のない車型もあります。

強度を落とすことなく、左  
 右のピラーの断面を極力細  
 くすることによって視界の  
 妨害角を少なくしたワイド  
 ビューピラー。歩行者や自  
 転車などの視認をしやすく  
 するとともに、開放感も向  
 上させています。

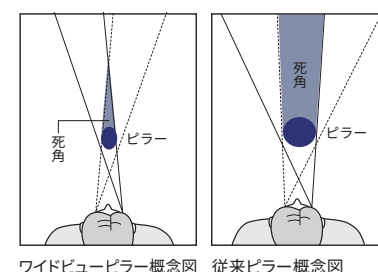

ピラーがあるこ  
 とにより、右目と  
 左目に見えない  
 範囲が生じます。  
 ワイドビューピラー  
 では左右両視線  
 で見ることで、従来に比べ死角が  
 少なくなり、運転席からのより確かな  
 視界が確保できます。



# WIDE SELECTION

積荷や使用環境に合わせて選べる豊富なバリエーション。  
運転免許制度にも対応した、最適な1台がきっと見つかります。

## キャブのタイプ

### シングルキャブ

一般的な配送業務をはじめ、  
広い用途で活躍する3名\*乗り。



### ダブルキャブ

作業員の移動と積荷の搬送を  
同時にできる6名~7名乗り。



※シングルキャブはオプションで2人乗り仕様も設定しています。

## キャブの幅

標準ルーフ

ハイルーフ

90mm



1,695mm

1,695mm

1,995mm

標準キャブ・標準ルーフ

標準キャブ・ハイルーフ

ワイドキャブ・ハイルーフ

## デッキの高さ



780~785mm



840~945mm



925~1,100mm

### ジャストロー

後輪を前輪よりも小径化することで、  
荷台の高さをもっとも低くした設計です。

### フルジャストロー

前後輪とも同サイズで小径化。低い荷台と、  
すぐれた走行性も兼ね備えた汎用タイプです。

### 高床

前後輪とも同サイズで大径化。  
荷台の高さを高く設計したタイプです。

## デッキの長さ

### 標準デッキ

標準キャブ

3,115mm



### セミロングデッキ

標準キャブ

ワイドキャブ

3,445~3,570mm



### ロングデッキ

標準キャブ

ワイドキャブ

4,355mm

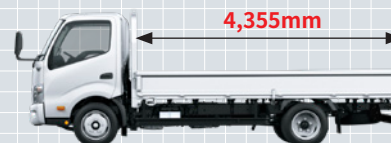

### 超ロングデッキ

ワイドキャブ

5,000mm



### 超超ロングデッキ

ワイドキャブ

5,505mm





設定車型一覧表

キャブタイプ	キャブの幅	駆動方式	エンジン	デッキの長さ	掲載ページ	デッキの高さ	諸元表掲載ページ	
シングルキャブ	標準キャブ	2WD	110kW (150PS)	標準デッキ	▶ P27	ジャストロー フルジャストロー 高床	▶ 諸元P2~3	
			110kW (150PS)	セミロングデッキ	▶ P28	フルジャストロー 高床	▶ 諸元P4	
			110kW (150PS)	ロングデッキ	▶ P29	ジャストロー フルジャストロー 高床	▶ 諸元P5~6	
		4WD	110kW (150PS)	標準デッキ	▶ P30	フルジャストロー	▶ 諸元P7	
			110kW (150PS)	セミロングデッキ／ ロングデッキ	▶ P30	フルジャストロー 高床		
			110kW (150PS)	セミロングデッキ	▶ P31	フルジャストロー 高床		▶ 諸元P8
	ワイドキャブ	2WD	110kW (150PS)	セミロングデッキ	▶ P31	フルジャストロー 高床	▶ 諸元P9~10	
			110kW (150PS)／ 132kW (180PS)	ロングデッキ	▶ P32	フルジャストロー 高床		
			110kW (150PS)／ 132kW (180PS)	超ロングデッキ	▶ P33	フルジャストロー 高床		▶ 諸元P11-12
			132kW (180PS)	超超ロングデッキ	▶ P34	フルジャストロー 高床		▶ 諸元P13
4WD		110kW (150PS)	ロングデッキ	▶ P35	フルジャストロー 高床	▶ 諸元P13		
ダブルキャブ	標準キャブ	2WD	110kW (150PS)	標準デッキ／ ロングデッキ	▶ P38	フルジャストロー	▶ 諸元P14	
		4WD	110kW (150PS)	セミロングデッキ／ ロングデッキ	▶ P38	高床		
	ワイドキャブ	2WD	110kW (150PS)	ロングデッキ	▶ P39	フルジャストロー 高床	▶ 諸元P15	
			110kW (150PS)	超ロングデッキ	▶ P39	高床		

新免許制度に対応した車種を多数ラインアップ

免許区分	最大積載量	車両総重量	乗車定員
大型免許	6.5トン以上	11トン以上	30人以上
中型免許	6.5トン未満 4.5トン以上	11トン未満 7.5トン以上	11人～29人
準中型免許	4.5トン未満 2.0トン以上	7.5トン未満 3.5トン以上	10人以下
普通免許	2.0トン未満	3.5トン未満	10人以下

■2007年6月から2017年3月までに、普通免許を取得されている方は、車両総重量5.0トン未満(5.0トン限定準中型免許)まで運転できます。また、2007年の改正前に、普通免許を取得されている方は、車両総重量8.0トン未満(8.0トン限定中型免許)まで運転できます。

「5.0トン限定準中型免許」を取得された方<sup>\*1</sup>が運転できる  
**車両総重量の上限を5.0トン未満に設定した2.0トン積車**

「準中型免許」を取得された方が運転できる  
**車両総重量の上限を7.5トン未満に設定した3.0～4.0トン積車<sup>\*2</sup>**

シングルキャブ	■2WD/ディーゼル		車種番号	
	標準デッキ	ジャストロー	1	3
標準キャブ	標準デッキ	フルジャストロー	5	7
		高床	11	13
		フルジャストロー	17	19
ワイドキャブ	標準デッキ	フルジャストロー	30	32
		高床	43	
ダブルキャブ	■2WD/ディーゼル		車種番号	
	ロングデッキ	フルジャストロー	55	57

シングルキャブ	■2WD/ディーゼル		車種番号	
	標準デッキ	高床	41	42
ワイドキャブ	セミロングデッキ	フルジャストロー	52	
		高床	53	54
	ロングデッキ	フルジャストロー	59	61 63
		高床	66	69
	超ロングデッキ	フルジャストロー	73	75 77 78
超超ロングデッキ	フルジャストロー	80	82	
	高床	84		
ダブルキャブ	超ロングデッキ	高床	85	
		高床	108	109

<sup>\*1</sup> 2007年6月から2017年3月までに、普通免許を取得されている方  
<sup>\*2</sup> オプション装着や荷台架装などにより、車両総重量が7.5トンを超える場合は、最大積載量が減少することがあります。  
 ●車両総重量の上限を7.5トン未満に設定した車種以外でも、車両総重量が7.5トン未満に収まる車両(2.0トン積車など)については、準中型免許での運転が可能です。



# Single Cab Series



写真左は標準キャブ・標準デッキ・フルジャストロー・2.0トン積・ディーゼル車。ボディカラーはホワイト<058>。“Sパッケージ”装着車。 車型番号 6

写真右はワイドキャブ・セミロングデッキ・フルジャストロー・2.0トン積・ディーゼル車。“Gパッケージ”装着車。ボディカラーのシルバーメタリック<199>はメーカーオプション。 車型番号 50



## Diesel / 2WD

## 標準キャブ

## 標準デッキ

▶ 主要装備掲載ページ: P42~P43

▶ 主要諸元掲載ページ: 諸元P2~3

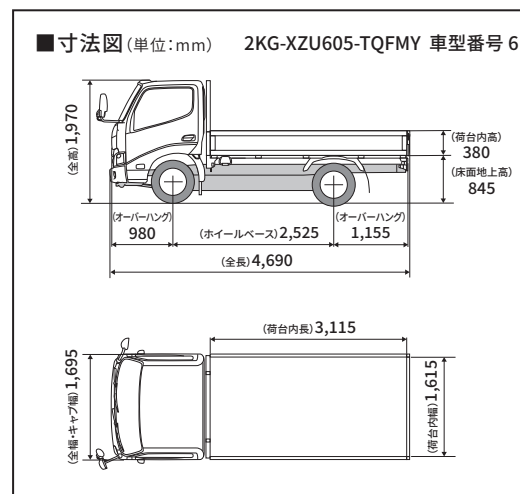

デッキの高さ	最大積載量(トン)	荷台内寸法長さ×幅(mm)乗車定員	荷台内高/床面上高(mm)	エンジン出力	免許対応	トランスミッション	車型番号		
ジャストロー	2.0	1,615 × 3,115	380 / 785	110kW (150PS)	5.0トン限定準中型免許 ※1	6速MT	1		
					準中型免許 ※2	6速MT	2		
					5.0トン限定準中型免許 ※1	6速AT	3		
					準中型免許 ※2	6速AT	4		
フルジャストロー	2.0	1,615 × 3,115	380 / 860	110kW (150PS)	5.0トン限定準中型免許 ※1	6速MT	5		
			380 / 845		準中型免許 ※2	6速MT	6		
			380 / 860		5.0トン限定準中型免許 ※1	6速AT	7		
			380 / 845		準中型免許 ※2	6速AT	8		
			3.0		1,615 × 3,115	380 / 865	準中型免許	6速MT	9
							準中型免許	6速AT	10
高床	2.0	1,615 × 3,115	380 / 925	110kW (150PS)	5.0トン限定準中型免許 ※1	6速MT	11		
			380 / 930		準中型免許 ※2	6速MT	12		
			380 / 925		5.0トン限定準中型免許 ※1	6速AT	13		
			380 / 930		準中型免許 ※2	6速AT	14		
			3.0		1,615 × 3,115	380 / 935	準中型免許	6速MT	15
							準中型免許	6速AT	16

写真は標準キャブ・標準デッキ・フルジャストロー・2.0トン積・ディーゼル車。ボディカラーはホワイト(058)。  
 “Sパッケージ”装着車。 車型番号 6

※1.車両総重量の上限を5.0トン未満に設定した車両です。オプション装着や荷台架装などの結果、車両総重量が5.0トンを超える場合は最大積載量が減少することがあります。  
 ※2.車両総重量が5.0トン未満に収まる場合は、5.0トン限定準中型免許となります。



# Diesel / 2WD 標準キャブ セミロングデッキ

▶ 主要装備掲載ページ: P42~P43

▶ 主要諸元掲載ページ: 諸元P4

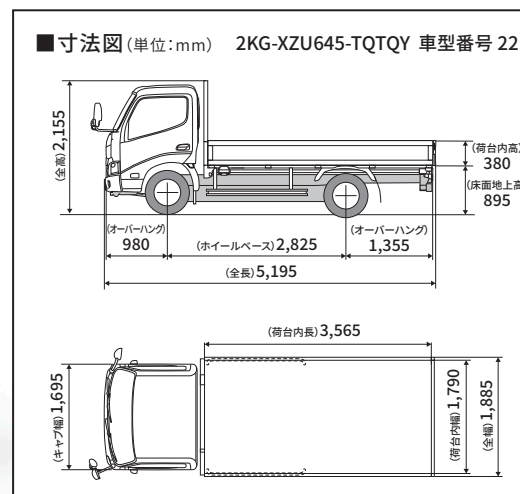

デッキの高さ	最大積載量 (トン)	荷台内寸法 長さ×幅 (mm) 乗車定員	荷台内高/床面上高 (mm)	エンジン出力	免許対応	トランスミッション	車型番号
フルジャストロー	2.0	1,615 3,570	380 855	110kW (150PS)	5.0トン限定 準中型免許 ※1	6速MT	17
			380 840		準中型免許 ※2	6速MT	18
			380 865		5.0トン限定 準中型免許 ※1	6速AT	19
			380 850		準中型免許 ※2	6速AT	20
	3.0	1,790 3,565	380 895	110kW (150PS)	準中型免許	6速MT	21
					準中型免許	6速AT	22
					準中型免許	6速MT	23
					準中型免許	6速MT	24
高床	3.0	1,790 3,565	380 985	110kW (150PS)	準中型免許	6速AT	25

写真は標準キャブ・セミロングデッキ・フルジャストロー・3.0トン積・ディーゼル車。ボディカラーはブルー(8P0)。“Sパッケージ”装着車。 車型番号 22

※1.車両総重量の上限を5.0トン未満に設定した車両です。オプション装着や荷台架装などの結果、車両総重量が5.0トンを超える場合は最大積載量が減少することがあります。

※2.車両総重量が5.0トン未満に収まる場合は、5.0トン限定準中型免許となります。



**Diesel / 2WD**    **標準キャブ**    **ロングデッキ**    ▶ 主要装備掲載ページ: P42~P43    ▶ 主要諸元掲載ページ: 諸元P5~6

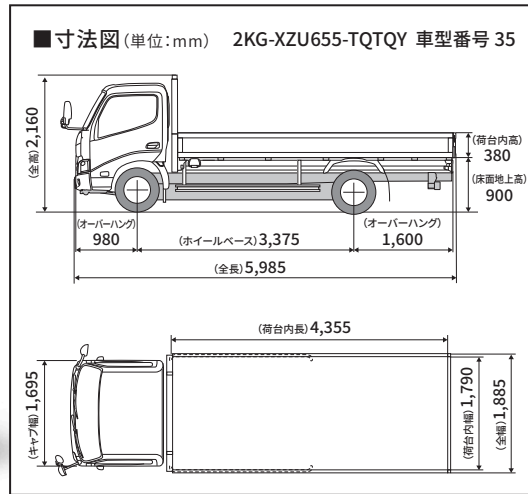

デッキの高さ	最大積載量(トン)	荷台内寸法長さ×幅(mm)乗車定員	荷台内高/床面地上高(mm)	エンジン出力	免許対応	トランスミッション	車型番号
ジャストロー	2.0	1,790 × 4,355	380 / 780	110kW (150PS)	準中型免許 ※2	6速MT	26
			380 / 865		準中型免許 ※2	6速AT	27
フルジャストロー	2.0	1,790 × 4,355	380 / 875	110kW (150PS)	準中型免許 ※2	6速MT	28
			380 / 845		準中型免許 ※2	6速AT	29
			380 / 860		5.0トン限定準中型免許 ※1	6速MT	30
			380 / 845		準中型免許 ※2	6速MT	31
			380 / 845		5.0トン限定準中型免許 ※1	6速AT	32
			380 / 870		準中型免許 ※2	6速AT	33
			380 / 900		準中型免許	6速MT	34
高床	2.0	1,790 × 4,355	380 / 975	110kW (150PS)	準中型免許 ※2	6速MT	36
			380 / 1,000		準中型免許	6速MT	37
	3.0	1,790 × 4,355	380 / 995		準中型免許	6速AT	38
			380 / 995		準中型免許	6速MT	39
	3.5	1,790 × 4,355	380 / 1,035		準中型免許	6速AT	40
					準中型免許 ※3	6速MT	41
準中型免許 ※3	6速AT	42					

写真は標準キャブ・ロングデッキ・フルジャストロー・3.0トン積・ディーゼル車。ボディカラーはホワイト<058>。 車型番号 35

※1.車両総重量の上限を5.0トン未満に設定した車両です。オプション装着や荷台架装などの結果、車両総重量が5.0トンを超える場合は最大積載量が減少することがあります。  
 ※2.車両総重量が5.0トン未満に収まる場合は、5.0トン限定準中型免許となります。  
 ※3.車両総重量の上限を7.5トン未満に設定した車両です。オプション装着や荷台架装などの結果、車両総重量が7.5トンを超える場合は最大積載量が減少することがあります。



# Diesel / 4WD 標準キャブ 標準デッキ / セミロングデッキ / ロングデッキ

▶ 主要装備掲載ページ: P42~P43

▶ 主要諸元掲載ページ: 諸元P7



■寸法図(単位:mm) 2DG-XZU675-TQMMY 車型番号 44

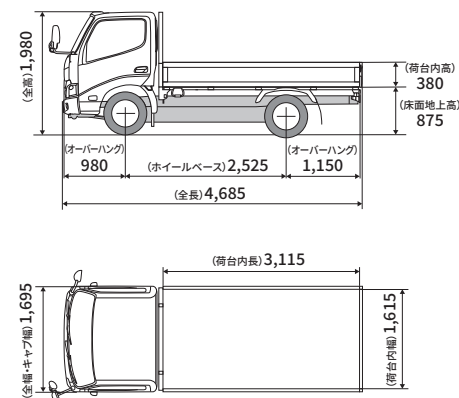

写真は標準キャブ・4WD・標準デッキ・フルジャストロー・2.0トン積・ディーゼル車。  
ボディカラーはホワイト(058)。“Sパッケージ”装着車。 車型番号 44

※1.車両総重量の上限を5.0トン未満に設定した車両です。オプション装着や荷台架装などの結果、車両総重量が5.0トンを超える場合は最大積載量が減少することがあります。  
※2.車両総重量が5.0トン未満に収まる場合は、5.0トン限定準中型免許となります。

## ■標準デッキ

デッキの高さ	最大積載量(トン)	荷台内寸法長さ×幅(mm)乗車定員	荷台内高/床面地上高(mm)	エンジン出力	免許対応	トランスミッション	車型番号
フルジャストロー	2.0	1,615 × 3,115	380 / 875	110kW (150PS)	5.0トン限定準中型免許 ※1	5速MT	43
					準中型免許 ※2	5速MT	44
	3.0	1,615 × 3,115	380 / 875		準中型免許	5速MT	45

## ■セミロングデッキ

デッキの高さ	最大積載量(トン)	荷台内寸法長さ×幅(mm)乗車定員	荷台内高/床面地上高(mm)	エンジン出力	免許対応	トランスミッション	車型番号
フルジャストロー	2.0	1,790 × 3,565	380 / 915	110kW (150PS)	準中型免許 ※2	5速MT	46
高床	3.0	1,790 × 3,565	380 / 995	110kW (150PS)	準中型免許	5速MT	47

## ■ロングデッキ

デッキの高さ	最大積載量(トン)	荷台内寸法長さ×幅(mm)乗車定員	荷台内高/床面地上高(mm)	エンジン出力	免許対応	トランスミッション	車型番号
フルジャストロー	2.0	1,790 × 4,355	380 / 920	110kW (150PS)	準中型免許	5速MT	48
高床	3.0	1,790 × 4,355	380 / 1,005	110kW (150PS)	準中型免許	5速MT	49



## Diesel / 2WD ワイドキャブ セミロングデッキ

▶ 主要装備掲載ページ: P44~P45

▶ 主要諸元掲載ページ: 諸元P8

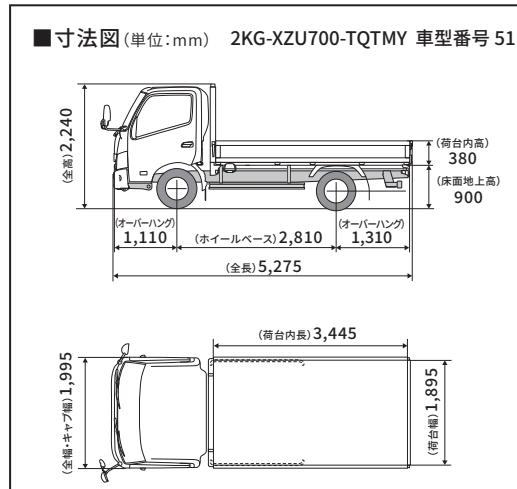

デッキの高さ	最大積載量 (トン)	荷台内寸法 長さ×幅 (mm) 乗車定員	荷台内高 / 床面地上高 (mm)	エンジン出力	免許対応	トランスミッション	車型番号
フルジャストロー	2.0	1,895 × 3,445	380 / 880	110kW (150PS)	準中型免許 ※2	6速MT	50
			380 / 900		準中型免許 ※2	6速AT	51
	3.5	2,085 × 3,445	380 / 930	準中型免許 ※3	6速MT	52	
高床	3.0	2,085 × 3,445	380 / 1,025	110kW (150PS)	準中型免許 ※3	6速MT	53
			380 / 1,035		準中型免許 ※3	6速MT	54

※2.車両総重量が5.0トン未満に収まる場合は、5.0トン限定準中型免許となります。

※3.車両総重量の上限を7.5トン未満に設定した車両です。オプション装着や荷台架装などの結果、車両総重量が7.5トンを超える場合は最大積載量が減少することがあります。

写真はワイドキャブ・セミロングデッキ・フルジャストロー・2.0トン積・ディーゼル車。  
ボディカラーはホワイト(058)。“Sパッケージ”装着車。 車型番号 51

**Diesel / 2WD**    **ワイドキャブ**    **ロングデッキ**    ▶ 主要装備掲載ページ: P44~P45    ▶ 主要諸元掲載ページ: 諸元P9~10

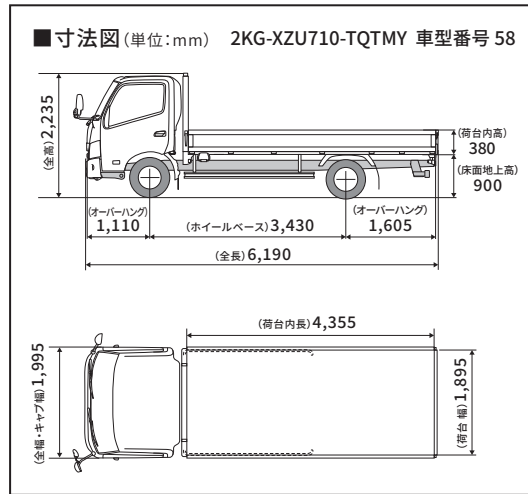

デッキの高さ	最大積載量(トン)	荷台内寸法長さ×幅(mm) 乗車定員	荷台内高/床面地上高(mm)	エンジン出力	免許対応	トランスミッション	車型番号	
フルジャストロー	2.0	1,895 × 4,355	380 / 890	110kW (150PS)	5.0トン限定準中型免許 ※1	6速MT	55	
			380 / 900		準中型免許 ※2	6速MT	56	
	3.0	2,085 × 4,355	380 / 925		5.0トン限定準中型免許 ※1	6速AT	57	
			380 / 940		準中型免許 ※2	6速AT	58	
	3.5	2,085 × 4,355	380 / 940		準中型免許 ※3	6速MT	59	
	3.5	2,085 × 4,355	380 / 940		準中型免許 ※3	6速AT	60	
高床	2.0	1,895 × 4,355	380 / 900	132kW (180PS)	準中型免許	6速MT	62	
			380 / 940		準中型免許 ※3	6速MT	63	
	3.0	2,085 × 4,355	380 / 995		準中型免許 ※2	6速MT	64	
			380 / 1,015		準中型免許	6速AT	65	
	3.5	2,085 × 4,355	380 / 1,030		110kW (150PS)	準中型免許 ※3	6速MT	66
			380 / 1,070		準中型免許 ※3	6速MT	67	
4.0	2,085 × 4,355	380 / 1,070	準中型免許 ※3	6速MT	68			
		3.0	2,085 × 4,355	380 / 1,015	132kW (180PS)	準中型免許 ※3	6速MT	69
4.7	2,085 × 4,355			380 / 1,100		中型免許	6速MT	70

写真はワイドキャブ・ロングデッキ・フルジャストロー・2.0トン積・ディーゼル車。ボディカラーはホワイト<058>。 車型番号58

※1.車両総重量の上限を5.0トン未満に設定した車両です。オプション装着や荷台架装などの結果、車両総重量が5.0トンを超える場合は最大積載量が減少することがあります。  
 ※2.車両総重量が5.0トン未満に収まる場合は、5.0トン限定準中型免許となります。  
 ※3.車両総重量の上限を7.5トン未満に設定した車両です。オプション装着や荷台架装などの結果、車両総重量が7.5トンを超える場合は最大積載量が減少することがあります。



## Diesel / 2WD ワイドキャブ 超ロングデッキ

▶ 主要装備掲載ページ: P44~P45

▶ 主要諸元掲載ページ: 諸元P11~12

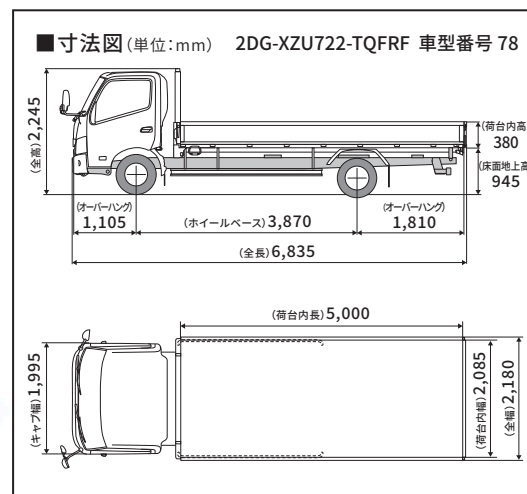

写真はワイドキャブ・超ロングデッキ・フルジャストロー・3.5トン積・ディーゼル車。  
ボディカラーはホワイト(058)。“Gパッケージ”装着車。 車型番号 78

デッキの高さ	最大積載量 (トン)	荷台内寸法 長さ×幅 (mm) 乗車定員	荷台内高 / 床面上高 (mm)	エンジン 出力	免許対応	トランスミッション	車型番号	
フルジャストロー	2.0	1,895 × 5,000	380 / 925	110kW (150PS)	準中型免許	6速MT	71	
					準中型免許	6速AT	72	
	3.0	2,085 × 5,000	380 / 930		準中型免許 ※3	6速MT	73	
					準中型免許 ※3	6速AT	74	
	3.5	2,085 × 5,000	380 / 945		準中型免許 ※3	6速MT	75	
	高床	2.0	1,895 × 5,000		380 / 925	132kW (180PS)	準中型免許	6速MT
準中型免許 ※3				6速MT			77	
3.0		2,085 × 5,000	380 / 930	準中型免許 ※3	6速MT		77	
3.5	2,085 × 5,000	380 / 945	準中型免許 ※3	6速MT	78			
高床	2.0	1,895 × 5,000	380 / 995	110kW (150PS)	準中型免許		6速MT	79
					準中型免許 ※3		6速MT	80
	3.0	2,085 × 5,000	380 / 1,015		準中型免許 ※3	6速MT	81	
					準中型免許 ※3	6速MT	82	
3.5	2,085 × 5,000	380 / 1,030	準中型免許 ※3		6速MT	81		
4.6	2,085 × 5,000	380 / 1,100	132kW (180PS)		準中型免許 ※3	6速MT	82	
					中型免許	6速MT	83	

※3.車両総重量の上限を7.5トン未満に設定した車両です。オプション装着や荷台架装などの結果、車両総重量が7.5トンを超える場合は最大積載量が減少することがあります。

## Diesel / 2WD ワイドキャブ 超超ロングデッキ

▶ 主要装備掲載ページ: P44~P45

▶ 主要諸元掲載ページ: 諸元P13



写真はワイドキャブ・超超ロングデッキ・高床・4.55トン積・ディーゼル車。  
ボディカラーはホワイト<058>。"Sパッケージ"装着車。 車型番号 86

デッキの高さ	最大積載量(トン)	荷台内寸法長さ×幅(mm) 乗車定員	荷台内高/床面地上高(mm)	エンジン出力	免許対応	トランスミッション	車型番号
フルジャストロー	3.5	2,085 5,505	380 940	132kW (180PS)	準中型免許 ※3	6速MT	84
高床	3.5	2,085 5,505	380 1,035	132kW (180PS)	準中型免許 ※3	6速MT	85
	4.55	2,085 5,505	380 1,100		中型免許	6速MT	86

※3.車両総重量の上限を7.5トン未満に設定した車両です。オプション装着や荷台架装などの結果、車両総重量が7.5トンを超える場合は最大積載量が減少することがあります。

### ■寸法図(単位:mm)

2KG-XZU730-TKFSF 車型番号 86

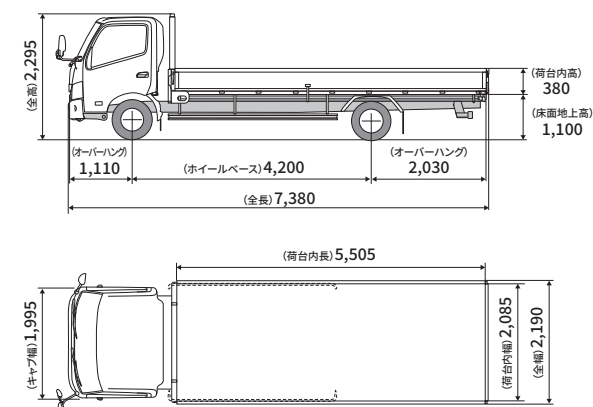







## Diesel / 4WD ワイドキャブ ロングデッキ

▶ 主要装備掲載ページ: P44~P45

▶ 主要諸元掲載ページ: 諸元P13



デッキの高さ	最大積載量(トン)	荷台内寸法 長さ×幅(mm) 乗車定員	荷台内高/ 床面地上高 (mm)	エンジン 出力	免許対応	トランス ミッション	車型 番号
フル ジャストロー	2.0	 1,895 4,355	 380 925	110kW (150PS)	準中型免許	5速MT	87
高床	3.0	 2,085 4,355	 380 1,005	110kW (150PS)	準中型免許	5速MT	88



■ 寸法図(単位:mm)

2DG-XZU775-TKMQY 車型番号 88

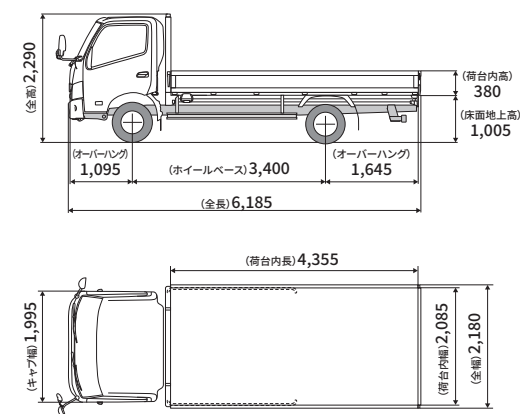

写真はワイドキャブ・4WD・ロングデッキ・高床・3.0トン積・ディーゼル車。  
ボディカラーはホワイト<058>。 車型番号 88

# Double Cab Series



写真はダブルキャブ・標準キャブ・4WD・セミロングデッキ・高床・2.0トン積・ディーゼル車。ボディカラーはホワイト(058)。“Sパッケージ”装着車。リヤシートヘッドレスト、シート表皮のトリコットはメーカーオプション。 車型番号 103



## ダブルキャブ専用装備



フロントシート



▶助手席シートリクライニング  
ダブルキャブ車



▶可倒式パーキングブレーキレバー  
ダブルキャブ車



▶パワーアロック(前席・後席)  
ダブルキャブ車



リヤシート



▶リヤシートヘッドレスト  
ダブルキャブ車



折りたたみ時



▶エンジン点検口  
ダブルキャブ車



▶リヤクーラー/  
リヤカップホルダー  
ダブルキャブ車(除く標準キャブの4WD車)



▶リヤヒーター  
ダブルキャブ車





▶後席ランプ  
ダブルキャブ車



**Diesel / 2WD・4WD**   **標準キャブ**   **標準デッキ** / **セミロングデッキ** / **ロングデッキ**   ▶ 主要装備掲載ページ: P42~P43   ▶ 主要諸元掲載ページ: 諸元P14

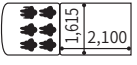

■2WD/標準デッキ

デッキの長さ	駆動方式	デッキの高さ	最大積載量(トン)	荷台内寸法 長さ×幅(mm) 乗車定員	荷台内高/ 床面地上高 (mm)	エンジン 出力	免許対応	トランス ミッション	車型 番号
標準デッキ	2WD	フル ジャストロー	2.0			110kW (150PS)	準中型免許※2	6速MT	<b>100</b>
							準中型免許※2	6速AT	<b>101</b>

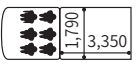
■2WD/ロングデッキ

デッキの長さ	駆動方式	デッキの高さ	最大積載量(トン)	荷台内寸法 長さ×幅(mm) 乗車定員	荷台内高/ 床面地上高 (mm)	エンジン 出力	免許対応	トランス ミッション	車型 番号
ロング デッキ	2WD	フル ジャストロー	2.0			110kW (150PS)	準中型免許	6速MT	<b>102</b>



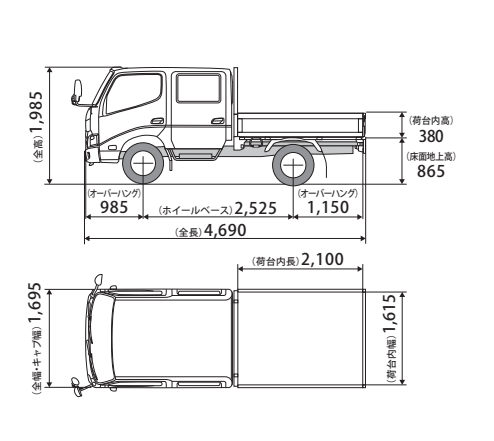

■寸法図(単位:mm) 2KG-XZU605-PQTMY 車型番号 101

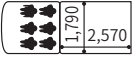
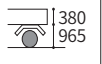

■4WD/セミロングデッキ

デッキの長さ	駆動方式	デッキの高さ	最大積載量(トン)	荷台内寸法 長さ×幅(mm) 乗車定員	荷台内高/ 床面地上高 (mm)	エンジン 出力	免許対応	トランス ミッション	車型 番号
セミロング デッキ	4WD	高床	2.0			110kW (150PS)	準中型免許	5速MT	<b>103</b>

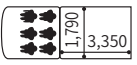
■4WD/ロングデッキ

デッキの長さ	駆動方式	デッキの高さ	最大積載量(トン)	荷台内寸法 長さ×幅(mm) 乗車定員	荷台内高/ 床面地上高 (mm)	エンジン 出力	免許対応	トランス ミッション	車型 番号
ロング デッキ	4WD	高床	2.0			110kW (150PS)	準中型免許	5速MT	<b>104</b>

※写真はダブルキャブ・標準キャブ・標準デッキ・フルジャストロー・2.0トン積・ディーゼル車。ボディカラーはホワイト(058)。“Sパッケージ”装着車。 車型番号 101

※2.車両総重量が5.0トン未満に収まる場合は、5.0トン限定準中型免許となります。









## Diesel / 2WD ワイドキャブ ロングデッキ / 超ロングデッキ

▶ 主要装備掲載ページ: P44~P45

▶ 主要諸元掲載ページ: 諸元P15



### ■ワイドキャブ

デッキの長さ	駆動方式	デッキの高さ	最大積載量(トン)	荷台内寸法 長さ×幅(mm) 乗車定員	荷台内高/ 床面上高 (mm)	エンジン 出力	免許対応	トランス ミッション	車型 番号
ロング デッキ	2WD	フル ジャストロー	2.0			110kW (150PS)	準中型免許	6速MT	<b>105</b>
		高床	2.0			110kW (150PS)	準中型免許	6速AT	<b>106</b>
超ロング デッキ	2WD	高床	3.0			110kW (150PS)	準中型免許 ※3	6速MT	<b>108</b>
							準中型免許 ※3	6速AT	<b>109</b>

※3.車両総重量の上限を7.5トン未満に設定した車両です。オプション装着や荷台架装などの結果、車両総重量が7.5トンを超える場合は最大積載量が減少することがあります。



写真はダブルキャブ・ワイドキャブ・ロングデッキ・フルジャストロー・2.0トン積・ディーゼル車。  
ボディカラーはターコイズ(766)。“Sパッケージ”装着車。 車型番号 105

### ■寸法図(単位:mm)

2KG-XZU710-PQFMY 車型番号 105

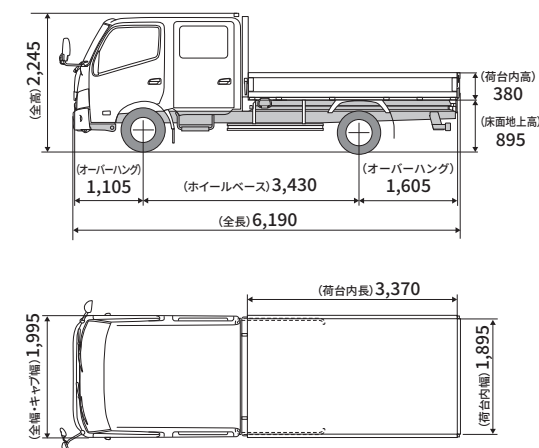

# Package Option

コストパフォーマンスを追求した標準仕様。さらに、必要な装備を選びやすくパッケージ化した、上級装備の“Gパッケージ”と充実装備の“Sパッケージ”を設定しました。

## “G PACKAGE”



写真は標準キャブ・標準デッキ・フルジャストロー・2.0トン積・ディーゼル車。“Gパッケージ”装着車。ボディカラーのシルバーメタリック<199>はメーカーオプション。車型番号 6

## “S PACKAGE”



写真は標準キャブ・標準デッキ・フルジャストロー・2.0トン積・ディーゼル車。ボディカラーはホワイト<058>。“Sパッケージ”装着車。車型番号 8

## 標準仕様



写真は標準キャブ・標準デッキ・フルジャストロー・2.0トン積・ディーゼル車。ボディカラーはホワイト<058>。車型番号 8





## ■パッケージオプション装備比較一覧表

標準装備      メーカーオプション (ご注文時に申し受けます)

		“Gパッケージ”	“Sパッケージ”	標準仕様		
外装	LEDフロントフォグランプ					
	フロントグリル	メッキ		※1	※1:カラードバンパー+メッキバンパーガーニッシュとセットでメーカーオプションとなります。	
		カラード				
	フロントバンパー	カラードバンパー+メッキバンパーガーニッシュ		※2	ホワイト(058)、シルバーメタリック(199)のカラードバンパーのクリアランスソナーセンサー色は、メーカーオプションでバンパーと同色を選択できます(標準色は黒)。また、ブルー(8P0)とターコイズ(766)のカラードバンパーの場合、クリアランスソナーセンサー色は標準色の黒のみとなります。	
		カラード			※2:メッキフロントグリルとセットでメーカーオプションとなります。	
		グレー(材着色)				
ウインドシールドガラス(熱線吸収グリーン)						
内装	バックパネルトリム					
	フルクォータートリム					
	2人乗り仕様(コンソールボックス&バックパネルトレイ付)	標準キャブ				シングルキャブ車のみ選択可能です。
		ワイドキャブ				シングルキャブ車のみ選択可能です。
	フロア張り	カーベット	ビニールレザー	ビニールレザー		
	スマートエントリー&スタートシステム				ダブルキャブ車には設定がありません。ダブルキャブ車の“Sパッケージ”にはワイヤレスドアロックリモートコントロールが標準装備となります。	
	シルバー塗装インパネセンタークラスター					
室内LED灯(手元スイッチ付)				ダブルキャブ車には設定がありません。		
シート	シートバックサスペンション付運転席シート				ワイドキャブはシートクッションサスペンションとなります。	
	ランバーサポート(運転席)					
	シート表皮	プリントリコット				
		トリコット				
		ビニールレザー				
助手席分割式シート&センターシートバックトレイ	標準キャブ(カッポルダー付)		※3	※4	標準キャブのシングルキャブ・4WD車は助手席一体式シートとなり、センターシートバックトレイは装着されません。 ※3:メーカーオプションの2人乗り仕様を選択した場合、センターシートバックトレイは非装着となり、コンソールボックス&バックパネルトレイが装着されます。 ※4:ダブルキャブ車は装着されます。	
	ワイドキャブ		※3	※3		
メカニズム	ESスタート[坂道発進補助装置](MT車のみ)					

■「メーカーオプション」はご注文時に申し受けます。メーカーの工場では装着するため、ご注文後はお受けできませんのでご了承ください。 ■パッケージオプションは車両により装着できない場合があります。  
●“Gパッケージ”、“Sパッケージ”はグレード名称ではありません。 ●ダブルキャブ車は“Gパッケージ”を選択できません。

### “Gパッケージ”の主な標準装備



▶カラードバンパー+メッキバンパーガーニッシュ&メッキフロントグリル/LEDフロントフォグランプ

▶スマートエントリー&スタートシステム



▶シルバー塗装インパネセンタークラスター



▶室内LED灯(手元スイッチ付)



▶助手席分割式シート&センターシートバックトレイ



▶ESスタート  
[坂道発進補助装置](MT車のみ)



### “Sパッケージ”の主な標準装備



▶カラードフロントバンパー&カラードフロントグリル

▶スマートエントリー&スタートシステム

## 標準キャブ 主要装備一覧表

 標準装備
  メーカーオプション（ご注文時に申し受けます）

	車型	シングルキャブ						ダブルキャブ				備考		
		2WD			4WD			2WD		4WD				
		標準 デッキ	セミロング デッキ	ロング デッキ	標準 デッキ	セミロング デッキ	ロング デッキ	標準 デッキ	ロング デッキ	セミロング デッキ	ロング デッキ			
	掲載ページ													
安全	ブリクラッシュセーフティ (歩行者[昼夜]・自転車運転者[昼]検知機能付衝突回避支援タイプ/ミリ波レーダー+単眼カメラ方式)	▶ P21												
	レーンディパーチャーアラート	▶ P21												
	前進誤発進抑制機能・低速衝突被害軽減機能・クリアランスソナー	▶ P20												
	EBD[電子制動力配分制御] 機能付ABS	▶ P21												
	VSC[車両安定制御システム](TRC[トラクションコントロール]付)	▶ P21												
	パーキングブレーキ	▶ P21												
	SRSエアバッグ	電動												
		手動												
	運転席	運転席	▶ P21											“Gパッケージ”を選択した場合、装着できません。
		助手席												運転席SRSエアバッグのレス仕様も選択可能な場合があります。(ダブルキャブ車を除く) その場合、運転席シートベルトはプリテンショナー機構付ではありません。詳しくは販売店におたずねください。
プリテンショナー機構付シートベルト	運転席												助手席プリテンショナー機構付シートベルト、助手席シートベルト非着用警告灯、助手席アシストグリップ(2個)とセットでメーカーオプション。	
	助手席												助手席SRSエアバッグ、助手席シートベルト非着用警告灯、助手席アシストグリップ(2個)とセットでメーカーオプション。	
ELR付3点式シートベルト	前席(中央席は2点式)													
	後席(中央席は2点式)													
大型リヤバンパー	▶ P21												※1: 最大積載量3.0トン積車のみとなります。	
ウインドシールドガラス(熱線吸収グリーン)														
シルバーメタリック・外板色	▶ P46													
チルトキャブ	固定													
	手動チルト	▶ P14												
フロントグリル	カラード	▶ P41											“Gパッケージ”を選択した場合、装着できません。	
	メッキ	▶ P15											“Gパッケージ”を選択した場合は、装着されます。 また、“Sパッケージ”選択時のみカラードバンパー+メッキバンパーガーニッシュとセットでメーカーオプション装着可能です。	
フロントバンパー	グレー(材着色)	▶ P41											“Gパッケージ”“Sパッケージ”を選択した場合、装着できません。	
	カラード(“Sパッケージ”選択時のみ)	▶ P41											ホワイト(058)、シルバーメタリック(199)のカラードバンパーのクリアランスソナーセンサー色は、メーカーオプションでバンパーと同色を選択できます(標準色は黒)。また、ブルー(8P0)とターコイズ(766)のカラードバンパーは、クリアランスソナーセンサー色が標準色の黒のみとなります。	
	カラードバンパー +メッキバンパーガーニッシュ	▶ P15											“Gパッケージ”を選択した場合は、装着されます。 また、“Sパッケージ”選択時のみメッキフロントグリルとセットでメーカーオプション装着可能です。	
かるがるゲート	▶ P14													
ツールボックス													※2: ジャストローには設定がありません。また、100L燃料タンク(左)を選択した場合は装着できない車型がありますので、詳しくは販売店におたずねください。	
キー付燃料タンク	▶ P15													
牽引フック	フロント													
	フロント・リヤ													
バックカメラ&デジタルインナーミラー	▶ P23													
LEDヘッドランプ&デイトタイムランニングランプ	▶ P22													
コンライト(ライト自動点灯・消灯システム)	▶ P22													
光軸調整用ヘッドランプレベリング機能(マニュアル)	▶ P22													
LEDフロントフォグランプ	▶ P23												“Gパッケージ”を選択した場合、装着されます。また、単独での装着も可能です。	
ヘッドランプクリーナー	▶ P23												寒冷地仕様を選択した場合は、装着されます。	
アウト サイド ミラー & ステー	運転席手動式2面鏡式ミラー・助手席手動式ワイドビュー2面鏡式ミラー	▶ P23												標準デッキのミラーステーはショートステーとなります。
	運転席電動格納式熱線2面鏡式ミラー・助手席電動格納式熱線ワイドビュー2面鏡式ミラー													
	助手席電動格納式ワイドビュー2面鏡式ミラー													
	運転席・助手席手動式視界拡大ミラー													
	運転席手動式視界拡大ミラー・助手席手動式ワイドビュー2面鏡式ミラー													
運転席手動式視界拡大ミラー・助手席電動格納式ワイドビュー2面鏡式ミラー														
ワイドビューピラー	▶ P23												※3: 最大積載量3.5トン積車には設定がありません。	
4.2インチカラーTFTマルチインフォメーションディスプレイ	▶ P11													
計器盤	シートベルト非装着用警告灯													助手席SRSエアバッグ、助手席プリテンショナー機構付シートベルト、助手席アシストグリップ(2個)とセットでメーカーオプション。
	運転席													
助手席														助手席SRSエアバッグ、助手席プリテンショナー機構付シートベルト、助手席アシストグリップ(2個)とセットでメーカーオプション。
タコグラフ(1日用・1週間用)	▶ P11													ラジオレス仕様を選択した場合、タコグラフは装着できません。



標準キャブ 主要装備一覧表

標準装備 (緑色) メーカーオプション (黄色) (ご注文時に申し受けます)

機能	車種	シングルキャブ						ダブルキャブ				備考
		2WD			4WD			2WD		4WD		
		標準 デッキ	セミロング デッキ	ロング デッキ	標準 デッキ	セミロング デッキ	ロング デッキ	標準 デッキ	ロング デッキ	セミロング デッキ	ロング デッキ	
操作性	ステアリングスイッチ(マルチインフォメーションディスプレイ、Bluetooth®対応(ハンズフリー))	▶P11										ラジオレス仕様を選択した場合、ハンズフリースイッチは装着されません。また、ハンズフリーのレス仕様も選択できます。
	可倒式シフトレバー	▶P12										
	可倒式パーキングブレーキレバー	▶P37										固定式パーキングブレーキレバーもメーカーオプション選択できます。
	パワーウィンドウ&パワードアロック		前席									
			前席+後席	▶P37								前席のパワードアロックは助手席のみとなります。
	スマートエントリー&スタートシステム	▶P11										“Gパッケージ”“Sパッケージ”を選択した場合は、装着されます。助手席ドアのキーシリンダーが非装着となります。また、植込み型心臓ペースメーカー等の機器をご使用の方は、電波によりこれらの機器に影響を及ぼすおそれがありますので、車両に搭載された発信機から約22cm以内に植込み型心臓ペースメーカー等の機器を近づけないようにしてください。電波発信を停止することもできますので販売店にご相談ください。
シート	ワイヤレスドアロックリモートコントロール	▶P11			※4							“Sパッケージ”を選択した場合は、装着されます。助手席ドアのキーシリンダーが非装着となります。※4:車型番号37・38の車両には宅配仕様のワイヤレスドアロックリモートコントロールの設定があります。詳しくは販売店におたずねください。
	助手席(一体式シート)3人乗り											
	助手席(分割式シート)3人乗り											“Gパッケージ”を選択した場合は、装着されます。また、“Sパッケージ”選択時のみ選択できます。
	助手席シートリクライニング	▶P37										
	助手席シート2人乗り仕様	▶P13										センターシートバックトレイは非装着となり、コンソールボックス&バックパネルトレイが装着されます。また、“Gパッケージ”を選択した場合、選択できません。
	シート表皮		ビニールレザー	▶P46								“Gパッケージ”を選択した場合、装着できません。
内装			トリコット	▶P46								“Sパッケージ”選択時のみ選択できます。
	オーバーヘッドコンソール	▶P13										
	運転席・助手席サンバイザー	▶P13										
	室内LED灯(手元スイッチ付)	▶P13										“Gパッケージ”を選択した場合は、装着されます。また、“Sパッケージ”選択時のみ選択できます。
	コートフック(2個)	▶P13										
	アシストグリップ		運転席1個・助手席1個									ダブルキャブ車は後席2個、パイパー付となります。
空調			運転席1個・助手席2個									助手席SRSエアバッグ、助手席プリテンショナー機構付シートベルト、助手席シートベルト非着用警告灯とセットでメーカーオプション。
	カップホルダー付センターシートバックトレイ(助手席分割式シートとセット)	▶P13										“Gパッケージ”を選択した場合は、装着されます。また、“Sパッケージ”選択時のみ選択できます。2人乗り仕様を選択した場合、装着されません。
	アッパーボックス	▶P13										助手席SRSエアバッグを選択した場合、装着されません。
	灰皿(運転席・助手席)	▶P13										シガレットライターもセットでメーカーオプション。
	アクセサリースOCKET(24V)	▶P11										
	マニュアルエアコン(花粉フィルター付)											
オーディオ	リヤクーラー(カップホルダー付)+リヤヒーター	▶P37										
	リヤヒーター	▶P37										
	AM/FM+2スピーカー											
	[Bluetooth®対応(ハンズフリー)、USB+AUX端子付、デジタル時計&タイマー・アラーム機能内蔵]	▶P11										
	CD+AM/FM+2スピーカー											
	[Bluetooth®対応(ハンズフリー)、USB+AUX端子付、デジタル時計&タイマー・アラーム機能内蔵]											
メカニズム	ラジオレス+2スピーカー											タコグラフは選択できません。また、ハンズフリースイッチは装着されません。
	排出ガス浄化装置DPR-II & 浄化スイッチ(触媒浄化用)	▶P17										
	アイドルストップシステム	▶P17	※5		※5							※5:ジャストローのMT車には装着されません。
	エコラン(MT車のみ)	▶P17										
	総輪ディスクブレーキ	▶P18										
	ESスタート[坂道発進補助装置](MT車のみ)	▶P10										“Gパッケージ”を選択した場合は、装着されます。また、“Sパッケージ”選択時のみ選択できます。
パッケージ	“Gパッケージ”											
	“Sパッケージ”	▶P40										“Gパッケージ”“Sパッケージ”に関する装備内容は▶40・41ページをご覧ください。
その他	盗難防止システム[イモビライザーシステム](国土交通省認可品)	▶P11										
	寒冷地仕様							※6	※6	※6	※6	寒冷地での使用を考慮してワイパーモーターの強化、フューエルヒーターの装着等、主に信頼性の向上を図っております。また、北海道地区では寒冷地仕様が標準装備となります。ヘッドランプクリーナーが装着されます。※6:寒冷地仕様を選択した場合、リヤヒーターが同時装着されます。
	スペアタイヤ											

全車標準装備 外装 ●ワンタッチサイドゲートサポート ●フロントラッチハンドル 操作性 ●チルト&テレスコピックステアリング ●間欠ワイパー 内装 ●ルームランプ ●フロア張り(ビニールレザー) ●フロントドアポケット ●運転席シートバックポケット ●助手席オーブントレイ/センターオーブントレイ ●フック(2個) ●運転席・助手席ボトルホルダー ●運転席側フェンダー滑り止めマット メカニズム ●大型液封キャブサスペンション ●排気ブレーキ その他 ●バッテリー24V(12V×2個)

●オプション装着により、車両重量、車両寸法等が変更になる場合があります。 ●各装備の詳しい設定につきましては、販売店におたずねください。 ●メーカーオプションはご注文時に申し受けます。メーカーの工場では装着するため、ご注文後はお受けできませんのでご了承ください。 ●“Gパッケージ”“Sパッケージ”はグレード名称ではありません。 ●Bluetooth®はBluetooth SIG, Inc.の商標です。 ●“ESスタート”は日野自動車(株)の商標です。 ●スマートエントリーは、株式会社ユーシンの商標です。

ワイドキャブ 主要装備一覧表

標準装備 (緑色) メーカーオプション (黄色) (ご注文時に申し受けます)

	車型	シングルキャブ				ダブルキャブ		備考	
		2WD		超ロングデッキ	超超ロングデッキ	4WD ロングデッキ	2WD		
		セミロングデッキ	ロングデッキ				ロングデッキ		超ロングデッキ
安全	ブリクラッシュセーフティ (歩行者[昼夜]・自転車運転者[昼]検知機能付衝突回避支援タイプ/ミリ波レーダー+単眼カメラ方式)	▶ P21							
	レーンディパーチャーアラート	▶ P21							
	前進誤発進抑制機能・低速衝突被害軽減機能・クリアランスソナー	▶ P20							
	EBD[電子制動力配分制御]機能付ABS	▶ P21							
	VSC[車両安定制御システム](TRC[トラクションコントロール]付)	▶ P21							
	パーキングブレーキ	▶ P21							
		電動							
		手動							
	SRSエアバッグ	▶ P21						“Gパッケージ”を選択した場合、装着できません。 運転席SRSエアバッグのレス仕様も選択可能な場合があります。(ダブルキャブ車を除く) その場合、運転席シートベルトはプリテンショナー機構付ではありません。詳しくは販売店におたずねください。	
		運転席						助手席プリテンショナー機構付シートベルト、助手席シートベルト非着用警告灯、助手席アシストグリップ(2個)とセットでメーカーオプション。	
プリテンショナー機構付シートベルト	運転席								
	助手席						助手席SRSエアバッグ、助手席シートベルト非着用警告灯、助手席アシストグリップ(2個)とセットでメーカーオプション。		
ELR付3点式シートベルト	前席(中央席は2点式)								
	後席(中央席は2点式)								
大型リヤバンパー	▶ P21			※1			※1:フルジャストローの2.0t積・AT車(車型番号72)はレス仕様も選択できます。		
ウインドシールドガラス(熱線吸収グリーン)									
シルバーマタリック・外板色	▶ P46								
チルトキャブ	固定								
	手動チルト	▶ P14							
フロントグリル	カラード	▶ P41					“Gパッケージ”を選択した場合、装着できません。		
	メッキ	▶ P15					“Gパッケージ”を選択した場合は、装着されます。 また、“Sパッケージ”選択時のみカラードバンパー+メッキバンパーガーニッシュとセットでメーカーオプション装着可能です。		
フロントバンパー	グレー(材着色)	▶ P41					“Gパッケージ”“Sパッケージ”を選択した場合、装着できません。		
	カラード(“Sパッケージ”選択時のみ)	▶ P41					ホワイト(058)、シルバーマタリック(199)のカラードバンパーのクリアランスソナーセンサー色は、メーカーオプションでバンパーと同色を選択できます(標準色は黒)。また、ブルー(8P0)とターコイズ(766)のカラードバンパーは、クリアランスソナーセンサー色が標準色の黒のみとなります。		
	カラードバンパー+メッキバンパーガーニッシュ	▶ P15					“Gパッケージ”を選択した場合は、装着されます。 また、“Sパッケージ”選択時のみメッキフロントグリルとセットでメーカーオプション装着可能です。		
かるがるゲート	▶ P14								
五方開デッキ							五方開デッキを装着した場合、かるがるゲートはレス仕様となります。		
ツールボックス							車両総重量7.5トン超車には装着されません。また、100L燃料タンク(左)を選択した場合は装着できない車型がありますので、詳しくは販売店におたずねください。		
キー付燃料タンク	▶ P15								
牽引フック	フロント								
	フロント・リヤ								
バックカメラ&デジタルインナーミラー	▶ P23								
LEDヘッドランプ&デイトタイムランニングランプ	▶ P22								
コンライト(ライト自動点灯・消灯システム)	▶ P22								
光軸調整用ヘッドランプレベリング機能(マニュアル)	▶ P22								
LEDフロントフォグランプ	▶ P23								
ヘッドランプクリーナー	▶ P23						“Gパッケージ”を選択した場合は、装着されます。また、単独での装着も可能です。 寒冷地仕様を選択した場合は、装着されます。		
視界	アウトサイドミラー	▶ P23							
	運転席電動格納式2面鏡式ミラー・助手席電動格納式ワイドビュー2面鏡式ミラー								
	運転席電動格納式熱線2面鏡式ミラー・助手席電動格納式熱線ワイドビュー2面鏡式ミラー								
	助手席電動格納式ワイドビュー2面鏡式ミラー								
	運転席・助手席電動格納式ワイドビュー2面鏡式ミラー								
運転席・助手席電動格納式ワイドビュー2面鏡式ミラー									
運転席電動格納式ワイドビュー2面鏡式ミラー									
ワイドビューピラー	▶ P23								
4.2インチカラーTFTマルチインフォメーションディスプレイ	▶ P11								
計器盤	シートベルト非装着用警告灯								
		運転席							
		助手席					助手席SRSエアバッグ、助手席プリテンショナー機構付シートベルト、助手席アシストグリップ(2個)とセットでメーカーオプション。		
タコグラフ(1日用・1週間用)	▶ P11						ラジオレス仕様を選択した場合、タコグラフは装着できません。		



ワイドキャブ 主要装備一覧表

標準装備 (緑色) メーカーオプション (黄色) (ご注文時に申し受けます)

	車型	シングルキャブ				ダブルキャブ		備考
		2WD		4WD	2WD			
		セミロングデッキ	ロングデッキ	超ロングデッキ	超超ロングデッキ	ロングデッキ	超ロングデッキ	
操作性	ステアリングスイッチ(マルチインフォメーションディスプレイ、Bluetooth®対応(ハンズフリー))	▶P11						ラジオレス仕様を選択した場合、ハンズフリースイッチは装着されません。また、ハンズフリーのレス仕様も選択できます。
	可倒式シフトレバー	▶P12						
	可倒式パーキングブレーキレバー	▶P37						固定式パーキングブレーキレバーもメーカーオプション選択できます。
	パワーウィンドウ&パワードアロック	前席						前席のパワードアロックは助手席のみとなります。
		前席+後席	▶P37					
	スマートエントリー&スタートシステム		▶P11					“Gパッケージ”“Sパッケージ”を選択した場合は、装着されます。助手席ドアのキーシリンダーが非装着となります。また、植込み型心臓ペースメーカー等の機器をご使用の方は、電波によりそれらの機器に影響を及ぼすおそれがありますので、車両に搭載された発信機から約22cm以内に植込み型心臓ペースメーカー等の機器を近づけないようにしてください。電波発信を停止することもできますので販売店にご相談ください。
シート	ワイヤレスドアロックリモートコントロール	▶P11						“Sパッケージ”を選択した場合は、装着されます。助手席ドアのキーシリンダーが非装着となります。
	助手席(分割式シート)3人乗り							
	助手席シートリクライニング	▶P37						
	2人乗り仕様	▶P13						センターシートバックトレイは非装着となり、コンソールボックス&バックパネルトレイが装着されます。また、“Gパッケージ”を選択した場合、選択できません。
内装	シート表皮	ビニールレザー	▶P46					“Gパッケージ”を選択した場合、装着できません。
		トリコット	▶P46					“Sパッケージ”選択時のみ選択できます。
	オーバーヘッドコンソール		▶P13					
	運転席・助手席サンバイザー		▶P13					
	室内LED灯(手元スイッチ付)		▶P13					“Gパッケージ”を選択した場合は、装着されます。また、“Sパッケージ”選択時のみ選択できます。
	コートフック(2個)		▶P13					
	アシストグリップ	運転席1個・助手席1個						ダブルキャブ車は後席2個、パイプバー付となります。
		運転席1個・助手席2個						助手席SRSエアバッグ、助手席プリテンショナー機構付シートベルト、助手席シートベルト非着用警告灯とセットでメーカーオプション。
	センターシートバックトレイ		▶P13					2人乗り仕様を選択した場合、装着されません。
	アッパーボックス		▶P13					助手席SRSエアバッグを選択した場合、装着されません。
灰皿	運転席・助手席	▶P13					シガレットライターもセットでメーカーオプション。	
空調		後席						
	アクセサリースOCKET (24V)		▶P11					
	マニュアルエアコン(花粉フィルター付)							
	リヤクーラー(カップホルダー付)+リヤヒーター	▶P37						
オーディオ	リヤヒーター	▶P37						
	AM/FM+2スピーカー							
	[Bluetooth®対応(ハンズフリー)、USB+AUX端子付、デジタル時計&タイマー・アラーム機能内臓]	▶P11						
	CD+AM/FM+2スピーカー							
メカニズム	[Bluetooth®対応(ハンズフリー)、USB+AUX端子付、デジタル時計&タイマー・アラーム機能内臓]							
	ラジオレス+2スピーカー							タコグラフは選択できません。また、ハンズフリースイッチは装着されません。
	排出ガス浄化装置DPR-II & 浄化スイッチ(触媒浄化用)	▶P17						
	アイドルストップシステム	▶P17						
	エコラン(MT車のみ)	▶P17						
	総輪ディスクブレーキ	▶P18						
パッケージ	ESスタート[坂道発進補助装置](MT車のみ)	▶P10						“Gパッケージ”を選択した場合は、装着されます。また、“Sパッケージ”選択時のみ選択できます。
	“Gパッケージ”	▶P40						“Gパッケージ”“Sパッケージ”に関する装備内容は▶40・41ページをご覧ください。
	“Sパッケージ”							
その他	盗難防止システム[イモビライザーシステム](国土交通省認可品)	▶P11						
	寒冷地仕様					※2	※2	寒冷地での使用を考慮してワイパーモーターの強化、フューエルヒーターの装着等、主に信頼性の向上を図っております。また、北海道地区では寒冷地仕様が標準装備となります。ヘッドランプクリーナーが装着されます。 ※2:寒冷地仕様を選択した場合、リヤヒーターが同時装着されます。
	スベアタイヤ							

全車標準装備 外装 ●ワンタッチサイドゲートサポート ●フロントラッチハンドル 操作性 ●チルト&テレスコピックステアリング ●ウォッシャーノズル内蔵ワイパー 内装 ●ルームランプ ●フロア張り(ビニールレザー) ●フロントドアポケット ●運転席シートバックポケット ●インストルメントパネルボックス ●助手席オープントレイ/センターオープントレイ ●グローブボックス ●フック(2個) ●運転席・助手席ボトルホルダー ●運転席側フェンダー滑り止めマット メカニズム ●大型液封キャブサスペンション ●排気ブレーキ その他 ●バッテリー24V(12V×2個)

●オプション装着により、車両重量、車両寸法等が変更になる場合があります。 ●各装備の詳細い設定につきましては、販売店におたずねください。 ●メーカーオプションはご注文時に申し受けます。メーカーの工場では装着するため、ご注文後はお受けできませんのでご了承ください。  
●“Gパッケージ”“Sパッケージ”はグレード名称ではありません。 ●Bluetooth®はBluetooth SIG,Inc.の商標です。 ●“ESスタート”は日野自動車(株)の商標です。 ●スマートエントリーは、株式会社ユーシンの商標です。

### ボディカラー〈カラーコード〉 ※ボディカラーは撮影の条件、ご覧になる印刷物または画面によって実際の色とは異なって見えることがあります。



ホワイト〈058〉



ブルー〈8P0〉



ターコイズ〈766〉



シルバーメタリック〈199〉  
(シングルキャブ車にメーカーオプション)

### シート表皮〈トリムコード〉 ※内装色は撮影の条件、ご覧になる印刷物または画面によって実際の色とは異なって見えることがあります。



ビニールレザー〈LA18〉

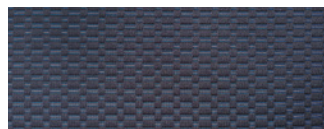

トリコット〈FA18〉  
"Sパッケージ"専用メーカーオプション

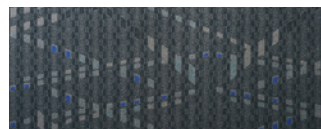

プリントトリコット〈FB18〉  
"Gパッケージ"専用

毎日のハードな仕事に  
ゆとりで応える、信頼のダンプシリーズ。



ダンプ、1.0トン系カーゴ、TECS車など  
各専用カタログを用意しております。  
最適な車型選びにお役立てください。



# 特装車シリーズ

TECSは、トヨタが品質を保証  
(一般保証:3年または6万kmのいずれか早い方)した特装車です。

## 冷凍車

〈トヨタ車体〉 〈デンソー〉  
〈トランテックス〉 〈菱重コールドチェーン〉



※写真はトヨタ車体製

## 冷凍車 (パッケージ型)

〈日本フルハーフ〉 〈菱重コールドチェーン〉



## アルミバン

〈トヨタ車体〉



## アルミバン

〈北村製作所〉 〈トランテックス〉



※写真は北村製作所製

## ウイングルーフ

〈トランテックス〉 〈日本フルハーフ〉



※写真はトランテックス製

## リフト付トラック (垂直式)

〈極東開発工業〉 〈新明和工業〉 〈トヨタ車体〉



※写真はトヨタ車体製

## リフト付トラック (スイング式)

〈極東開発工業〉 〈新明和工業〉



※写真は極東開発工業製

## 車両運搬車

〈極東開発工業〉 〈タダノ〉  
〈花見台自動車〉 〈古河ユニック〉



※写真は花見台自動車製

## クレーン付トラック

〈タダノ〉



## クレーン付トラック

〈古河ユニック〉



## 特装ダンプ

〈極東開発工業〉 〈新明和工業〉 〈花見台自動車〉



※写真は新明和工業製



※写真は花見台自動車製

※TECSはメーカー完成特装車のため持込み登録となります。

TECS車は専用カタログを用意しております。最適な車型選びにお役立てください。

# トヨタ純正品

(販売店装着オプション)  
トヨタ自動車(株)の取り扱い商品です。



写真は標準キャブディーゼル。"Sパッケージ"装着車。メッキフロントグリル&カラードバンパー+メッキバンパーガーニッシュ、助手席電動格納式ワイドビュー2面鏡式ミラー、LEDフロントフォグランプはメーカーオプション。ボディカラーはホワイト(058)。フロントスポイラー(メッキタイプ)、メッキフルホイールキャップ、メッキコーナーパネル、メッキドアミラーカバー(運転席・助手席)を装着しています。



## 001 フロントスポイラー

### ■メッキタイプ

設定:[標準キャブ]"Gパッケージ"装着車、"Sパッケージ"装着車のメッキフロントグリル(メーカーオプション)付車、除くダブルキャブの4WD車

標準キャブ **148,500円**(消費税抜き135,000円) **1.4H**(BPBU)

### ■カラードタイプ

設定:[標準キャブ]除く"Gパッケージ"装着車、"Sパッケージ"装着車のメッキフロントグリル(メーカーオプション)付車、ダブルキャブの4WD車 [ワイドキャブ]除く4WD車

色:全ボディカラー対応

標準キャブ **97,900円**(消費税抜き89,000円) **1.4H**(BPBU)

ワイドキャブ **101,200円**(消費税抜き92,000円) **1.5H**(BPBU)

標準キャブ・カラードタイプ(ホワイト)

## Dress Up



## 002 メッキフルホイールキャップ

足回りをキリリとひきしめるメッキ商品。

設定:[標準キャブ]2t、除く4WD車 [ワイドキャブ]2tダブルタイヤ、除く4WD車

1台分(4枚)

**59,400円**(消費税抜き54,000円)

**0.5H**(U6DM)

標準キャブ用



## 003 メッキコーナーパネル

コーナー部をドレスアップするメッキ商品。

標準キャブ左右セット

**35,200円**(消費税抜き32,000円) **0.4H**(L3AU)

ワイドキャブ左右セット

**39,600円**(消費税抜き36,000円) **0.4H**(L3AU)

標準キャブ用



## 004 メッキドアミラーカバー(運転席・助手席)

設定:除く運転席・助手席電動式2面鏡式ミラー(標準装備)、手動式視界拡大ミラー(メーカーオプション)付車

アウトサイドミラー

(助手席電動格納式ワイドビュー2面鏡式ミラー)付車 左右セット

標準キャブ **74,800円**(消費税抜き68,000円) **0.8H**(K8A0)

ワイドキャブ **85,800円**(消費税抜き78,000円) **0.8H**(K8A0)

アウトサイドミラー

(運転席・助手席電動格納式熱線2面鏡式ミラー)付車 左右セット

**103,400円**(消費税抜き94,000円) **0.8H**(K8AE)

標準キャブ用

- 装着用品・パーツ製造事業者:トヨタ自動車株式会社
- 設定につきましては、特に注記のないものは全車型に適用となっております。
- 車両・商品の色は撮影の条件、ご覧になる印刷物または画面によって実際の色とは異なって見えることがあります。
- 写真は撮影用小物を含む用品装着イメージです。走行中は積載物を収納、固定してください。

トヨタ純正用品は、  
3年間6万km保証です。



保証修理をうけられる期間は、トヨタの販売店、またはトヨタ認定サービス工場  
商品をトヨタ車に取り付けた日(販売した日)から3年間となります。  
ただし、その期間内でも走行距離が60,000kmまでとします。  
※一部消耗品の保証期間や詳細につきましては、販売店にお問い合わせください。



# トヨタ純正品

(販売店装着オプション)  
トヨタ自動車(株)の取り扱い商品です。



## Exterior



### 006 エアルーフラック

設定: 除くダブルキャブ、フロントサンシェード付車  
色: ホワイト

標準キャブ  
**143,000円**(消費税抜き130,000円) **0.5H**(N220)

ワイドキャブ  
**154,000円**(消費税抜き140,000円) **0.5H**(N220)

※写真は当該車両とは異なります。



### 007 ルーフラック(ルーフオンタイプ)

設定: 除くダブルキャブ、フロントサンシェード付車  
色: ホワイト

標準キャブ  
**56,100円**(消費税抜き51,000円) **1.0H**(N210)

ワイドキャブ  
**58,300円**(消費税抜き53,000円) **1.0H**(N210)

※写真は当該車両とは異なります。



### 008 フロントサンシェード

キャビンへの日射しを和らげるフロントバイザー。  
設定: [標準キャブ]ダブルキャブの2WD車、3.5t、  
除くルーフラック(ルーフオンタイプ)、エアルーフラック付車  
[ワイドキャブ]除くダブルキャブ、ルーフラック(ルーフオンタイプ)、  
エアルーフラック付車

標準キャブ  
**121,000円**(消費税抜き110,000円) **1.2H**(M0A1)

ワイドキャブ  
**132,000円**(消費税抜き120,000円) **1.2H**(M0A2)

※写真は当該車両とは異なります。



### 009 積荷シート

荷物を雨や埃から守る耐久性に優れたシート。  
設定: [標準キャブ]除くシングルキャブのロングデッキ車  
[ワイドキャブ]シングルキャブのセミロングデッキ車  
※詳しい設定につきましては、販売店におたずねください。  
色: グリーン

**24,200円**(消費税抜き22,000円)

~**35,200円**(消費税抜き32,000円) (P4A0)



### 010 ゲートプロテクター

リヤデッキゲート上部(サイド・リヤ)に装着。  
荷物の積み降ろし時、ボディの傷付き防止に役立ちます。  
※詳しい設定につきましては、販売店におたずねください。  
色: ブラック

**13,750円**(消費税抜き12,500円)

~**28,050円**(消費税抜き25,500円) **0.4H**(P5A0)



### 011 デッキマット

リヤデッキに敷き込む厚手のマット。大切な荷物の保護に役立ちます。  
設定: 標準キャブ  
※詳しい設定につきましては、販売店におたずねください。  
色: ライトグレー 厚さ: 3.5mm

**25,300円**(消費税抜き23,000円)

~**42,350円**(消費税抜き38,500円) (P6A0)

## Interior



### 012 フルシートカバー(スタンダードタイプ)

丈夫でおしゃれなジャガードタイプの高級シートカバー。

シングルキャブ **9,900円**(消費税抜き9,000円) **0.3H**(A6G0)

ダブルキャブ **16,500円**(消費税抜き15,000円) **0.4H**(A6G5)



標準キャブ・ダブルキャブ用

### 013 フロアマット(スタンダードタイプ)

手入れが簡単で耐久性にも優れた、黒ゴム素材の実用的なマット。

標準キャブシングルキャブ **6,820円**(消費税抜き6,200円) (A0S6)

標準キャブダブルキャブ **11,660円**(消費税抜き10,600円) (A0S6)

ワイドキャブシングルキャブ **9,350円**(消費税抜き8,500円) (A0S6)

ワイドキャブダブルキャブ **15,180円**(消費税抜き13,800円) (A0S6)

## Function



### 014 音声アラーム

左折及び後退時に音声で知らせます。夜間消音機能付。  
設定: [ワイドキャブ]シングルキャブの2WD車、  
除くツールボックス(メーカーオプション)付車

ワイドキャブ

**13,200円**(消費税抜き12,000円) **2.5H**(U2C1)



### 015 作業灯

夜間作業に役立つ照明灯。(35W)

**13,200円**(消費税抜き12,000円) **0.6H**(U4A0)



### 016 オイルロックチェーンジャー

オイルパンのオイル交換用口をロックに交換。  
簡単にオイル交換が可能。  
18mm

**4,620円**(消費税抜き4,200円) (U1B0)

## 価格表記について

**00,000円** (消費税抜き00,000円)

→ メーカー希望小売価格①

**0.0H** → 標準取付時間②

①価格は取付費を含まないメーカー希望小売価格(消費税10%込み) '23年10月時点のもの>で参考価格です。

実際の販売価格は各販売店が独自に定めております。

②時間は取付に必要な標準作業時間です。作業時間に応じた取付費が①とは別に発生致します。

取付費につきましても販売店が独自に定めております。

●詳しくは各販売店におたずねください。

# トヨタ純正品

(販売店装着オプション)  
トヨタ自動車(株)の取り扱い商品です。



## Basic



### 017 盗難防止機能付ナンバーフレームセット(ベーシック)

ナンバーフレーム(ベーシック/フロント&リヤ)+ロックボルト(ナンバープレート用)のセット\*。  
ナンバーフレーム表面処理:シルバー塗装  
設定:除く字光式ナンバープレート付車

5,940円(消費税抜き5,400円)

↓  
【お得なセット価格】**5,390円**(消費税抜き4,900円)〈BHHU〉

\*ロックボルト・ナンバーフレームは、それぞれ単品でもご購入いただけますので、販売店にお問い合わせください。



### 020 サイドバイザー(ベーシック)

雨の降り込みや日射しを和らげる大型バイザー。

標準キャブ/ワイドキャブ シングルキャブ  
**9,900円**(消費税抜き9,000円) **0.3H**〈K0N0〉

標準キャブ ダブルキャブ  
**15,400円**(消費税抜き14,000円) **0.4H**〈K0N1〉

ワイドキャブ ダブルキャブ  
**19,800円**(消費税抜き18,000円) **0.4H**〈K0N1〉

※写真は標準キャブシングルキャブ用



### 022 タイヤストッパー

**3,960円**(消費税抜き3,600円)

**0.3H**〈P7B0〉

※付属のプラケットが装着できない場合は、ツールボックス等に保管してください。



### 023 レスキューマンIII (ハンマー&カッター)

**2,530円**

(消費税抜き2,300円)〈77P2〉

#### ご注意

- \* 緊急脱出のための専用品です。他の用途には使用しないでください。
- \* フロントウィンドウガラスは緊急脱出用ハンマーでは割ることができません。また、一部車両のドアガラスおよびリヤウィンドウガラスには合わせガラスが使用されているため割ることができません。
- \* ドアガラスを割り、穴を広げるとき、ガラスの破片でケガをしないようご注意ください。
- \* お子様のいたずらでケガをする場合がありますのでご注意ください。

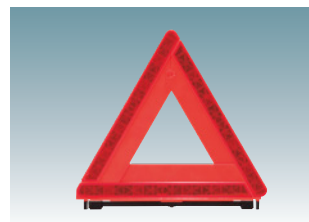

### 024 三角表示板

いざというときに備えておきたい。  
非常表示板です。

**2,750円**

(消費税抜き2,500円)〈77R0〉

### 025 タイヤチェーン

耐摩耗性に優れ、脱着時にタイヤや手を傷つけないよう考慮した溶接バリのない安全仕様。  
設定:下記の適用一覧表をご覧ください。



#### ■タイヤチェーン適用一覧表

スチールチェーン			
種類	適用サイズ	メーカー希望小売価格	追工コード
シングル	185/65-15	<b>11,330円</b> (消費税抜き10,300円)	V1B0
	185/75-15	<b>12,430円</b> (消費税抜き11,300円)	
	195/75-15	<b>12,980円</b> (消費税抜き11,800円)	
	205/70-16	<b>13,090円</b> (消費税抜き11,900円)	
	195/85-16	<b>14,520円</b> (消費税抜き13,200円)	
	205/70-17.5		
	205/75-16		
	205/80-17.5		
	215/85-16		
	ダブル	215/70-17.5	
225/70-16		<b>16,170円</b> (消費税抜き14,700円)	
225/80-17.5			
195/85-16			<b>19,360円</b> (消費税抜き17,600円)
205/85-16		<b>21,340円</b> (消費税抜き19,400円)	

合金鋼チェーン			
種類	適用サイズ	メーカー希望小売価格	追工コード
ダブル	185/85-16	<b>25,190円</b> (消費税抜き22,900円)	V1H0
	205/85-16	<b>27,280円</b> (消費税抜き24,800円)	
トリプル	185/85-16	<b>30,470円</b> (消費税抜き27,700円)	V1J0
	195/85-16		

- 適用サイズは、新車標準ホイール・タイヤを基準にしています。ホイール・タイヤの種類(特に冬用タイヤ)・メーカーによっては装着できない場合があります。詳しくは販売店にお問い合わせください。
- アルミホイールにチェーンを取り付けると、ホイールに傷がつく恐れがあります。

★本カタログに掲載されている商品につきましては、車両登録後の取付を前提としております。

- 装着用品・パーツ製造事業者:トヨタ自動車株式会社
- 設定につきましては、特に注記のないものは全車型に適用となっております。
- 車両・商品の色は撮影の条件、ご覧になる印刷物または画面によって実際の色とは異なって見えることがあります。
- 写真は撮影用小物を含む用品装着イメージです。走行中は積載物を収納、固定してください。

トヨタ純正用品は、  
3年間6万km保証です。



保証修理をうけられる期間は、トヨタの販売店、またはトヨタ認定サービス工場  
商品をトヨタ車に取り付けた日(販売した日)から3年間となります。  
ただし、その期間内でも走行距離が60,000kmまでとします。

※一部消耗品の保証期間や詳細につきましては、販売店にお問い合わせください。



# トヨタ純正品 (販売店装着オプション)

トヨタ自動車(株)の取り扱い商品です。



**ドライブレコーダー** あなたの安全運転をしっかりと録画します。

ドライブレコーダーの紹介ムービーはこちら

**202 カメラ一体型ドライブレコーダー**

DRT-H68A **21,450円** (消費税抜き19,500円)  
**1.4H** (UVGX)

一体型

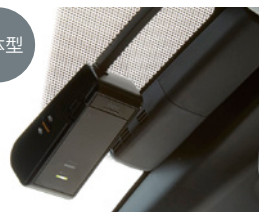

本体取り付け例



本体取り付け例

※写真は当該車両とは異なります。

- フルHD/200万画素
- HDR機能
- 常時録画/イベント録画\*1

\*1.イベント録画は手動(スイッチ操作)で録画。

※検査標章などの装着物の位置、オプション製品の取付などによっては、ドライブレコーダーが装着できない場合がございます。詳しくは販売店におたずねください。

**ドライブレコーダー基本機能:高画質技術で、画素数だけでは語れないしっかり見える映像を録画します。**

- 高度なHDR技術と調整機能で、光量差の**白とびや黒つぶれを低減。**
- CMOSセンサー搭載の高感度カメラで**夜間でも見やすい映像**を提供。
- 映像ノイズや、広角レンズによる**画面の歪みを補正。**

- エンジン始動で、手間なく自動録画ACC ONからOFFまでの映像を録画します。
- ※録画用microSDカードの録画容量が一杯になると古い映像を消して上書きします。



HDR機能なし



HDR機能あり

- 前後(合計20秒間)の映像、手動による任意のイベント録画を保護。
- ※録画映像はカメラが映す範囲に限られます。
- ※10件を超えると古いデータから順次上書きされます。
- ※手動(スイッチ操作)で20秒間(前12秒、後8秒)の映像を保護。

※本機は、全ての状況において映像を録画することを保証したものではありません。 ※本機は、事故の検証に役立つことも目的の一つとした製品ですが、証拠としての効力を保証するものではありません。 ※本機で録画した映像は、その使用目的や使用方法によっては、被写体のプライバシーなどの権利を侵害する場合がありますのでご注意ください。また、本機をイタズラなどの目的で使用しないでください。これらの場合については弊社は一切責任を負いません。 ※本機は映像を録画する装置ですが、必ずしも信号が確認できることを保証した装置ではありません。環境によって信号が確認できない場合があります。その場合は、前後の映像や周囲の車両の状況から判断願います。信号が確認できない件については、弊社は一切責任を負いません。 ※LED式信号機は目に見えない速さで点滅しているため、本機で撮影すると、点滅して撮影される場合があります。信号が映っていない場合は前後の映像や周囲の車両の状況から判断願います。LED式信号機が映らない件については弊社は一切責任を負いません。 ※映像が録画されなかった場合や録画された映像ファイルが破損していた場合による損害、本機の故障や本機を使用することによって生じた損害につきましては、弊社は一切責任を負いません。 ※夜間にナビの画面や屋間に太陽光を反射してダッシュボード等がガラスに映り込み、映像に残る場合があります。また、外部環境により映像画質が変化します。 ※ご使用前に必ず取扱説明書をご覧ください。

**取付、ご使用にはご留意いただきたい点が多数ございます。**  
 ナビオプションで利用できるメディア、接続機器、パソコンの動作環境、各種バージョン情報、使用時の注意点など、詳しくは<https://toyota.jp/dop/navioption/>をご覧ください。

価格表記について **00,000円** (消費税抜き00,000円) **0.0H** → 標準取付時間 ②

→ メーカー希望小売価格 ①

- ①価格は取付費を含まないメーカー希望小売価格<(消費税10%込み)'23年10月時点のもの>で参考価格です。実際の販売価格は各販売店が独自に定めております。
- ②時間は取付に必要な標準作業時間です。作業時間に応じた取付費が①とは別に発生致します。取付費につきましても販売店が独自に定めております。
- 詳しくは各販売店におたずねください。

**ETC2.0ユニット** 先進の運転支援情報サービスETC2.0でドライブをサポート。



**207 ETC2.0ユニット\*1\*2ボイスタイプ**  
**26,290円** (消費税抜き23,900円)  
**1.6H** (V1FX)

- 交通情報をキャッチして音声でお知らせ。



GPS内蔵ETCアンテナ装着例

**ETC車載器** 高速・有料道路の料金所をキャッシュレス、スムーズに通過できます。



**203 ETC車載器\*1\*2ボイスタイプ**  
**14,850円** (消費税抜き13,500円)  
**1.6H** (V1DX)

- カード有効期限も音声案内。ボイス機能搭載ETC。



アンテナ装着例



**205 ETC車載器\*1\*2ベーシックタイプ**  
**11,550円** (消費税抜き10,500円)  
**1.6H** (V1EX)

- カード抜き忘れをアラーム通知。



アンテナ装着例

●各オプション用品の取付位置については販売店におたずねください。  
 \*1.価格にセットアップ費用は含まれておりません。 \*2.ETC(ETC2.0)ユニットは新しいセキュリティ規格に対応しています。  
 ※GPS内蔵ETCアンテナ/ETCアンテナは、ダッシュボード中央に装着となります。写真は当該車両とは異なります。ETC2.0ユニットは、今後新たに追加されるサービスおよびシステム変更には対応できない場合があります。あらかじめご了承ください。詳しくは販売店におたずねください。

**トヨタモビリティパーツ(株)の取り扱い商品です。**

**701 TZ緊急セットA**

災害時に役立つアイテムが多数揃った防災士監修のセット。防水仕様のリュックは、水を入れたら給水袋に、空気を入れたら枕としても使用可能です。\*1

**7,150円** (消費税抜き6,500円) (3207)



- ① 防災BOOK
- ② レインコート
- ③ 携帯トイレ(3枚)
- ④ 防水リュック(容量10L)
- ⑤ ホイッスル
- ⑥ ライト
- ⑦ ウェットティッシュ
- ⑧ パーソナルメモ
- ⑨ マスク(3枚)
- ⑩ レスキューシート
- ⑪ タオル
- ⑫ 軍手
- ⑬ レジャーシート(L180×W180cm)

\*1.完全密封ではないので、空気が漏れる場合があります。  
 ※保証期間はご購入から1年間です。  
 ※非常食・飲料水などは、必要に応じてご準備することをおすすめします。  
 ※内容は予告なく変更になる場合がございます。

価格は取付費を含まない(販売元)トヨタモビリティパーツ希望小売価格<(消費税10%込み)'23年10月時点のもの>で参考価格です。実際の販売価格は各販売店が独自に定めております。

**701** に関するお問い合わせ先  
 (製造元)株式会社ナテック  
 TEL:052-526-0801  
 オープン時間: (平日)9:00~17:00 (土日祝休業)  
 ホームページ: <http://www.natec-emergency.jp/>

# 主要諸元表

## ■ シングルキャブ車

### 標準キャブ P2~7

2WD	ディーゼル	● 標準デッキ (ジャストロー/フルジャストロー/高床)	▶ <a href="#">P2~3</a>
		● セミロングデッキ (フルジャストロー/高床)	▶ <a href="#">P4</a>
		● ロングデッキ (ジャストロー/フルジャストロー/高床)	▶ <a href="#">P5~6</a>

4WD	ディーゼル	● 標準デッキ (フルジャストロー)	▶ <a href="#">P7</a>
		● セミロングデッキ (フルジャストロー/高床)	
		● ロングデッキ (フルジャストロー/高床)	

### ワイドキャブ P8~13

2WD	ディーゼル	● セミロングデッキ (フルジャストロー/高床)	▶ <a href="#">P8</a>
		● ロングデッキ (フルジャストロー/高床)	▶ <a href="#">P9~10</a>
		● 超ロングデッキ (フルジャストロー/高床)	▶ <a href="#">P11~12</a>
		● 超超ロングデッキ (フルジャストロー/高床)	▶ <a href="#">P13</a>

4WD	ディーゼル	● ロングデッキ (フルジャストロー/高床)	▶ <a href="#">P13</a>
-----	-------	------------------------	-----------------------

## ■ ダブルキャブ車

### 標準キャブ P14

2WD	ディーゼル	● 標準デッキ (フルジャストロー)	▶ <a href="#">P14</a>
		● ロングデッキ (フルジャストロー)	

4WD	ディーゼル	● セミロングデッキ (高床)	▶ <a href="#">P14</a>
		● ロングデッキ (高床)	

### ワイドキャブ P15

2WD	ディーゼル	● ロングデッキ (フルジャストロー/高床)	▶ <a href="#">P15</a>
		● 超ロングデッキ (高床)	

● 燃費値計算条件	▶ <a href="#">P16</a>
-----------	-----------------------

● エンジン別 特装用シャシー一覧表	▶ <a href="#">P17</a>
--------------------	-----------------------

● 環境仕様	▶ <a href="#">P18</a>
--------	-----------------------

●“DYNA” “フルジャストロー” “VSC” “TRC” “ECT” “DPR” “TSOP” “START YOUR IMPOSSIBLE”はトヨタ自動車(株)の商標です。

# DYNA

## 200/300/400

# CARGO



2.0 ~ 4.7ton

ディーゼル



シングルキャブ／標準キャブ 2WD ディーゼル車 主要諸元表

車型		シングルキャブ 標準キャブ/2WD ディーゼル 標準デッキ								
		ジャストロー				フルジャストロー				
		木製				木製				
		ダブル				ダブル				
荷台材質										
リヤタイヤ										
エンジン型式		N04C-WD				N04C-WD				
最高出力<ネット>		110kW (150PS)				110kW (150PS)				
最大トルク<ネット>		440N・m (44.9kgf・m)				440N・m (44.9kgf・m)				
最大積載量 (トン)		2.0				2.0				
排出ガス記号		2DG-	2DG-	2KG-	2KG-	2KG-	2KG-	2KG-	2KG-	
車両型式		XZC605-TGFMY	XZU605-TGFMY	XZC605-TGTMY	XZU605-TGTMY	XZC605-TQFMY	XZU605-TQFMY	XZC605-TQTMY	XZU605-TQTMY	
トランスミッション<型式>		6速MT <RE62>				6速MT <RE62>				
燃料消費率 (km/L)		10.24		10.69		10.84		10.69		
燃料消費率 (国土交通省審査値) 重量車モード (km/L)		10.17		10.62		10.53		10.62		
免許区分		5.0トン限定準中型免許 ※1	準中型免許 ※2	5.0トン限定準中型免許 ※1	準中型免許 ※2	5.0トン限定準中型免許 ※1	準中型免許 ※2	5.0トン限定準中型免許 ※1	準中型免許 ※2	
ナンバープレート分類番号		4								
車型番号		1	2	3	4	5	6	7	8	
車両寸法 (mm)	全長	4,690	4,690	4,690	4,690	4,690	4,690	4,685	4,690	
	全幅	1,695	1,695	1,695	1,695	1,695	1,695	1,695	1,695	
	全高	1,985	1,985	1,980	1,980	1,970	1,970	1,970	1,970	
	ホイールベース	2,525	2,525	2,525	2,525	2,525	2,525	2,525	2,525	
	トレッド 前/後	1,400/1,245	1,400/1,245	1,400/1,245	1,400/1,245	1,405/1,245	1,405/1,245	1,405/1,245	1,405/1,245	
	荷台内寸法	長さ	3,115	3,115	3,115	3,115	3,115	3,115	3,115	3,115
		幅	1,615	1,615	1,615	1,615	1,615	1,615	1,615	1,615
		高さ	380	380	380	380	380	380	380	380
床面地上高	785	785	785	785	860	845	860	845		
車両重量・定員	車両重量 (kg)	2,310	2,320	2,330	2,340	2,300	2,330	2,330	2,350	
	車両総重量 (kg)	4,475	4,485	4,495	4,505	4,465	4,495	4,495	4,515	
	乗車定員 (名)	3				3				
最小回転半径 (m)		4.8	4.8	4.8	4.8	4.4	4.4	4.4	4.4	
走行装置	クラッチ	油圧真空倍力装置付乾燥、単板、ダイヤフラム			3要素、1段、2相形(ロックアップ機構付)		油圧真空倍力装置付乾燥、単板、ダイヤフラム		3要素、1段、2相形(ロックアップ機構付)	
	最終減速比	3.583	3.583	3.583	3.583	3.900	3.900	3.583	3.727	
	ブレーキ(前/後)	油圧真空倍力装置付 ディスク/ディスク				油圧真空倍力装置付 ディスク/ディスク				
懸架装置・燃料タンク	サスペンション	ダブルウィッシュボーン式 コイルばね 車軸式半楕円板ばね				ダブルウィッシュボーン式 コイルばね 車軸式半楕円板ばね				
	燃料タンク容量(L)/使用燃料	80/軽油				80/軽油				
タイヤ	前	185/85R16				195/75R15				
	後	185/65R15				195/75R15				
メーカー希望小売価格 (消費税10%)	一般地区	5,021,000円	5,090,000円	5,119,000円	5,189,000円	5,088,000円	5,184,000円	5,131,000円	5,200,000円	
	消費税抜き	4,564,545円	4,627,273円	4,653,636円	4,717,273円	4,625,455円	4,712,727円	4,664,545円	4,727,273円	
	北海道地区	5,046,300円	5,115,300円	5,144,300円	5,214,300円	5,113,300円	5,209,300円	5,156,300円	5,225,300円	
	消費税抜き	4,587,545円	4,650,273円	4,676,636円	4,740,273円	4,648,455円	4,735,727円	4,687,545円	4,750,273円	

※1.車両総重量の上限を5.0トン未満に設定した車両です。オプション装着や荷台架装などの結果、車両総重量が5.0トンを超える場合は最大積載量が減少することがあります。 ※2.車両総重量が5.0トン未満に収まる場合は、5.0トン限定準中型免許となります。

● 燃料消費率は定められた試験条件での値です。お客様の使用環境・条件(気象、道路、渋滞、車両、架装ボディ、整備等の状況)や運転方法(急発進、エアコン使用等)に応じて燃料消費率は異なります。

● 燃料消費率のJH25モード燃費値とJH15モード燃費値は、法令に基づく標準的な諸元値および条件を用いてエンジン燃費を測定し、シミュレーション法で算出した国土交通省審査値です。JH25モード燃費値はJH15モード燃費値に対して、車両の空気抵抗やタイヤのころがり抵抗に実測値を用いた試験法で、試験で用いる「都市内走行と都市間走行の走行比率」については、走行実態の調査結果が反映された法定比率で算出した燃費値です。これらの燃費値は法令で定められた「諸元P16の燃費値計算条件」の車両総重量範囲および最大積載量区分ごとの標準諸元値・車型による最終減速比およびタイヤ仕様、エアコンOFFなどの条件の下に算出しています。

● 主要燃費改善対策として、N04Cディーゼル車には高圧噴射、電子制御式燃料噴射を採用しています。 ● オプション装着により、車両重量、車両寸法等が変更になる場合があります。

● エンジン出力表示にはネット値とグロス値があります。「グロス」はエンジン単体で測定したものであり、「ネット」とはエンジンと車両に搭載した状態とほぼ同条件で測定したものです。 同じエンジンで測定した場合、「ネット」は「グロス」よりもディーゼル車で約5%程度低い値(自工会調べ)となっています。このカタログの表示はすべて「ネット」値です。

● 車両によっては自動車重量税などの軽減措置を受けることができます。詳しくは販売店におたずねください。

★印の車両は多仕様自動車のため持込み登録となります。各諸元数値はメーカー設計値であり、参考数値です。登録の際は車両の実測値が適用されます。

● 道路運送車両法による自動車型式指定申請書および共通構造部(多仕様自動車)型式指定申請書数値 ■ 製造事業者:日野自動車株式会社

● 沖縄地区は価格が異なります。 ● 北海道地区の価格には寒冷地仕様が含まれています。 ● 価格はメーカー希望小売価格(消費税10%込み)'23年10月現在のもの)で参考価格です。価格は販売店が独自に定めていますので、詳しくは各販売店におたずねください。

● 価格はスペアタイヤ、タイヤ交換用工具の価格です。 ● 価格にはオプション価格が含まれていません。 ● 保険料、税金(除く消費税)、登録料等の諸費用は別途申し受けます。 ● 自動車リサイクル法の施行により、「諸元P19のリサイクル料金」が別途必要となります。

シングルキャブ／標準キャブ 2WD ディーゼル車 主要諸元表

車型		シングルキャブ								
		標準キャブ/2WD								
		ディーゼル								
		標準デッキ								
荷台材質		フルジャストロー				高床				
リヤタイヤ		木製				木製				
エンジン型式		ダブル				ダブル				
最高出力<ネット>		N04C-WD				N04C-WD				
最大トルク<ネット>		110kW (150PS)				110kW (150PS)				
最大積載量 (トン)		440N・m (44.9kgf・m)				440N・m (44.9kgf・m)				
排出ガス記号		3.0		2.0		2.0		3.0		
車両型式		2KG-	2KG-	2KG-	2KG-	2KG-	2KG-	2KG-	2KG-	
トランスミッション<型式>		XZU605-TQFQY	XZU605-TQTQY	XZC605-TPFMY	XZU605-TPFMY	XZC605-TPTMY	XZU605-TPTMY	XZU605-TPFQY	XZU605-TPTQY	
燃料消費率 (国土交通省審査値) 重量車モード		6速MT <RE62>		6速MT <RE62>		6速AT <A860E>		6速MT <RE62>		
燃料消費率 (国土交通省審査値) 重量車モード		6速AT <A860E>	6速MT <RE62>	6速MT <RE62>	6速AT <A860E>	6速MT <RE62>	6速AT <A860E>	6速MT <RE62>	6速AT <A860E>	
燃料消費率 (国土交通省審査値) 重量車モード		6速MT <RE62>	6速AT <A860E>	6速MT <RE62>	6速AT <A860E>	6速MT <RE62>	6速AT <A860E>	6速MT <RE62>	6速AT <A860E>	
燃料消費率 (国土交通省審査値) 重量車モード		9.82	9.62	10.84	10.84	10.69	10.69	9.82	9.62	
燃料消費率 (国土交通省審査値) 重量車モード		9.78	9.83	10.53	10.53	10.62	10.62	9.78	9.83	
免許区分		準中型免許		5.0トン限定準中型免許 ※1	準中型免許 ※2	5.0トン限定準中型免許 ※1	準中型免許 ※2	準中型免許		
ナンバープレート分類番号		4		4		4		4		
車型番号		9	10	11	12	13	14	15	16	
車両寸法 (mm)		全長	4,690	4,690	4,690	4,690	4,690	4,690	4,690	
		全幅	1,695	1,695	1,695	1,695	1,695	1,695	1,695	
		全高	1,990	1,990	1,980	1,985	1,980	1,980	1,990	
		ホイールベース	2,525	2,525	2,525	2,525	2,525	2,525	2,525	
		トレッド 前/後	1,400/1,245	1,400/1,245	1,400/1,245	1,400/1,245	1,400/1,245	1,400/1,245	1,400/1,245	
		荷台内寸法	長さ	3,115	3,115	3,115	3,115	3,115	3,115	3,115
			幅	1,615	1,615	1,615	1,615	1,615	1,615	1,615
			高さ	380	380	380	380	380	380	380
床面地上高	865	865	925	930	925	930	935	935		
車両重量・定員		車両重量 (kg)	2,390	2,420	2,360	2,390	2,390	2,420	2,430	
		車両総重量 (kg)	5,555	5,585	4,525	4,555	4,555	4,585	5,565	
		乗車定員 (名)	3		3		3		3	
最小回転半径 (m)		4.8		4.8		4.8		4.8		
走行装置		クラッチ	油圧真空倍力装置付乾燥、単板、ダイヤフラム		3要素、1段、2相形 (ロックアップ機構付)		油圧真空倍力装置付乾燥、単板、ダイヤフラム		3要素、1段、2相形 (ロックアップ機構付)	
		最終減速比	4.100		4.100		3.900		4.100	
		ブレーキ (前/後)	油圧真空倍力装置付 ディスク/ディスク				油圧真空倍力装置付 ディスク/ディスク			
懸架装置・燃料タンク		サスペンション	ダブルウィッシュボーン式 コイルばね		ダブルウィッシュボーン式 コイルばね		ダブルウィッシュボーン式 コイルばね		ダブルウィッシュボーン式 コイルばね	
		燃料タンク容量(L)/使用燃料	車軸式半楕円板ばね		車軸式半楕円板ばね		車軸式半楕円板ばね		車軸式半楕円板ばね	
タイヤ		燃料タンク容量(L)/使用燃料	80/軽油		80/軽油		80/軽油		80/軽油	
		前	205/75R16		185/85R16		205/75R16		205/75R16	
メーカー希望小売価格 (消費税10%)		後	205/75R16		185/85R16		205/75R16		205/75R16	
		一般地区	5,259,000円	5,300,000円	5,086,000円	5,182,000円	5,128,000円	5,197,000円	5,287,000円	5,297,000円
消費税抜き		消費税抜き	4,780,909円	4,818,182円	4,623,636円	4,710,909円	4,661,818円	4,724,545円	4,806,364円	4,815,455円
		北海道地区	5,284,300円	5,325,300円	5,111,300円	5,207,300円	5,153,300円	5,222,300円	5,312,300円	5,322,300円
消費税抜き		消費税抜き	4,803,909円	4,841,182円	4,646,636円	4,733,909円	4,684,818円	4,747,545円	4,829,364円	4,838,455円

※1.車両総重量の上限を5.0トン未満に設定した車両です。オプション装着や荷台架装などの結果、車両総重量が5.0トンを超える場合は最大積載量が減少することがあります。 ※2.車両総重量が5.0トン未満に収まる場合は、5.0トン限定準中型免許となります。

- 燃料消費率は定められた試験条件での値です。お客様の使用環境・条件(気象、道路、渋滞、車両、架装ボディ、整備等の状況)や運転方法(急発進、エアコン使用等)に応じて燃料消費率は異なります。
- 燃料消費率のJH25モード燃費値とJH15モード燃費値は、法令に基づく標準的な諸元値および条件を用いてエンジン燃費を実測し、シミュレーション法で算出した国土交通省審査値です。JH25モード燃費値はJH15モード燃費値に対して、車両の空気抵抗やタイヤのころがり抵抗に実測値を用いた試験法で、試験で用いる「都市内走行と都市間走行の走行比率」については、走行実態の調査結果が反映された法定比率で算出した燃費値です。これらの燃費値は法令で定められた「諸元P16の燃費値計算条件」の車両総重量範囲および最大積載量区分ごとの標準諸元値・車型による最終減速比およびタイヤ仕様、エアコンOFFなどの条件の下に算出しています。
- 主要燃費改善対策として、N04Cディーゼル車には高圧噴射、電子制御式燃料噴射を採用しています。 ● オプション装着により、車両重量、車両寸法等が変更になる場合があります。
- エンジン出力表示にはネット値とグロス値があります。「グロス」はエンジン単体で測定したものであり、「ネット」とはエンジンを車両に搭載した状態で測定したものです。 同じエンジンで測定した場合、「ネット」は「グロス」よりもディーゼル車で約5%程度低い値(自工会調べ)となっています。このカタログの表示はすべて「ネット」値です。
- 車両によっては自動車重量税などの軽減措置を受けることができます。詳しくは販売店におたずねください。
- ★印の車両は多仕様自動車のため持込み登録となります。各諸元数値はメーカー設計値であり、参考数値です。登録の際は車両の実測値が適用されます。
- 道路運送車両法による自動車型式指定申請書および共通構造部(多仕様自動車)型式指定申請書数値 ■製造事業者:日野自動車株式会社
- 沖縄地区は価格が異なります。 ● 北海道地区の価格には寒冷地仕様が含まれています。 ● 価格はメーカー希望小売価格(消費税10%込み) '23年10月現在のもの」で参考価格です。価格は販売店が独自に定めていますので、詳しくは各販売店におたずねください。
- 価格はスペアタイヤ、タイヤ交換用工具の価格です。 ● 価格にはオプション価格が含まれていません。 ● 保険料、税金(除消費税)、登録料等の諸費用は別途申し受けます。 ● 自動車リサイクル法の施行により、「諸元P19のリサイクル料金」が別途必要となります。



シングルキャブ／標準キャブ 2WD ディーゼル車 主要諸元表

車型		シングルキャブ 標準キャブ/2WD ディーゼル セミロングデッキ									
		フルジャストロー				高床					
荷台材質		木製				木製					
リヤタイヤ		ダブル				ダブル					
エンジン型式		N04C-WD				N04C-WD					
最高出力<ネット>		110kW(150PS)				110kW(150PS)					
最大トルク<ネット>		440N・m(44.9kgf・m)				440N・m(44.9kgf・m)					
最大積載量 (トン)		2.0				3.0					
排出ガス記号		2KG-	2KG-	2KG-	2KG-	2KG-	2KG-	2KG-	2KG-	2KG-	
車両型式		XZC645-TQFMY	XZU645-TQFMY	XZC645-TQTMY	XZU645-TQTMY	XZU645-TQFQY	XZU645-TQTQY	XZU640-TKFQY	XZU645-TKFQY	XZU645-TKTQY	
トランスミッション<型式>		6速MT (RE62)			6速AT (A860E)		6速MT (RE62)	6速AT (A860E)	6速MT (RE62)		
燃料消費率 (km/L)		10.84	10.84	10.69	10.69	9.82	9.62	9.82	9.82	9.62	
燃料消費率 (国土交通省審査値) 重量車モード (km/L)		10.53	10.53	10.62	10.62	9.78	9.62	9.78	9.78	9.83	
免許区分		5.0トン限定準中型免許 ※1		準中型免許 ※2		5.0トン限定準中型免許 ※1		準中型免許 ※2		準中型免許	
ナンバープレート分類番号		1									
車型番号		17	18	19	20	21	22	23★	24	25	
車両寸法 (mm)	全長	5,195	5,195	5,195	5,195	5,195	5,195	5,190	5,195	5,195	
	全幅	1,695	1,695	1,695	1,695	1,885	1,885	1,885	1,885	1,885	
	全高	2,135	2,135	2,145	2,140	2,155	2,155	2,185	2,185	2,180	
	ホイールベース	2,825	2,825	2,825	2,825	2,825	2,825	2,825	2,825	2,825	
	トレッド 前/後	1,405/1,245	1,405/1,245	1,400/1,245	1,400/1,245	1,400/1,435	1,400/1,435	1,400/1,435	1,400/1,435	1,400/1,435	
	荷台内寸法	長さ	3,570	3,570	3,570	3,570	3,565	3,565	3,565	3,565	3,565
		幅	1,615	1,615	1,615	1,615	1,790	1,790	1,790	1,790	1,790
高さ		380	380	380	380	380	380	380	380	380	
床面上高	855	840	865	850	895	895	985	985	985		
車両重量・定員	車両重量 (kg)	2,390	2,420	2,440	2,480	2,570	2,600	2,620	2,590	2,620	
	車両総重量 (kg)	4,555	4,585	4,605	4,645	5,735	5,765	5,785	5,755	5,785	
	乗車定員 (名)	3				3					
最小回転半径 (m)		5.4	5.4	5.4	5.4	5.4	5.4	5.8	5.4	5.4	
走行装置	クラッチ	油圧真空倍力装置付乾燥、単板、ダイヤフラム			3要素、1段、2相形 (ロックアップ機構付)		油圧真空倍力装置付乾燥、単板、ダイヤフラム		3要素、1段、2相形 (ロックアップ機構付)		
	最終減速比	3.900	3.900	3.900	3.900	4.100	4.100	4.333	4.333	4.333	
	ブレーキ (前/後)	油圧真空倍力装置付 ディスク/ディスク				油圧真空倍力装置付 ディスク/ディスク			油圧真空倍力装置付 ディスク/ディスク		
懸架装置・燃料タンク	サスペンション	ダブルウィッシュボーン式 コイルばね				ダブルウィッシュボーン式 コイルばね		車軸式半楕円板ばね	ダブルウィッシュボーン式 コイルばね		
	燃料タンク容量(L)/使用燃料	100/軽油				100/軽油		100/軽油	100/軽油		
タイヤ	前	195/75R15		205/70R16		205/75R16		195/85R16			
	後	195/75R15		205/70R16		205/75R16		195/85R16			
メーカー希望小売価格 (消費税10%)	一般地区	5,200,000円	5,269,000円	5,265,000円	5,335,000円	5,394,000円	5,437,000円	5,426,000円	5,383,000円	5,425,000円	
	消費税抜き	4,727,273円	4,790,000円	4,786,364円	4,850,000円	4,903,636円	4,942,727円	4,932,727円	4,893,636円	4,931,818円	
	北海道地区	5,225,300円	5,294,300円	5,290,300円	5,360,300円	5,419,300円	5,462,300円	5,451,300円	5,408,300円	5,450,300円	
	消費税抜き	4,750,273円	4,813,000円	4,809,364円	4,873,000円	4,926,636円	4,965,727円	4,955,727円	4,916,636円	4,954,818円	

※1.車両総重量の上限を5.0トン未満に設定した車両です。オプション装着や荷台架装などの結果、車両総重量が5.0トンを超える場合は最大積載量が減少することがあります。 ※2.車両総重量が5.0トン未満に収まる場合は、5.0トン限定準中型免許となります。

● 燃料消費率は定められた試験条件での値です。お客様の使用環境・条件(気象、道路、渋滞、車両、架装ボディ、整備等の状況)や運転方法(急発進、エアコン使用等)に応じて燃料消費率は異なります。

● 燃料消費率のJH25モード燃費値とJH15モード燃費値は、法令に基づく標準的な諸元値および条件を用いてエンジン燃費を測定し、シミュレーション法で算出した国土交通省審査値です。JH25モード燃費値はJH15モード燃費値に対して、車両の空気抵抗やタイヤのころがり抵抗に実測値を用いた試験法で、試験で用いる「都市内走行と都市間走行の走行比率」については、走行実態の調査結果が反映された法定比率で算出した燃費値です。これらの燃費値は法令で定められた「諸元P16の燃費値計算条件」の車両総重量範囲および最大積載量区分ごとの標準諸元値・車型による最終減速比およびタイヤ仕様、エアコンOFFなどの条件の下に算出しています。

● 主要燃費改善対策として、N04Cディーゼル車には高圧噴射、電子制御式燃料噴射を採用しています。 ● オプション装着により、車両重量、車両寸法等が変更になる場合があります。

● エンジン出力表示にはネット値とグロス値があります。「グロス」はエンジン単体で測定したものであり、「ネット」はエンジンを車両に搭載した状態とほぼ同条件で測定したものです。 同じエンジンで測定した場合、「ネット」は「グロス」よりもディーゼル車で約5%程度低い値(自工会調べ)となっています。このカタログの表示はすべて「ネット」値です。

● 車両によっては自動車重量税などの軽減措置を受けることができます。詳しくは販売店におたずねください。

★印の車両は多仕様自動車のため持ち込み登録となります。各諸元数値はメーカー設計値であり、参考数値です。登録の際は車両の実測値が適用されます。

● 道路運送車両法による自動車型式指定申請書および共通構造部(多仕様自動車)型式指定申請書数値 ● 製造事業者:日野自動車株式会社

● 沖縄地区には価格が異なります。 ● 北海道地区の価格には寒冷地仕様が含まれています。 ● 価格はメーカー希望小売価格(消費税10%込み)・'23年10月現在のもの)で参考価格です。価格は販売店が独自に定めていますので、詳しくは各販売店におたずねください。

● 価格はスペアタイヤ、タイヤ交換用工具の価格です。 ● 価格にはオプション価格が含まれていません。 ● 保険料、税金(除消費税)、登録料等の諸費用は別途申し受けます。 ● 自動車リサイクル法の施行により、「諸元P19のリサイクル料金」が別途必要となります。

## シングルキャブ／標準キャブ 2WD ディーゼル車 主要諸元表

車型		シングルキャブ 標準キャブ/2WD ディーゼル ロングデッキ							
		ジャストロー				フルジャストロー			
		木製							
		ダブル							
荷台材質		木製							
リヤタイヤ		ダブル							
エンジン型式		N04C-WD							
最高出力<ネット>		110kW(150PS)				110kW(150PS)			
最大トルク<ネット>		440N・m(44.9kgf・m)				440N・m(44.9kgf・m)			
最大積載量 (トン)		2.0							
排出ガス記号		2DG-		2KG-		2KG-		2KG-	
車両型式		XZU655-TGFMY		XZU655-TGTMY		XZU650-TQFMY		XZU650-TQTMY	
トランスミッション<型式>		6速MT <RE62>		6速AT <A860E>		6速MT <RE62>		6速AT <A860E>	
燃料消費率 (JH25 <sup>⇒</sup> ) (km/L)		10.24		10.69		10.84		10.69	
(国土交通省審査値) 重量車モード (JH15 <sup>⇒</sup> ) (km/L)		10.17		10.62		10.53		10.62	
免許区分		準中型免許 ※2				準中型免許 ※2		5.0トン限定準中型免許 ※1	
ナンバープレート分類番号		1							
車型番号		26		27		28★		29★	
車両寸法 (mm)		全長		5,990		5,985		5,990	
		全幅		1,885		1,885		1,885	
		全高		2,145		2,135		2,130	
		ホイールベース		3,375		3,375		3,375	
		トレッド 前/後		1,400/1,435		1,400/1,435		1,400/1,435	
		荷台内寸法		長さ		4,355		4,355	
				幅		1,790		1,790	
				高さ		380		380	
		床面地上高		780		865		875	
車両重量・定員		車両重量 (kg)		2,580		2,610		2,640	
		車両総重量 (kg)		4,745		4,775		4,805	
		乗車定員 (名)		3		3		3	
最小回転半径 (m)		6.3		6.3		6.8		6.8	
走行装置		クラッチ		油圧真空倍力装置付乾燥、 単板、ダイヤフラム		3要素、1段、2相形 (ロックアップ機構付)		油圧真空倍力装置付乾燥、 単板、ダイヤフラム	
		最終減速比		3.583		3.583		3.900	
		ブレーキ(前/後)		油圧真空倍力装置付 ディスク/ディスク		油圧真空倍力装置付 ディスク/ディスク		油圧真空倍力装置付 ディスク/ディスク	
懸架装置・燃料タンク		サスペンション		ダブルウィッシュボーン式 コイルばね		車軸式半楕円板ばね		ダブルウィッシュボーン式 コイルばね	
		燃料タンク容量(L)/使用燃料		100/軽油		100/軽油		100/軽油	
タイヤ		前		195/85R16		205/70R16		205/70R16	
		後		185/65R15		205/70R16		205/75R16	
メーカー希望小売価格 (消費税10%)		一般地区		5,339,000円		5,439,000円		5,439,000円	
		消費税抜き		4,853,636円		4,944,545円		4,944,545円	
		北海道地区		5,364,300円		5,464,300円		5,464,300円	
		消費税抜き		4,876,636円		4,967,545円		4,967,545円	

※1.車両総重量の上限を5.0トン未満に設定した車両です。オプション装着や荷台架装などの結果、車両総重量が5.0トンを超える場合は最大積載量が減少することがあります。 ※2.車両総重量が5.0トン未満に収まる場合は、5.0トン限定準中型免許となります。

- 燃料消費率は定められた試験条件での値です。お客様の使用環境・条件(気象、道路、渋滞、車両、架装ボディ、整備等の状況)や運転方法(急発進、エアコン使用等)に応じて燃料消費率は異なります。
- 燃料消費率のJH25モード燃費値とJH15モード燃費値は、法令に基づく標準的な諸元値および条件を用いてエンジン燃費を測定し、シミュレーション法で算出した国土交通省審査値です。JH25モード燃費値はJH15モード燃費値に対して、車両の空気抵抗やタイヤのころがり抵抗に実測値を用いた試験法で、試験で用いる「都市内走行と都市間走行の走行比率」については、走行実態の調査結果が反映された法定比率で算出した燃費値です。これらの燃費値は法令で定められた  諸元P16の燃費値計算条件の車両総重量範囲および最大積載量区分ごとの標準諸元値・車型による最終減速比およびタイヤ仕様、エアコンOFFなどの条件の下に算出しています。
- 主要燃費改善対策として、N04Cディーゼル車には高圧噴射、電子制御式燃料噴射を採用しています。 ● オプション装着により、車両重量、車両寸法等が変更になる場合があります。
- エンジン出力表示にはネット値とグロス値があります。「グロス」はエンジン単体で測定したものであり、「ネット」とはエンジンを車両に搭載した状態とほぼ同条件で測定したものです。 同じエンジンで測定した場合、「ネット」は「グロス」よりもディーゼル車で約5%程度低い値(自工会調べ)となっています。このカタログの表示はすべて「ネット」値です。
- 車両によっては自動車重量税などの軽減措置を受けることができます。詳しくは販売店におたずねください。
- ★印の車両は多仕様自動車のため持込み登録となります。各諸元数値はメーカー設計値であり、参考数値です。登録の際は車両の実測値が適用されます。
- 道路運送車両法による自動車型式指定申請書および共通構造部(多仕様自動車)型式指定申請書数値 ■製造事業者:日野自動車株式会社
- ◆沖縄地区は価格が異なります。 ◆北海道地区の価格には寒冷地仕様が含まれています。 ◆価格はメーカー希望小売価格(消費税10%込み)'23年10月現在のもの)で参考価格です。価格は販売店が独自に定めていますので、詳しくは各販売店におたずねください。
- ◆価格はスペアタイヤ、タイヤ交換用工具の価格です。 ◆価格にはオプション価格が含まれていません。 ◆保険料、税金(除消費税)、登録料等の諸費用は別途申し受けます。 ◆自動車リサイクル法の施行により、 諸元P19のリサイクル料金が必要となります。



シングルキャブ／標準キャブ 2WD ディーゼル車 主要諸元表

車型		シングルキャブ										
		標準キャブ/2WD										
		ディーゼル										
		ロングデッキ										
		フルジャストロー					高床					
荷台材質		木製					木製					
リヤタイヤ		ダブル					ダブル					
エンジン型式		N04C-WD					N04C-WD					
最高出力(ネット)		110kW(150PS)					110kW(150PS)					
最大トルク(ネット)		440N・m(44.9kgf・m)					440N・m(44.9kgf・m)					
最大積載量 (トン)		3.0			2.0			3.0			3.5	
排出ガス記号		2KG-		2KG-		2KG-		2KG-		2KG-		
車両型式		XZU655-TQFY		XZU655-TQTQY		XZU650-TKFMY		XZU650-TKFQY		XZU650-TKTQY		
トランスミッション(型式)		6速MT (RE62)		6速AT (A860E)		6速MT (RE62)		6速MT (RE62)		6速AT (A860E)		
燃料消費率 (国土交通省審査値) <b>JH25</b> (km/L)		9.82		9.62		10.84		9.82		9.82		
(国土交通省審査値) <b>JH15</b> (km/L)		9.78		9.83		10.53		9.78		9.83		
免許区分		準中型免許			準中型免許 ※2			準中型免許			準中型免許 ※3	
ナンバープレート分類番号		1			1			1			1	
車型番号		34		35		36★		37★		38★		
車両寸法 (mm)		全長		5,985		5,985		5,985		5,985		
		全幅		1,885		1,885		1,885		1,885		
		全高		2,160		2,160		2,170		2,195		
		ホイールベース		3,375		3,375		3,375		3,375		
		トレッド 前/後		1,400/1,435		1,400/1,435		1,400/1,435		1,400/1,435		
		荷台内寸法		長さ		4,355		4,355		4,355		
		幅		1,790		1,790		1,790		1,790		
		高さ		380		380		380		380		
床面地上高		900		900		975		1,000				
車両重量・定員		車両重量 (kg)		2,690		2,710		2,700		2,730		
		車両総重量 (kg)		5,855		5,875		4,865		5,895		
		乗車定員 (名)		3		3		3		3		
最小回転半径 (m)		6.3		6.3		6.8		7.1		7.1		
走行装置		クラッチ		油圧真空倍力装置付乾燥、 単板、ダイヤフラム		3要素、1段、2相形 (ロックアップ機構付)		油圧真空倍力装置付乾燥、 単板、ダイヤフラム		油圧真空倍力装置付乾燥、 単板、ダイヤフラム		
		最終減速比		4.333		4.333		4.333		4.333		
		ブレーキ(前/後)		油圧真空倍力装置付 ディスク/ディスク		油圧真空倍力装置付 ディスク/ディスク		油圧真空倍力装置付 ディスク/ディスク		油圧真空倍力装置付 ディスク/ディスク		
懸架装置・燃料タンク		サスペンション		ダブルウィッシュボーン式 コイルばね		車軸式半楕円板ばね		車軸式半楕円板ばね		ダブルウィッシュボーン式 コイルばね		
		燃料タンク容量(L)/使用燃料		100/軽油		100/軽油		100/軽油		100/軽油		
タイヤ		前		205/70R17.5		195/85R16		205/85R16		205/70R17.5		
		後		205/70R17.5		195/85R16		205/85R16		205/70R17.5		
メーカー希望小売価格 (消費税10%)		一般地区		5,550,000円		5,562,000円		5,427,000円		5,520,000円		
		消費税抜き		5,045,455円		5,056,364円		4,933,636円		5,018,182円		
		北海道地区		5,575,300円		5,587,300円		5,452,300円		5,545,300円		
		消費税抜き		5,068,455円		5,079,364円		4,956,636円		5,041,182円		

※2.車両総重量が5.0トン未満に収まる場合は、5.0トン限定準中型免許となります。 ※3.車両総重量の上限を7.5トン未満に設定した車両です。オプション装着や荷台架装などの結果、車両総重量が7.5トンを超える場合は最大積載量が減少することがあります。

● 燃料消費率は定められた試験条件での値です。お客様の使用環境・条件(気象、道路、渋滞、車両、架装ボディ、整備等の状況)や運転方法(急発進、エアコン使用等)に応じて燃料消費率は異なります。

● 燃料消費率のJH25モード燃費値とJH15モード燃費値は、法令に基づく標準的な諸元値および条件を用いてエンジン燃費を実測し、シミュレーション法で算出した国土交通省審査値です。JH25モード燃費値はJH15モード燃費値に対して、車両の空気抵抗やタイヤのころがり抵抗に実測値を用いた試験法で、試験で用いる「都市内走行と都市間走行の走行比率」については、走行実態の調査結果が反映された法定比率で算出した燃費値です。これらの燃費値は法令で定められた「諸元P16の燃費値計算条件」の車両総重量範囲および最大積載量区分ごとの標準諸元値・車型による最終減速比およびタイヤ仕様、エアコンOFFなどの条件の下に算出しています。

● 主要燃費改善対策として、N04Cディーゼル車には高圧噴射、電子制御式燃料噴射を採用しています。 ● オプション装着により、車両重量、車両寸法等が変更になる場合があります。

● エンジン出力表示にはネット値とグロス値があります。「グロス」はエンジン単体で測定したものであり、「ネット」はエンジンと車両に搭載した状態とほぼ同条件で測定したものです。 同じエンジンで測定した場合、「ネット」は「グロス」よりもディーゼル車で約5%程度低い値(自工会調べ)となっています。このカタログの表示はすべて「ネット」値です。

● 車両によっては自動車重量税などの軽減措置を受けることができます。詳しくは販売店におたずねください。

★印の車両は多仕様自動車のため持込み登録となります。各諸元数値はメーカー設計値であり、参考数値です。登録の際は車両の実測値が適用されます。

● 道路運送車両法による自動車型式指定申請書および共通構造部(多仕様自動車)型式指定申請書数値 ■製造事業者:日野自動車株式会社

● 沖縄地区は価格が異なります。 ● 北海道地区の価格には寒冷地仕様が含まれています。 ● 価格はメーカー希望小売価格(消費税10%込み) '23年10月現在のもの)で参考価格です。価格は販売店が独自に定めていますので、詳しくは各販売店におたずねください。

● 価格はスペアタイヤ、タイヤ交換用工具の価格です。 ● 価格にはオプション価格は含まれていません。 ● 保険料、税金(除消費税)、登録料等の諸費用は別途申し受けます。 ● 自動車リサイクル法の施行により、諸元P19のリサイクル料金が別途必要となります。

シングルキャブ／標準キャブ 4WD ディーゼル車 主要諸元表

車型		シングルキャブ 標準キャブ/4WD ディーゼル								
		標準デッキ			セミロングデッキ			ロングデッキ		
		フルジャストロー			フルジャストロー			フルジャストロー		
荷台材質	木製			木製			木製			
リヤタイヤ	ダブル			ダブル			ダブル			
エンジン型式	N04C-WD			N04C-WD			N04C-WD			
最高出力(ネット)	110kW(150PS)			110kW(150PS)			110kW(150PS)			
最大トルク(ネット)	440N・m(44.9kgf・m)			440N・m(44.9kgf・m)			440N・m(44.9kgf・m)			
最大積載量 (トン)	2.0			2.0			2.0			
排出ガス記号	2DG-			2DG-			2DG-			
車両型式	XZC675-TQMMY			XZU675-TQMMY			XZU695-TQMMY			
トランスミッション(型式)	5速MT (RE50F)			5速MT (RE50F)			5速MT (RE50F)			
燃料消費率 (国土交通省審査値) 重量車モード (JH25) (km/L)	9.96			9.18			9.18			
(国土交通省審査値) 重量車モード (JH15) (km/L)	9.84			9.16			9.16			
免許区分	5.0トン限定準中型免許 ※1			準中型免許 ※2			準中型免許			
ナンバープレート分類番号	4			4			1			
車型番号	43◎			44◎			48★			
車両寸法 (mm)	全長	4,685			4,690			5,985		
	全幅	1,695			1,695			1,885		
	全高	1,980			1,990			2,195		
	ホイールベース	2,525			2,525			3,400		
	トレッド 前/後	1,405/1,245			1,405/1,246			1,410/1,435		
	荷台内寸法	長さ	3,115			3,115			4,355	
		幅	1,615			1,615			1,790	
		高さ	380			380			380	
床面地上高	875			875			920			
車両重量・定員	車両重量 (kg)	2,610			2,660			2,910		
	車両総重量 (kg)	4,775			5,825			6,095		
	乗車定員 (名)	3			3			3		
最小回転半径 (m)	5.1			5.4			7.1			
走行装置	クラッチ	油圧真空倍力装置付乾燥、単板、ダイヤフラム			油圧真空倍力装置付乾燥、単板、ダイヤフラム			油圧真空倍力装置付乾燥、単板、ダイヤフラム		
	最終減速比	5.125			5.125			5.125		
	ブレーキ(前/後)	油圧真空倍力装置付 ディスク/2リーディング			油圧真空倍力装置付 ディスク/2リーディング			油圧真空倍力装置付 ディスク/2リーディング		
懸架装置・燃料タンク	サスペンション	ダブルウィッシュボーン式 トーションバーばね			ダブルウィッシュボーン式 トーションバーばね			ダブルウィッシュボーン式 トーションバーばね		
	燃料タンク容量(L)/使用燃料	80/軽油			80/軽油			100/軽油		
タイヤ	前	205/70R16			205/70R17.5			205/85R16		
	後	205/70R16			205/75R16			205/85R16		
メーカー希望小売価格 (消費税10%)	一般地区	5,411,000円			5,577,000円			5,903,000円		
	消費税抜き	4,919,091円			5,070,000円			5,366,364円		
	北海道地区	5,419,800円			5,585,800円			5,911,800円		
	消費税抜き	4,927,091円			5,078,000円			5,374,364円		

※1.車両総重量の上限を5.0トン未満に設定した車両です。オプション装着や荷台架装などの結果、車両総重量が5.0トンを超える場合は最大積載量が減少することがあります。 ※2.車両総重量が5.0トン未満に収まる場合は、5.0トン限定準中型免許となります。

● 燃料消費率は定められた試験条件での値です。お客様の使用環境・条件(気象、道路、渋滞、車両、架装ボディ、整備等の状況)や運転方法(急発進、エアコン使用等)に応じて燃料消費率は異なります。

● 燃料消費率のJH25モード燃費値とJH15モード燃費値は、法令に基づく標準的な諸元値および条件を用いてエンジン燃費を実測し、シミュレーション法で算出した国土交通省審査値です。JH25モード燃費値に対して、車両の空気抵抗やタイヤのころがり抵抗に実測値を用いた試験法で、試験で用いる「都市内走行と都市間走行の走行比率」については、走行実態の調査結果が反映された法定比率で算出した燃費値です。これらの燃費値は法令で定められた「諸元P16の燃費値計算条件の車両総重量範囲および最大積載量区分ごとの標準諸元値・車型による最終減速比およびタイヤ仕様、エアコンOFFなどの条件の下に算出しています。

● 主要燃費改善対策として、N04Cディーゼル車には高圧噴射、電子制御式燃料噴射を採用しています。 ● オプション装着により、車両重量、車両寸法等が変更になる場合があります。

● エンジン出力表示にはネット値とグロス値があります。「グロス」はエンジン単体で測定したものであり、「ネット」とはエンジンを車両に搭載した状態とほぼ同条件で測定したものです。 同じエンジンで測定した場合、「ネット」は「グロス」よりもディーゼル車で約5%程度低い値(自工会調べ)となっています。このカタログの表示はすべて「ネット」値です。

● 車両によっては自動車重量税などの軽減措置を受けることができます。詳しくは販売店におたずねください。

★印の車両は多仕様自動車のため申込み登録となります。各諸元数値はメーカー設計値であり、参考数値です。登録の際は車両の実測値が適用されます。 ◎印の車両はスペアタイヤが装着されていません。

● 道路運送車両法による自動車型式指定申請書および共通構造部(多仕様自動車)型式指定申請書数値 ● 製造事業者:日野自動車株式会社

◆沖縄地区には価格が異なります。 ◆北海道地区の価格には寒冷地仕様が含まれています。 ◆価格はメーカー希望小売価格(消費税10%込み)23年10月現在のもの)で参考価格です。価格は販売店が独自に定めていますので、詳しくは各販売店におたずねください。

◆価格はスペアタイヤ(◎印の車両は除く)、タイヤ交換用工具付の価格です。 ◆価格にはオプション価格が含まれていません。 ◆保険料、税金(除く消費税)、登録料等の諸費用は別途申し受けます。 ◆自動車リサイクル法の施行により、「諸元P19のリサイクル料金が別途必要となります。



## シングルキャブ／ワイドキャブ 2WD ディーゼル車 主要諸元表

車型		シングルキャブ				ワイドキャブ/2WD	
		ディーゼル				セミロングデッキ	
		フルジャストロー				高床	
荷台材質		木製				木製	
リヤタイヤ		ダブル				ダブル	
エンジン型式		N04C-WD				N04C-WD	
最高出力(ネット)		110kW(150PS)				110kW(150PS)	
最大トルク(ネット)		440N・m(44.9kgf・m)				440N・m(44.9kgf・m)	
最大積載量 (トン)		2.0		3.5		3.0	
排出ガス記号		2KG-		2KG-		2KG-	
車両型式		XZU700-TQFMY		XZU700-TQTMV		XZU702-TQFRY	
トランスミッション(型式)		6速MT〈RE62〉		6速AT〈A860E〉		6速MT〈RE62〉	
燃料消費率 (国土交通省審査値) 重量車モード		10.84		10.69		8.90	
燃料消費率 (国土交通省審査値) 乗車モード		10.53		10.62		8.23	
燃料消費率 (国土交通省審査値) 乗車モード		10.53		10.62		8.23	
免許区分		準中型免許 ※2		準中型免許 ※3		準中型免許 ※3	
ナンバープレート分類番号		1		1		1	
車型番号		50★		51★		53★	
車両寸法 (mm)		5,275		5,275		5,270	
全長		5,275		5,275		5,270	
全幅		1,995		1,995		2,180	
全高		2,220		2,240		2,275	
ホイールベース		2,810		2,810		2,810	
トレッド 前/後		1,665/1,480		1,665/1,480		1,665/1,520	
荷台内寸法		長さ		長さ		長さ	
幅		1,895		1,895		2,085	
高さ		380		380		380	
床面地上高		880		900		1,025	
車両重量 (kg)		2,700		2,740		2,820	
車両総重量 (kg)		4,865		4,905		5,985	
乗車定員 (名)		3		3		3	
最小回転半径 (m)		4.9		4.9		4.8	
走行装置		クラッチ		油圧真空倍力装置付乾燥、単板、ダイヤフラム		油圧真空倍力装置付乾燥、単板、ダイヤフラム	
最終減速比		4.100		4.100		4.100	
ブレーキ(前/後)		油圧真空倍力装置付 ディスク/ディスク		油圧真空倍力装置付 ディスク/ディスク		油圧真空倍力装置付 ディスク/ディスク	
懸架装置・燃料タンク		サスペンション		車軸式半楕円板ばね		車軸式半楕円板ばね	
燃料タンク容量(L)/使用燃料		100/軽油		100/軽油		100/軽油	
タイヤ		前		205/70R16		225/70R16	
後		205/70R16		205/70R17.5		195/85R16	
メーカー希望小売価格 (消費税10%)		一般地区		5,413,000円		5,540,000円	
消費税抜き		4,920,909円		5,036,364円		5,216,364円	
北海道地区		5,438,300円		5,565,300円		5,763,300円	
消費税抜き		4,943,909円		5,059,364円		5,239,364円	

※2.車両総重量が5.0トン未満に収まる場合は、5.0トン限定準中型免許となります。 ※3.車両総重量の上限を7.5トン未満に設定した車両です。オプション装着や荷台架装などの結果、車両総重量が7.5トンを超える場合は最大積載量が減少することがあります。

- 燃料消費率は定められた試験条件での値です。お客様の使用環境・条件(気象、道路、渋滞、車両、架装ボディ、整備等の状況)や運転方法(急発進、エアコン使用等)に応じて燃料消費率は異なります。
- 燃料消費率のJH25モード燃費値とJH15モード燃費値は、法令に基づく標準的な諸元値および条件を用いてエンジン燃費を測定し、シミュレーション法で算出した国土交通省審査値です。JH25モード燃費値はJH15モード燃費値に対して、車両の空気抵抗やタイヤのころがり抵抗に実測値を用いた試験法で、試験で用いる「都市内走行と都市間走行の走行比率」については、走行実態の調査結果が反映された法定比率で算出した燃費値です。これらの燃費値は法令で定められた「諸元P16の燃費値計算条件の車両総重量範囲および最大積載量区分ごとの標準諸元値・車型による最終減速比およびタイヤ仕様、エアコンOFFなどの条件の下に算出しています。
- 主要燃費改善対策として、N04Cディーゼル車には高圧噴射、電子制御式燃料噴射を採用しています。 ● オプション装着により、車両重量、車両寸法等が変更になる場合があります。
- エンジン出力表示にはネット値とグロス値があります。「グロス」はエンジン単体で測定したものであり、「ネット」とはエンジンを車両に搭載した状態とほぼ同条件で測定したものです。 同じエンジンで測定した場合、「ネット」は「グロス」よりもディーゼル車で約5%程度低い値(自工会調べ)となっています。このカタログの表示はすべて「ネット」値です。
- 車両によっては自動車重量税などの軽減措置を受けることができます。詳しくは販売店におたずねください。
- ★印の車両は多仕様自動車のため持込み登録となります。各諸元数値はメーカー設計値であり、参考数値です。登録の際は車両の実測値が適用されます。
- 道路運送車両法による自動車型式指定申請書および共通構造部(多仕様自動車)型式指定申請書数値 ■製造事業者:日野自動車株式会社
- 沖縄地区は価格が異なります。 ● 北海道地区の価格には寒冷地仕様が含まれています。 ● 価格はメーカー希望小売価格(消費税10%込み)・'23年10月現在のもの)で参考価格です。価格は販売店が独自に定めていますので、詳しくは各販売店におたずねください。
- 価格はスペアタイヤ、タイヤ交換用工具の価格です。 ● 価格にはオプション価格は含まれていません。 ● 保険料、税金(除消費税)、登録料等の諸費用は別途申し受けます。 ● 自動車リサイクル法の施行により、「諸元P19のリサイクル料金」が別途必要となります。

シングルキャブ/ワイドキャブ 2WD ディーゼル車 主要諸元表

車型		シングルキャブ																		
		ワイドキャブ/2WD																		
		ディーゼル																		
		ロングデッキ フルジャストロー																		
荷台材質		木製																		
リヤタイヤ		ダブル																		
エンジン型式		N04C-WD					N04C-VU													
最高出力(ネット)		110kW(150PS)					132kW(180PS)													
最大トルク(ネット)		440N・m(44.9kgf・m)					470N・m(47.9kgf・m)													
最大積載量 (トン)		2.0			3.0			3.5		2.0		3.5								
排出ガス記号		2KG-		2KG-		2KG-		2KG-		2KG-										
車両型式		XZC710-TQFMY		XZU710-TQFMY		XZC710-TQTMY		XZU710-TQTMY		XZU712-TQFRY		XZU710-TQFMF	XZU712-TQFRF							
トランスミッション(型式)		6速MT (RE62)					6速AT (A860E)													
燃料消費率 (JH25 <sup>⇒</sup> ) (km/L)		10.84		10.84		10.69		10.69		8.90		10.49	8.68							
(国土交通省審査値) 重量モード (JH15 <sup>⇒</sup> ) (km/L)		10.53		10.53		10.62		10.62		9.78		9.83	8.23	10.25	8.04					
免許区分		5.0トン限定準中型免許 ※1		準中型免許 ※2		5.0トン限定準中型免許 ※1		準中型免許 ※2		準中型免許 ※3		準中型免許 ※3		準中型免許	準中型免許 ※3					
ナンバープレート分類番号		1																		
車型番号		55★		56		57★		58		59		60		61		62★	63★			
車両寸法 (mm)		全長		6,190		6,190		6,190		6,190		6,185		6,185		6,190		6,185		
		全幅		1,995		1,995		1,995		1,995		2,180		2,180		2,180		1,995		2,180
		全高		2,225		2,235		2,240		2,235		2,260		2,260		2,270		2,235		2,270
		ホイールベース		3,430		3,430		3,430		3,430		3,430		3,430		3,430		3,430		3,430
		トレッド 前/後		1,665/1,480		1,665/1,480		1,665/1,480		1,665/1,480		1,655/1,520		1,655/1,520		1,655/1,520		1,665/1,480		1,655/1,520
		荷台内寸法		長さ		4,355		4,355		4,355		4,355		4,355		4,355		4,355		4,355
		幅		1,895		1,895		1,895		1,895		2,085		2,085		2,085		1,895		2,085
高さ		380		380		380		380		380		380		380		380		380		
床面地上高		890		900		900		900		925		925		940		900		940		
車両重量・定員		車両重量 (kg)		2,790		2,800		2,820		2,830		2,930		2,960		2,930		2,860		2,960
		車両総重量 (kg)		4,955		4,965		4,985		4,995		6,095		6,125		6,595		5,025		6,625
		乗車定員 (名)		3																
最小回転半径 (m)		5.8		5.8		5.8		5.8		5.7		5.7		5.7		5.8		5.7		
走行装置		クラッチ		油圧真空倍力装置付乾燥、単板、ダイヤフラム			3要素、1段、2相形 (ロックアップ機構付)			油圧真空倍力装置付乾燥、単板、ダイヤフラム		3要素、1段、2相形 (ロックアップ機構付)		油圧真空倍力装置付乾燥、単板、ダイヤフラム		油圧真空倍力装置付乾燥、単板、ダイヤフラム		油圧真空倍力装置付乾燥、単板、ダイヤフラム		
		最終減速比		4.100		4.333		4.100		4.100		4.100		4.333		4.625		4.625		
		ブレーキ (前/後)		油圧真空倍力装置付 ディスク/ディスク																
懸架装置・燃料タンク		サスペンション		前		車軸式半楕円板ばね		車軸式半楕円板ばね		車軸式半楕円板ばね		車軸式半楕円板ばね		車軸式半楕円板ばね		車軸式半楕円板ばね		車軸式半楕円板ばね		
		後		車軸式半楕円板ばね		車軸式半楕円板ばね		車軸式半楕円板ばね		車軸式半楕円板ばね		車軸式半楕円板ばね		車軸式半楕円板ばね		車軸式半楕円板ばね		車軸式半楕円板ばね		
燃料タンク容量(L)/使用燃料		100/軽油																		
タイヤ		前		205/75R16		205/70R17.5		195/85R16		205/70R17.5		225/70R16		215/70R17.5		205/70R17.5		215/70R17.5		
		後		205/75R16		205/70R17.5		195/85R16		205/70R17.5		225/70R16		215/70R17.5		205/70R17.5		215/70R17.5		
メーカー希望小売価格 (消費税税率10%)		一般地区		5,455,000円		5,642,000円		5,553,000円		5,805,000円		5,729,000円		5,894,000円		5,849,000円		5,850,000円		6,057,000円
		消費税抜き		4,959,091円		5,129,091円		5,048,182円		5,277,273円		5,208,182円		5,358,182円		5,317,273円		5,318,182円		5,506,364円
		北海道地区		5,480,300円		5,667,300円		5,578,300円		5,830,300円		5,754,300円		5,919,300円		5,874,300円		5,881,900円		6,088,900円
		消費税抜き		4,982,091円		5,152,091円		5,071,182円		5,300,273円		5,231,182円		5,381,182円		5,347,182円		5,535,364円		

※1.車両総重量の上限を5.0トン未満に設定した車両です。オプション装着や荷台架装などの結果、車両総重量が5.0トンを超える場合は最大積載量が減少することがあります。 ※2.車両総重量が5.0トン未満に収まる場合は、5.0トン限定準中型免許となります。

※3.車両総重量の上限を7.5トン未満に設定した車両です。オプション装着や荷台架装などの結果、車両総重量が7.5トンを超える場合は最大積載量が減少することがあります

● 燃料消費率は定められた試験条件での値です。お客様の使用環境・条件(気象、道路、渋滞、車両、架装ボディ、整備等の状況)や運転方法(急発進、エアコン使用等)に応じて燃料消費率は異なります。

● 燃料消費率のJH25モード燃費値は、法令に基づく標準的な諸元値および条件を用いてエンジン燃費を測定し、シミュレーション法で算出した国土交通省審査値です。JH25モード燃費値はJH15モード燃費値に対して、車両の空気抵抗やタイヤのころがり抵抗に実測値を用いた試験法で、試験で用いる「都市内走行と都市間走行の走行比率」については、走行実態の調査結果が反映された法定比率で算出した燃費値です。これらの燃費値は法令で定められた「諸元P16の燃費値計算条件」の車両総重量範囲および最大積載量区分ごとの標準諸元値・車型による最終減速比およびタイヤ仕様、エアコンOFFなどの条件の下に算出しています。

● 主要燃費改善対策として、N04Cディーゼル車には高圧噴射、電子制御式燃料噴射を採用しています。 ● オプション装着により、車両重量、車両寸法等が変更になる場合があります。

● エンジン出力表示にはネット値とグロス値があります。「グロス」はエンジン単体で測定したものであり、「ネット」はエンジンを車両に搭載した状態とほぼ同条件で測定したものです。 同じエンジンで測定した場合、「ネット」は「グロス」よりもディーゼル車で約5%程度低い値(自工会調べ)となっています。このカタログの表示はすべて「ネット」値です。

● 車両によっては自動車重量税などの軽減措置を受けることができます。詳しくは販売店におたずねください。

★印の車両は多仕様自動車のため持込み登録となります。各諸元数値はメーカー設計値であり、参考数値です。登録の際は車両の実測値が適用されます。

● 道路運送車両法による自動車型式指定申請書および共通構造部(多仕様自動車)型式指定申請書数値 ● 製造事業者:日野自動車株式会社

● 油断地区には価格が異なります。 ● 北海道地区の価格には寒冷地仕様が含まれています。 ● 価格はメーカー希望小売価格(消費税10%込み)'23年10月現在のもの」で参考価格です。価格は販売店が独自に定めていますので、詳しくは各販売店におたずねください。

● 価格はスペアタイヤ、タイヤ交換用工具の価格です。 ● 価格にはオプション価格は含まれていません。 ● 保険料、税金(除消費税)、登録料等の諸費用は別途申し受けます。 ● 自動車リサイクル法の施行により、「諸元P19のリサイクル料金」が別途必要となります。



シングルキャブ／ワイドキャブ 2WD ディーゼル車 主要諸元表

車型		シングルキャブ ワイドキャブ/2WD ディーゼル ロングデッキ 高床							
		N04C-WD				N04C-VU			
荷台材質		木製							
リヤタイヤ		ダブル							
エンジン型式		N04C-WD							
最高出力(ネット)		110kW (150PS)				132kW (180PS)			
最大トルク(ネット)		440N・m (44.9kgf・m)				470N・m (47.9kgf・m)			
最大積載量 (トン)		2.0		3.0		3.5		4.0	
排出ガス記号		2KG-		2KG-		2KG-		2KG-	
車両型式		XZU710-TPFMY	XZU710-TPTMY	XZU712-TKFQY	XZU712-TKFRY	XZU712-TKFSY	XZU712-TKQF	XZU710-TKFSF	
トランスミッション(型式)		6速MT (RE62)		6速MT (RE62)		6速MT (RE62)		6速MT (RE62)	
燃料消費率 (国土交通省審査値) 軽自動車モード (JH25) (km/L)		10.84		10.69		9.82		8.90	
(国土交通省審査値) 重量車モード (JH15) (km/L)		10.53		10.62		9.78		8.23	
免許区分		準中型免許 ※2		準中型免許		準中型免許 ※3		準中型免許 ※3	
ナンバープレート分類番号		1		1		1		1	
車型番号		64		65		66		67	
車両寸法 (mm)		全長		6,185		6,185		6,180	
		全幅		1,995		2,180		2,180	
		全高		2,265		2,260		2,275	
		ホイールベース		3,430		3,430		3,430	
		トレッド 前/後		1,665/1,480		1,665/1,520		1,655/1,520	
		荷台内寸法		長さ		4,355		4,355	
		幅		1,895		2,085		2,085	
		高さ		380		380		380	
床面地上高		995		995		1,015			
車両重量・定員		車両重量 (kg)		2,830		2,960		2,970	
		車両総重量 (kg)		4,995		6,105		7,145	
		乗車定員 (名)		3		3		3	
最小回転半径 (m)		5.8		5.8		5.7		5.7	
走行装置		クラッチ		油圧真空倍力装置付乾燥、 単板、ダイヤフラム		3要素、1段、2相形 (ロックアップ機構付)		油圧真空倍力装置付乾燥、 単板、ダイヤフラム	
		最終減速比		4.333		4.100		5.125	
		ブレーキ(前/後)		油圧真空倍力装置付 ディスク/ディスク		油圧真空倍力装置付 ディスク/ディスク		油圧真空倍力装置付 ディスク/ディスク	
懸架装置・燃料タンク		サスペンション		前 車軸式半楕円板ばね		後 車軸式半楕円板ばね		前 車軸式半楕円板ばね	
		燃料タンク容量(L)/使用燃料		100/軽油		100/軽油		100/軽油	
タイヤ		前		195/85R16		205/85R16		215/85R16	
		後		195/85R16		205/85R16		215/85R16	
メーカー希望小売価格 (消費税10%)		一般地区		5,613,000円		5,929,000円		5,706,000円	
		消費税抜き		5,102,727円		5,390,000円		5,187,273円	
		北海道地区		5,638,300円		5,954,300円		5,731,300円	
		消費税抜き		5,125,727円		5,413,000円		5,210,273円	

● 燃料消費率は定められた試験条件での値です。お客様の使用環境・条件(気象、道路、渋滞、車両、架装ボディ、整備等の状況)や運転方法(急発進、エアコン使用等)に応じて燃料消費率は異なります。

● 燃料消費率のJH25モード燃費値とJH15モード燃費値は、法令に基づく標準的な諸元値および条件を用いてエンジン燃費を実測し、シミュレーション法で算出した国土交通省審査値です。JH25モード燃費値はJH15モード燃費値に対して、車両の空気抵抗やタイヤのころがり抵抗に実測値を用いた試験法で、試験で用いる「都市内走行と都市間走行の走行比率」については、走行実態の調査結果が反映された法定比率で算出した燃費値です。これらの燃費値は法令で定められた「諸元P16の燃費値計算条件の車両総重量範囲および最大積載量区分ごとの標準諸元値・車型による最終減速比およびタイヤ仕様、エアコンOFFなどの条件の下に算出しています。

● 主要燃費改善対策として、N04Cディーゼル車には高圧噴射、電子制御式燃料噴射を採用しています。 ● オプション装着により、車両重量、車両寸法等が変更になる場合があります。

● エンジン出力表示にはネット値とグロス値があります。「グロス」はエンジン単体で測定したものであり、「ネット」とはエンジンを車両に搭載した状態で測定したものです。同じエンジンで測定した場合、「ネット」は「グロス」よりもディーゼル車で約5%程度低い値(自工会調べ)となっています。このカタログの表示はすべて「ネット」値です。

● 車両によっては自動車重量税などの軽減措置を受けることができます。詳しくは販売店におたずねください。

★印の車両は多仕様自動車のため持込み登録となります。各諸元数値はメーカー設計値であり、参考数値です。登録の際は車両の実測値が適用されます。

● 道路運送車両法による自動車型式指定申請書および共通構造部(多仕様自動車)型式指定申請書数値 ● 製造事業者:日野自動車株式会社

● 沖縄地区には価格が異なります。 ● 北海道地区の価格には寒冷地仕様が含まれています。 ● 価格はメーカー希望小売価格(消費税10%込み)・'23年10月現在のもの)で参考価格です。価格は販売店が独自に定めていますので、詳しくは各販売店におたずねください。

● 価格はスペアタイヤ、タイヤ交換用工具の価格です。 ● 価格にはオプション価格が含まれていません。 ● 保険料、税金(除消費税)、登録料等の諸費用は別途申し受けます。 ● 自動車リサイクル法の施行により、「諸元P19のリサイクル料金」が別途必要となります。

シングルキャブ／ワイドキャブ 2WD ディーゼル車 主要諸元表

車型		シングルキャブ ワイドキャブ/2WD ディーゼル 超ロングデッキ											
		フルジャストロー					高床						
		木製					木製						
		ダブル					ダブル						
荷台材質		N04C-WD					N04C-VU						
リヤタイヤ		110kW(150PS)					132kW(180PS)						
エンジン型式		440N・m(44.9kgf・m)					470N・m(47.9kgf・m)						
最高出力(ネット)		2.0					3.0						
最大トルク(ネット)		2.0		3.0		3.5		2.0		3.0			
最大積載量 (トン)		2KG-		2KG-		2KG-		2DG-		2KG-			
排出ガス記号		XZU720-TQFMY		XZU720-TQTMV		XZU722-TQFQY		XZU722-TQTQY		XZU722-TQFRY			
車両型式		6速MT <RE62>		6速AT <A860E>		6速MT <RE62>		6速AT <A860E>		6速MT <RE62>			
トランスミッション<型式>		10.84		10.69		9.82		9.62		8.90			
燃料消費率 (国土交通省審査値) 重量車モード		10.53		10.62		9.78		9.83		8.23			
燃料消費率 (国土交通省審査値) 重量車モード		10.53		10.62		9.78		9.83		8.23			
免許区分		準中型免許		準中型免許 ※3		準中型免許 ※3		準中型免許		準中型免許 ※3			
ナンバープレート分類番号		1		1		1		1		1			
車型番号		71★		72★		73★		74★		75★			
車両寸法 (mm)		全長		6,835		6,835		6,835		6,835			
		全幅		1,995		1,995		2,180		2,180		2,180	
		全高		2,235		2,230		2,235		2,245		2,230	
		ホイールベース		3,870		3,870		3,870		3,870		3,870	
		トレッド 前/後		1,665/1,480		1,665/1,480		1,655/1,520		1,655/1,520		1,655/1,520	
		荷台内寸法		長さ		5,000		5,000		5,000		5,000	
		幅		1,895		1,895		2,085		2,085		2,085	
		高さ		380		380		380		380		380	
		床面地上高		925		925		930		945		925	
		車両重量・定員		車両重量 (kg)		2,900		2,930		3,010		3,040	
車両総重量 (kg)		5,065		5,095		6,175		6,205		6,675			
乗車定員 (名)		3		3		3		3		3			
最小回転半径 (m)		6.4		6.4		6.4		6.4		6.4			
走行装置		クラッチ		油圧真空倍力装置付乾燥、単板、ダイヤフラム		3要素、1段、2相形 (ロックアップ機構付)		油圧真空倍力装置付乾燥、単板、ダイヤフラム		3要素、1段、2相形 (ロックアップ機構付)			
		最終減速比		4.333		4.100		4.100		4.333		4.625	
懸架装置・燃料タンク		ブレーキ(前/後)		油圧真空倍力装置付 ディスク/ディスク		油圧真空倍力装置付 ディスク/ディスク		油圧真空倍力装置付 ディスク/ディスク		油圧真空倍力装置付 ディスク/ディスク			
		サスペンション		前 車軸式半楕円板ばね		後 車軸式半楕円板ばね		前 車軸式半楕円板ばね		後 車軸式半楕円板ばね		前 車軸式半楕円板ばね	
タイヤ		燃料タンク容量(L)/使用燃料		100/軽油		100/軽油		100/軽油		100/軽油			
		前		205/70R17.5		225/70R16		215/70R17.5		205/70R17.5		225/70R16	
メーカー希望小売価格 (消費税10%)		後		205/70R17.5		225/70R16		215/70R17.5		205/70R17.5			
		一般地区		5,705,000円		5,714,000円		5,794,000円		5,803,000円		5,913,000円	
消費税抜き		消費税抜き		5,186,364円		5,194,545円		5,267,273円		5,275,455円			
		北海道地区		5,730,300円		5,739,300円		5,819,300円		5,828,300円		5,938,300円	
消費税抜き		消費税抜き		5,209,364円		5,217,545円		5,290,273円		5,298,455円			
		消費税抜き		5,209,364円		5,217,545円		5,290,273円		5,298,455円		5,398,455円	

※3.車両総重量の上限を7.5トン未満に設定した車両です。オプション装着や荷台架装などの結果、車両総重量が7.5トンを超える場合は最大積載量が減少することがあります。

● 燃料消費率は定められた試験条件での値です。お客様の使用環境・条件(気象、道路、渋滞、車両、架装ボディ、整備等の状況)や運転方法(急発進、エアコン使用等)に応じて燃料消費率は異なります。

● 燃料消費率のJH25モード燃費値とJH15モード燃費値は、法令に基づく標準的な諸元値および条件を用いてエンジン燃費を測定し、シミュレーション法で算出した国土交通省審査値です。JH25モード燃費値はJH15モード燃費値に対して、車両の空気抵抗やタイヤのころがり抵抗に実測値を用いた試験法で、試験で用いる「都市内走行と都市間走行の走行比率」については、走行実態の調査結果が反映された法定比率で算出した燃費値です。これらの燃費値は法令で定められた「諸元P16の燃費値計算条件の車両総重量範囲および最大積載量区分ごとの標準諸元値・車型による最終減速比およびタイヤ仕様、エアコンOFFなどの条件の下に算出しています。

● 主要燃費改善対策として、N04Cディーゼル車には高圧噴射、電子制御式燃料噴射を採用しています。 ● オプション装着により、車両重量、車両寸法等が変更になる場合があります。

● エンジン出力表示にはネット値とグロス値があります。「グロス」はエンジン単体で測定したものであり、「ネット」とはエンジンを車両に搭載した状態とほぼ同条件で測定したものです。 同じエンジンで測定した場合、「ネット」は「グロス」よりもディーゼル車で約5%程度低い値(自工会調べ)となっています。このカタログの表示はすべて「ネット」値です。

● 車両によっては自動車重量税などの軽減措置を受けることができます。詳しくは販売店におたずねください。

★印の車両は多仕様自動車のため持込み登録となります。各諸元数値はメーカー設計値であり、参考数値です。登録の際は車両の実測値が適用されます。

● 道路運送車両法による自動車型式指定申請書および共通構造部(多仕様自動車)型式指定申請書数値 ■製造事業者:日野自動車株式会社

● 沖縄地区には価格が異なります。 ● 北海道地区の価格には寒冷地仕様が含まれています。 ● 価格はメーカー希望小売価格(消費税10%込み)・'23年10月現在のもの)で参考価格です。価格は販売店が独自に定めていますので、詳しくは各販売店におたずねください。

● 価格はスペアタイヤ、タイヤ交換用工具の価格です。 ● 価格にはオプション価格は含まれていません。 ● 保険料、税金(除消費税)、登録料等の諸費用は別途申し受けます。 ● 自動車リサイクル法の施行により、「諸元P19のリサイクル料金」が別途必要となります。



## シングルキャブ／ワイドキャブ 2WD ディーゼル車 主要諸元表

車型	シングルキャブ				
	ワイドキャブ/2WD				
	ディーゼル				
	超ロングデッキ				
	高床				
荷台材質	木製				
リヤタイヤ	ダブル				
エンジン型式	N04C-WD		N04C-VU		
最高出力<ネット>	110kW (150PS)		132kW (180PS)		
最大トルク<ネット>	440N・m (44.9kgf・m)		470N・m (47.9kgf・m)		
最大積載量 (トン)	3.5		4.6		
排出ガス記号	2KG-		2DG-		
車両型式	XZU722-TKFRY		XZU722-TKFRF		
トランスミッション<型式>	6速MT (RE62)		6速MT (RE62)		
燃料消費率 (国土交通省審査値) 軽自動車モード <b>JH25</b> (km/L)	8.90		7.58		
(国土交通省審査値) 重量車モード <b>JH15</b> (km/L)	8.23		7.24		
免許区分	準中型免許 ※3		中型免許		
ナンバープレート分類番号	1		1		
車型番号	81★		82★		
車両寸法 (mm)	全長	6,830	6,830	6,825	
	全幅	2,180	2,180	2,180	
	全高	2,285	2,285	2,325	
	ホイールベース	3,870	3,870	3,870	
	トレッド 前/後	1,665/1,520	1,665/1,590	1,655/1,590	
	荷台内寸法	長さ	5,000	5,000	5,000
		幅	2,085	2,085	2,085
		高さ	380	380	380
	床面地上高	1,030	1,035	1,100	
車両重量・定員	車両重量 (kg)	3,030	3,070	3,160	
	車両総重量 (kg)	6,695	6,735	7,925	
	乗車定員 (名)	3		3	
最小回転半径 (m)	6.4		6.9		
走行装置	クラッチ	油圧真空倍力装置付乾燥、単板、ダイヤフラム		油圧真空倍力装置付乾燥、単板、ダイヤフラム	
	最終減速比	5.125	4.625	5.142	
	ブレーキ(前/後)	油圧真空倍力装置付 ディスク/ディスク		油圧真空倍力装置付 ディスク/ディスク	
懸架装置・燃料タンク	サスペンション	車軸式半楕円板ばね		車軸式半楕円板ばね	
	燃料タンク容量(L)/使用燃料	100/軽油		100/軽油	
タイヤ	前	215/85R16		225/80R17.5	
	後	215/85R16		225/80R17.5	
メーカー希望小売価格 (消費税10%)	一般地区	5,898,000円	6,107,000円	6,494,000円	
	消費税抜き	5,361,818円	5,551,818円	5,903,636円	
	北海道地区	5,923,300円	6,138,900円	6,525,900円	
	消費税抜き	5,384,818円	5,580,818円	5,932,636円	

※3.車両総重量の上限を7.5トン未満に設定した車両です。オプション装着や荷台架装などの結果、車両総重量が7.5トンを超える場合は最大積載量が減少することがあります。

- 燃料消費率は定められた試験条件での値です。お客様の使用環境・条件(気象、道路、渋滞、車両、架装ボディ、整備等の状況)や運転方法(急発進、エアコン使用等)に応じて燃料消費率は異なります。
- 燃料消費率のJH25モード燃費値とJH15モード燃費値は、法令に基づく標準的な諸元値および条件を用いてエンジン燃費を測定し、シミュレーション法で算出した国土交通省審査値です。JH25モード燃費値はJH15モード燃費値に対して、車両の空気抵抗やタイヤのころがり抵抗に実測値を用いた試験法で、試験で用いる「都市内走行と都市間走行の走行比率」については、走行実態の調査結果が反映された法定比率で算出した燃費値です。これらの燃費値は法令で定められた **諸元P16の燃費値計算条件**の車両総重量範囲および最大積載量区分ごとの標準諸元値・車型による最終減速比およびタイヤ仕様、エアコンOFFなどの条件の下に算出しています。
- 主要燃費改善対策として、N04Cディーゼル車には高圧噴射、電子制御式燃料噴射を採用しています。 ● オプション装着により、車両重量、車両寸法等が変更になる場合があります。
- エンジン出力表示にはネット値とグロス値があります。「グロス」はエンジン単体で測定したものであり、「ネット」とはエンジンを車両に搭載した状態とほぼ同条件で測定したものです。 同じエンジンで測定した場合、「ネット」は「グロス」よりもディーゼル車で約5%程度低い値(自工会調べ)となっています。このカタログの表示はすべて「ネット」値です。
- 車両によっては自動車重量税などの軽減措置を受けることができます。詳しくは販売店におたずねください。
- ★印の車両は多仕様自動車のため持込み登録となります。各諸元数値はメーカー設計値であり、参考数値です。登録の際は車両の実測値が適用されます。
- 道路運送車両法による自動車型式指定申請書および共通構造部(多仕様自動車)型式指定申請書数値 ■製造事業者:日野自動車株式会社
- 沖縄地区には価格が異なります。 ● 北海道地区の価格には寒冷地仕様が含まれています。 ● 価格はメーカー希望小売価格(消費税10%込み)'23年10月現在のもの)で参考価格です。価格は販売店が独自に定めていますので、詳しくは各販売店におたずねください。
- 価格はスペアタイヤ、タイヤ交換用工具の価格です。 ● 価格にはオプション価格は含まれていません。 ● 保険料、税金(除消費税)、登録料等の諸費用は別途申し受けます。 ● 自動車リサイクル法の施行により、**諸元P19のリサイクル料金**が別途必要となります。

## シングルキャブ／ワイドキャブ 2WD・4WD ディーゼル車 主要諸元表

車型		シングルキャブ				
		ワイドキャブ/2WD		ワイドキャブ/4WD		
		ディーゼル		ディーゼル		
		超超ロングデッキ		ロングデッキ		
		フルジャストロー	高床	フルジャストロー	高床	
荷台材質		木製	木製	木製	木製	
リヤタイヤ		ダブル	ダブル	ダブル	ダブル	
エンジン型式		N04C-VU	N04C-VU	N04C-WD	N04C-WD	
最高出力<ネット>		132kW (180PS)	132kW (180PS)	110kW (150PS)	110kW (150PS)	
最大トルク<ネット>		470N・m (47.9kgf・m)	470N・m (47.9kgf・m)	440N・m (44.9kgf・m)	440N・m (44.9kgf・m)	
最大積載量 (トン)		3.5	3.5	2.0	3.0	
排出ガス記号		2DG-	2DG-	2KG-	2DG-	
車両型式		XZU732-TQFRF	XZU732-TKFRF	XZU730-TKFSF	XZU775-TQMMY	
トランスミッション<型式>		6速MT <RE62>	6速MT <RE62>	6速MT <RE62>	5速MT <RE50F>	
燃料消費率 (国土交通省審査値) <b>JH25</b> (km/L)		8.68	8.68	7.58	9.18	
(国土交通省審査値) 重量車モード <b>JH15</b> (km/L)		8.04	8.04	7.24	9.16	
免許区分		準中型免許 ※3	準中型免許 ※3	中型免許	準中型免許	
ナンバープレート分類番号		1	1	1	1	
車型番号		84★	85★	86★	87★	
車両寸法 (mm)	全長	7,385	7,385	7,380	6,185	
	全幅	2,190	2,190	2,190	1,995	
	全高	2,240	2,255	2,295	2,255	
	ホイールベース	4,200	4,200	4,200	3,400	
	トレッド 前/後	1,655/1,520	1,665/1,590	1,655/1,590	1,410/1,435	
	荷台内寸法	長さ	5,505	5,505	5,505	4,355
		幅	2,085	2,085	2,085	2,085
		高さ	380	380	380	380
床面地上高	940	1,035	1,100	925		
車両重量・定員	車両重量 (kg)	3,180	3,180	3,240	3,020	
	車両総重量 (kg)	6,845	6,845	7,955	5,185	
	乗車定員 (名)	3	3	3	3	
最小回転半径 (m)		6.9	6.9	7.4	7.1	
走行装置	クラッチ	油圧真空倍力装置付乾燥、単板、ダイヤフラム	油圧真空倍力装置付乾燥、単板、ダイヤフラム	油圧真空倍力装置付乾燥、単板、ダイヤフラム	油圧真空倍力装置付乾燥、単板、ダイヤフラム	
	最終減速比	4.625	4.875	5.142	5.125	
	ブレーキ(前/後)	油圧真空倍力装置付 ディスク/ディスク	油圧真空倍力装置付 ディスク/ディスク	油圧真空倍力装置付 ディスク/ディスク	油圧真空倍力装置付 ディスク/2リーディング	
懸架装置・燃料タンク	サスペンション	前後 車軸式半楕円板ばね	前後 車軸式半楕円板ばね	前後 車軸式半楕円板ばね	ダブルウィッシュボーン式 トーションバーばね	
	燃料タンク容量(L)/使用燃料	100/軽油	100/軽油	100/軽油	100/軽油	
タイヤ	前	215/70R17.5	215/85R16	225/80R17.5	205/70R17.5	
	後	215/70R17.5	215/85R16	225/80R17.5	205/70R17.5	
メーカー希望小売価格 (消費税10%)	一般地区	6,197,000円	6,182,000円	6,569,000円	6,122,000円	
	消費税抜き	5,633,636円	5,620,000円	5,971,818円	5,565,455円	
	北海道地区	6,228,900円	6,213,900円	6,600,900円	6,130,800円	
消費税抜き		5,662,636円	5,649,000円	6,000,818円	5,632,545円	

※3.車両総重量の上限を7.5トン未満に設定した車両です。オプション装着や荷台架装などの結果、車両総重量が7.5トンを超える場合は最大積載量が減少することがあります。

● 燃料消費率は定められた試験条件での値です。お客様の使用環境・条件(気象、道路、渋滞、車両、架装ボディ、整備等の状況)や運転方法(急発進、エアコン使用等)に応じて燃料消費率は異なります。

● 燃料消費率のJH25モード燃費値とJH15モード燃費値は、法令に基づく標準的な諸元値および条件を用いてエンジン燃費を測定し、シミュレーション法で算出した国土交通省審査値です。JH25モード燃費値はJH15モード燃費値に対して、車両の空気抵抗やタイヤのころがり抵抗に実測値を用いた試験法で、試験で用いる「都市内走行と都市間走行の走行比率」については、走行実態の調査結果が反映された法定比率で算出した燃費値です。これらの燃費値は法令で定められた **■ 諸元P16の燃費値計算条件**の車両総重量範囲および最大積載量区分ごとの標準諸元値・車型による最終減速比およびタイヤ仕様、エアコンOFFなどの条件の下に算出しています。

● 主要燃費改善対策として、N04Cディーゼル車には高圧噴射、電子制御式燃料噴射を採用しています。 ● オプション装着により、車両重量、車両寸法等が変更になる場合があります。

● エンジン出力表示にはネット値とグロス値があります。「グロス」はエンジン単体で測定したものであり、「ネット」とはエンジンを車両に搭載した状態とほぼ同条件で測定したものです。同じエンジンで測定した場合、「ネット」は「グロス」よりもディーゼル車で約5%程度低い値(自工会調べ)となっています。このカタログの表示はすべて「ネット」値です。

● 車両によっては自動車重量税などの軽減措置を受けることができます。詳しくは販売店におたずねください。

★印の車両は多仕様自動車のため持込み登録となります。各諸元数値はメーカー設計値であり、参考数値です。登録の際は車両の実測値が適用されます。

● 道路運送車両法による自動車型式指定申請書および共通構造部(多仕様自動車)型式指定申請書数値 **■ 製造事業者:日野自動車株式会社**

● 沖縄地区には価格が異なります。 ● 北海道地区の価格には寒冷地仕様が含まれています。 ● 価格はメーカー希望小売価格(消費税10%込み)'23年10月現在のもの)で参考価格です。価格は販売店が独自に定めていますので、詳しくは各販売店におたずねください。

● 価格はスペアタイヤ、タイヤ交換用工具の価格です。 ● 価格にはオプション価格が含まれていません。 ● 保険料、税金(除消費税)、登録料等の諸費用は別途申し受けます。 ● 自動車リサイクル法の施行により、**■ 諸元P19のリサイクル料金**が別途必要となります。



## ダブルキャブ／標準キャブ 2WD・4WD ディーゼル車 主要諸元表

車型	ダブルキャブ											
	標準キャブ/2WD ディーゼル					標準キャブ/4WD ディーゼル						
	標準デッキ フルジャストロー		ロングデッキ フルジャストロー		セミロングデッキ 高床		ロングデッキ 高床					
荷台材質	木製					木製						
リヤタイヤ	ダブル					ダブル						
エンジン型式	N04C-WD					N04C-WD						
最高出力<ネット>	110kW (150PS)					110kW (150PS)						
最大トルク<ネット>	440N・m (44.9kgf・m)					440N・m (44.9kgf・m)						
最大積載量 (トン)	2.0					2.0						
排出ガス記号	2KG-		2KG-			2KG-		2DG-				
車両型式	XZU605-PQFMY		XZU605-PQTMV			XZU655-PQFMY		XZU685-PKMMY				
トランスミッション<型式>	6速MT <RE62>		6速AT <A860E>			6速MT <RE62>		5速MT <RE50F>				
燃料消費率 (国土交通省審査値) 重量車モード	10.84		10.69			10.84		9.96				
燃料消費率 (国土交通省審査値) 重量車モード	10.53		10.62			10.53		9.84				
免許区分	準中型免許 ※2					準中型免許						
ナンバープレート分類番号	4					1						
車型番号	100		101			102		103★				
車両寸法 (mm)	全長	4,690		4,690			5,985		5,195			
	全幅	1,695		1,695			1,885		1,885			
	全高	1,985		1,985			2,035		2,125			
	ホイールベース	2,525		2,525			3,375		2,800			
	トレッド 前/後	1,405/1,245		1,405/1,245			1,400/1,435		1,405/1,435			
	荷台内寸法	長さ	2,100		2,100			3,350		2,570		
		幅	1,615		1,615			1,790		1,790		
		高さ	380		380			380		380		
床面地上高	865		865			855		965				
車両重量・定員	車両重量 (kg)	2,420		2,450			2,710		2,770			
	車両総重量 (kg)	4,750		4,780			5,040		5,100			
	乗車定員 (名)	6		6			6		6			
最小回転半径 (m)	4.4		4.4			6.3		5.6				
走行装置	クラッチ	油圧真空倍力装置付乾燥、単板、ダイヤフラム			3要素、1段、2相形(ロックアップ機構付)			油圧真空倍力装置付乾燥、単板、ダイヤフラム				
	最終減速比	3.900		3.727			4.100		5.125			
	ブレーキ(前/後)	油圧真空倍力装置付 ディスク/ディスク					油圧真空倍力装置付 ディスク/2リーディング					
懸架装置・燃料タンク	サスペンション	前 後		ダブルウィッシュボーン式 コイルばね 車軸式半楕円板ばね			ダブルウィッシュボーン式 トーションバーばね 車軸式半楕円板ばね					
	燃料タンク容量(L)/使用燃料	60(左)/軽油		100/軽油			60/軽油		100/軽油			
タイヤ	前	195/75R15		205/70R16			185/85R16		185/85R16			
	後	195/75R15		205/70R16			185/85R16		185/85R16			
メーカー希望小売価格 (消費税10%)	一般地区	5,240,000円		5,350,000円			5,497,000円		5,703,000円			
	消費税抜き	4,763,636円		4,863,636円			4,997,273円		5,184,545円			
	北海道地区	5,287,300円		5,397,300円			5,544,300円		5,733,800円			
	消費税抜き	4,806,636円		4,906,636円			5,040,273円		5,212,545円			

※2.車両総重量が5.0トン未満に収まる場合は、5.0トン限定準中型免許となります。

- 燃料消費率は定められた試験条件での値です。お客様の使用環境・条件(気象、道路、渋滞、車両、架装ボディ、整備等の状況)や運転方法(急発進、エアコン使用等)に応じて燃料消費率は異なります。
- 燃料消費率のJH25モード燃費値とJH15モード燃費値は、法令に基づく標準的な諸元値および条件を用いてエンジン燃費を測定し、シミュレーション法で算出した国土交通省審査値です。JH25モード燃費値はJH15モード燃費値に対して、車両の空気抵抗やタイヤのころがり抵抗に実測値を用いた試験法で、試験で用いる「都市内走行と都市間走行の走行比率」については、走行実態の調査結果が反映された法定比率で算出した燃費値です。これらの燃費値は法令で定められた「諸元P16の燃費値計算条件の車両総重量範囲および最大積載量区分ごとの標準諸元値・車型による最終減速比およびタイヤ仕様、エアコンOFFなどの条件の下に算出しています。
- 主要燃費改善対策として、N04Cディーゼル車には高圧噴射、電子制御式燃料噴射を採用しています。 ● オプション装着により、車両重量、車両寸法等が変更になる場合があります。
- エンジン出力表示にはネット値とグロス値があります。「グロス」はエンジン単体で測定したものであり、「ネット」とはエンジンを車両に搭載した状態で測定したものです。 同じエンジンで測定した場合、「ネット」は「グロス」よりもディーゼル車で約5%程度低い値(自工会調べ)となっています。このカタログの表示はすべて「ネット」値です。
- 車両によっては自動車重量税などの軽減措置を受けることができます。詳しくは販売店におたずねください。
- ★印の車両は多仕様自動車のため持ち込み登録となります。各諸元数値はメーカー設計値であり、参考数値です。登録の際は車両の実測値が適用されます。
- 道路運送車両法による自動車型式指定申請書および共通構造部(多仕様自動車)型式指定申請書数値 ● 製造事業者:日野自動車株式会社
- 沖縄地区には価格が異なります。 ● 北海道地区の価格には寒冷地仕様が含まれています。 ● 価格はメーカー希望小売価格(消費税10%込み)・'23年10月現在のもの)で参考価格です。価格は販売店が独自に定めていますので、詳しくは各販売店におたずねください。
- 価格はスペアタイヤ、タイヤ交換用工具の価格です。 ● 価格にはオプション価格が含まれていません。 ● 保険料、税金(除消費税)、登録料等の諸費用は別途申し受けます。 ● 自動車リサイクル法の施行により、諸元P19のリサイクル料金が別途必要となります。

## ダブルキャブ／ワイドキャブ 2WD ディーゼル車 主要諸元表

車型	ダブルキャブ ワイドキャブ/2WD ディーゼル							
	ロングデッキ			超ロングデッキ				
	フルジャストロー			高床				
荷台材質	木製			木製				
リヤタイヤ	ダブル			ダブル				
エンジン型式	N04C-WD			N04C-WD				
最高出力<ネット>	110kW (150PS)			110kW (150PS)				
最大トルク<ネット>	440N・m (44.9kgf・m)			440N・m (44.9kgf・m)				
最大積載量 (トン)	2.0			3.0				
排出ガス記号	2KG-		2KG-		2KG-			
車両型式	XZU710-PQFMY		XZU710-PQTMV		XZU722-PKFOY			
トランスミッション<型式>	6速MT (RE62)		6速AT (A860E)		6速MT (RE62)			
燃料消費率 (国土交通省審査値) 重量車モード	10.84		10.69		9.82			
燃料消費率 (国土交通省審査値) 重量車モード	10.53		10.62		9.78			
免許区分	準中型免許			準中型免許 ※3				
ナンバープレート分類番号	1			1				
車型番号	105		106		108★			
車両寸法 (mm)	全長	6,190		6,190		6,830		
	全幅	1,995		1,995		2,180		
	全高	2,245		2,245		2,285		
	ホイールベース	3,430		3,430		3,870		
	トレッド 前/後	1,665/1,480		1,665/1,480		1,665/1,520		
	荷台内寸法	長さ	3,370		3,370		4,015	
		幅	1,895		1,895		2,085	
		高さ	380		380		380	
床面地上高	895		895		1,015			
車両重量・定員	車両重量 (kg)	2,920		2,920		3,130		
	車両総重量 (kg)	5,305		5,335		6,515		
	乗車定員 (名)	7		7		7		
最小回転半径 (m)	5.8		5.8		6.4			
走行装置	クラッチ	油圧真空倍力装置付乾燥、単板、ダイヤフラム		3要素、1段、2相形(ロックアップ機構付)		油圧真空倍力装置付乾燥、単板、ダイヤフラム		
	最終減速比	4.333		4.100		4.333		
	ブレーキ(前/後)	油圧真空倍力装置付 ディスク/ディスク			油圧真空倍力装置付 ディスク/ディスク			
懸架装置・燃料タンク	サスペンション	前 後		車軸式半楕円板ばね 車軸式半楕円板ばね		車軸式半楕円板ばね 車軸式半楕円板ばね		
	燃料タンク容量(L)/使用燃料	100/軽油		100/軽油		100/軽油		
タイヤ	前	205/70R17.5		195/85R16		205/85R16		
	後	205/70R17.5		195/85R16		205/85R16		
メーカー希望小売価格 (消費税10%)	一般地区	5,752,000円		5,862,000円		6,012,000円		
	消費税抜き	5,229,091円		5,329,091円		5,465,455円		
	北海道地区	5,799,300円		5,909,300円		6,059,300円		
	消費税抜き	5,272,091円		5,372,091円		5,508,455円		

※3.車両総重量の上限を7.5トン未満に設定した車両です。オプション装着や荷台架装などの結果、車両総重量が7.5トンを超える場合は最大積載量が減少することがあります。

● 燃料消費率は定められた試験条件での値です。お客様の使用環境・条件(気象、道路、渋滞、車両、架装ボディ、整備等の状況)や運転方法(急発進、エアコン使用等)に応じて燃料消費率は異なります。

● 燃料消費率のJH25モード燃費値とJH15モード燃費値は、法令に基づく標準的な諸元値および条件を用いてエンジン燃費を測定し、シミュレーション法で算出した国土交通省審査値です。JH25モード燃費値はJH15モード燃費値に対して、車両の空気抵抗やタイヤのころがり抵抗に実測値を用いた試験法で、試験で用いる「都市内走行と都市間走行の走行比率」については、走行実態の調査結果が反映された法定比率で算出した燃費値です。これらの燃費値は法令で定められた「諸元P16の燃費値計算条件の車両総重量範囲および最大積載量区分ごとの標準諸元値・車型による最終減速比およびタイヤ仕様、エアコンOFFなどの条件の下に算出しています。

● 主要燃費改善対策として、N04Cディーゼル車には高圧噴射、電子制御式燃料噴射を採用しています。 ● オプション装着により、車両重量、車両寸法等が変更になる場合があります。

● エンジン出力表示にはネット値とグロス値があります。「グロス」はエンジン単体で測定したものであり、「ネット」とはエンジンを車両に搭載した状態とほぼ同条件で測定したものです。 同じエンジンで測定した場合、「ネット」は「グロス」よりもディーゼル車で約5%程度低い値(自工会調べ)となっています。このカタログの表示はすべて「ネット」値です。

● 車両によっては自動車重量税などの軽減措置を受けることができます。詳しくは販売店におたずねください。

★印の車両は多仕様自動車のため持ち込み登録となります。各諸元数値はメーカー設計値であり、参考数値です。登録の際は車両の実測値が適用されます。

● 道路運送車両法による自動車型式指定申請書および共通構造部(多仕様自動車)型式指定申請書数値 ■製造事業者:日野自動車株式会社

● 沖縄地区には価格が異なります。 ● 北海道地区の価格には寒冷地仕様が含まれています。 ● 価格はメーカー希望小売価格(消費税10%込み)'23年10月現在のもの)で参考価格です。価格は販売店が独自に定めていますので、詳しくは各販売店におたずねください。

● 価格はスペアタイヤ、タイヤ交換用工具の価格です。 ● 価格にはオプション価格が含まれていません。 ● 保険料、税金(除消費税)、登録料等の諸費用は別途申し受けます。 ● 自動車リサイクル法の施行により、「諸元P19のリサイクル料金」が別途必要となります。



エンジン主要諸元表

項目	エンジン型式	
	ディーゼル	
	N04C-WD	N04C-VU
種類	直列4気筒	
内径×行程(mm)	104.0×118.0	
総排気量(L)	4.009	
燃料供給装置	コモンレール式燃料噴射装置	
最高出力:ネットkW(PS)/r.p.m.	110(150)/2,380	132(180)/2,700
最大トルク:ネットN・m(kgf・m)/r.p.m.	440(44.9)/1,300~2,380	470(47.9)/1,400~2,600

燃費値計算条件 (JH25モード)

車両総重量 範囲	最大積載量	エンジン		標準諸元						トランス ミッション	燃費値 (km/L)	CO <sub>2</sub> 排出量 (計算値) (g/km)	計算条件		
		型式	最高出力 (kW(PS)) (ネット)	空車時 車両重量(kg)	最大 積載量(kg)	乗車 定員(名)	全高 (mm)	全幅 (mm)	ボディ 架装				最終 減速比	タイヤサイズ	動的負荷 半径(m)
3.5トン超 7.5トン以下	1.5トン超 2.0トン以下	N04C-WD	110(150)	2,496	2,000	3	2,007	1,819	平ボディ	5速MT(RE50F)	9.96	260	5.125	185/85R16	0.350
			10.84	239	3.727	205/70R16	0.338								
		6速MT(RE62)	10.24	253	3.583	185/75R15	0.322								
	2.0トン超 3.0トン以下	N04C-VU	132(180)	2,496	2,000	3	2,007	1,819	平ボディ	6速AT(A860E)	10.69	242	3.583	195/75R15	0.328
			6速MT(RE62)	10.49	247	3.727	205/70R17.5	0.358							
		N04C-WD	110(150)	2,750	2,999	3	2,153	1,989	平ボディ	5速MT(RE50F)	9.18	282	5.125	205/75R16	0.347
6速MT(RE62)	9.82	263	3.900	215/70R17.5	0.364										
3.0トン超	2.0トン超 3.0トン以下	N04C-VU	132(180)	2,750	2,999	3	2,153	1,989	平ボディ	6速AT(A860E)	9.62	269	3.900	195/85R16	0.358
			6速MT(RE62)	9.59	270	3.727	225/70R16	0.351							
	3.0トン超	N04C-WD	110(150)	2,913	3,637	3	2,264	2,181	平ボディ	6速MT(RE62)	8.90	291	4.100	225/80R17.5	0.390
			6速AT(A860E)	8.74	296	4.100	215/85R16	0.374							
7.5トン超 8.0トン以下	—	N04C-VU	132(180)	2,913	3,637	3	2,264	2,181	平ボディ	6速MT(RE62)	8.68	298	3.900	215/70R17.5	0.363
			6速MT(RE62)	7.58	341	4.625	225/80R17.5	0.390							

トランスミッション主要諸元表

項目	トランスミッション 型式		
	5速MT RE50F型	6速MT RE62型	6速AT A860E型
形式	OD付 5速マニュアル	OD付 6速マニュアル	電子制御式6速 オートマチック (ECT)
第1速	5.342	6.370	3.742
第2速	2.975	3.870	2.003
第3速	1.604	2.148	1.343
第4速	1.000	1.461	1.000
第5速	0.712	1.000	0.773
第6速	—	0.703	0.634
後退	4.970	5.926	3.539

燃費値計算条件 (JH15モード)

車両総重量 範囲	最大積載量	エンジン		標準諸元						トランス ミッション	燃費値 (km/L)	CO <sub>2</sub> 排出量 (計算値) (g/km)	計算条件		
		型式	最高出力 (kW(PS)) (ネット)	空車時 車両重量(kg)	最大 積載量(kg)	乗車 定員(名)	全高 (mm)	全幅 (mm)	ボディ 架装				最終 減速比	タイヤサイズ	動的負荷 半径(m)
3.5トン超 7.5トン以下	1.5トン超 2.0トン以下	N04C-WD	110(150)	2,356	2,000	3	2,099	1,751	平ボディ	5速MT(RE50F)	9.84	263	5.125	185/85R16	0.350
			10.53	246	3.727	205/70R16	0.338								
		6速MT(RE62)	10.17	254	3.583	185/75R15	0.322								
	2.0トン超 3.0トン以下	N04C-VU	132(180)	2,356	2,000	3	2,099	1,751	平ボディ	6速AT(A860E)	10.62	244	3.583	195/75R15	0.328
			6速MT(RE62)	10.25	252	3.727	205/70R17.5	0.358							
		N04C-WD	110(150)	2,652	2,995	3	2,041	1,729	平ボディ	5速MT(RE50F)	9.16	282	5.125	205/75R16	0.347
6速MT(RE62)	9.78	264	3.900	215/70R17.5	0.364										
3.0トン超	2.0トン超 3.0トン以下	N04C-VU	132(180)	2,652	2,995	3	2,041	1,729	平ボディ	6速AT(A860E)	9.83	263	3.900	195/85R16	0.358
			6速MT(RE62)	9.53	271	3.727	225/70R16	0.351							
	3.0トン超	N04C-WD	110(150)	2,979	3,749	3	2,363	2,161	平ボディ	6速MT(RE62)	8.23	314	4.100	225/80R17.5	0.390
			6速AT(A860E)	8.26	313	4.100	215/85R16	0.374							
7.5トン超 8.0トン以下	—	N04C-VU	132(180)	2,979	3,749	3	2,363	2,161	平ボディ	6速MT(RE62)	8.04	322	3.900	215/70R17.5	0.363
			6速MT(RE62)	7.24	357	4.625	225/80R17.5	0.390							

上記は、燃費値を計算するための数値です。各車型の諸元数値は、「主要諸元表」をご覧ください。

\* 燃料消費率のJH25モード燃費値とJH15モード燃費値は、法令に基づく標準的な諸元値および条件を用いてエンジン燃費を実測し、シミュレーション法で算出した国土交通省審査値です。JH25モード燃費値はJH15モード燃費値に対して、車両の空気抵抗やタイヤのころがり抵抗に実測値を用いた試験法で、試験で用いる「都市内走行と都市間走行の走行比率」については、走行実態の調査結果が反映された法定比率で算出した燃費値です。これらの燃費値は法令で定められた燃費値計算条件の車両総重量範囲および最大積載量区分ごとの標準諸元値・車型による最終減速比およびタイヤ仕様、エアコンOFFなどの条件の下に算出しています。

\* 実際の走行時には、お客様の使用環境・条件（気象、道路、渋滞、車両、架装ボディ、整備等の状況）や運転方法（急発進、エアコン使用等）に応じて燃料消費率は異なります。

## エンジン別 特装用シャシー 一覧表

エンジン	用途	キャブ	ホイールベース	シャシー形状	最大積載量	駆動	総排気量	フロントサス	トランスミッション	型式				
N04C-WD 110kW(150PS)	汎用	標準	2,525mm	高床	3.0t	2WD	4.0L	リジッド	6速MT	2KG-XZU600H-TKFQY3				
			2,825mm	フルジャストロー	3.0t				6速AT	2KG-XZU600H-TKTQY3				
				高床	3.0t				6速MT	2KG-XZU640-TQFQY3				
			6速AT	2KG-XZU640-TKTQY3										
	高所作業車	標準	2,515mm	高床	4.0t	2WD	4.0L	リジッド	6速MT	2KG-XZU600W-TKFSY6				
			2,525mm	高床	3.0t				6速MT	2KG-XZU600H-TKFQY6				
									6速AT	2KG-XZU600H-TKTQY6				
			2,815mm	高床	4.0t				6速MT	2KG-XZU640W-TKFSY6				
									6速AT	2KG-XZU642W-TKFSY6				
			6速AT	2KG-XZU642W-TKTSY6										
			6速AT	2KG-XZU652W-TKTRY6										
			6速MT	2KG-XZU600A-TYFMY6										
	6速AT	2KG-XZU600A-TYTMYY6												
	塵芥車	標準	2,525mm	特殊ダンブ	2.0t	2WD	4.0L	独立懸架	6速MT	2KG-XZU605A-TYFMY5				
									6速AT	2KG-XZU605A-TYTMYY5				
	汎用	ワイド	2,810mm	フルジャストロー	3.0t	2WD	4.0L	リジッド	6速AT	2KG-XZU702-TQTQY3				
									3,430mm	フルジャストロー	3.5t	6速AT	2KG-XZU710-TQTRY3	
			高床	4.0t	3.5t							2KG-XZU712-TQTRY3		
										4.0t	3.5t	6速AT	2KG-XZU710-TKTSY3	
			4.0t	3.5t	6速AT							2KG-XZU712-TKTRY3		
					3,870mm				フルジャストロー	3.5t	6速AT	2KG-XZU712-TKTSY3		
			高床	3.0t							3.5t	6速AT	2KG-XZU720-TQTRY3	
					4,200mm				高床	4.0t		3.5t	2KG-XZU722-TQTRY3	
			6速AT	2KG-XZU722-TKTQY3										
			6速AT	2KG-XZU722-TKTRY3										
			6速AT	2KG-XZU730-TKTSY3										
			6速AT	2KG-XZU732-TKTRY3										
			汎用	ワイド	2,810mm				高床	4.95t	2WD	4.0L	リジッド	6速MT
3,430mm														高床
	3,870mm	フルジャストロー			3.5t	6速MT	2KG-XZU720-TQFRF3							
高床						3.5t	6速MT	2KG-XZU720-TKFRF3						
	4,200mm	フルジャストロー			3.5t		6速MT	2KG-XZU730-TQFRF3						
高床						3.5t	6速MT	2KG-XZU730-TKFRF3						
	塵芥車	ワイド			2,810mm		特殊ダンブ	4.0t	2WD	4.0L				リジッド

ディゼール



# TOYOTA ENVIRONMENTAL CHALLENGE 2050



トヨタは、気候変動、水不足、資源枯渇、生物多様性の損失など、地球環境の問題に対し、これまでも広く取り組んできました。今後も環境への取り組みを通じて、SDGsの実現に貢献します。

<https://global.toyota/jp/sustainability/esg/environmental-policy/>



## ■ カーボンニュートラルの実現

トヨタは、「カーボンニュートラル」の実現のために、「つくる」「はこぶ」「つかう」「廃棄・リサイクル」など、クルマの一生を通して、CO<sub>2</sub>排出量を削減する取り組みを進めます。

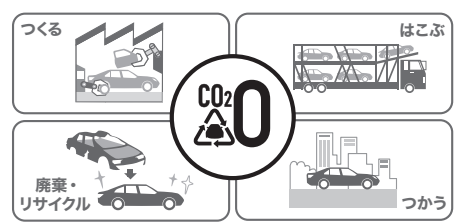

## ■ 究極の循環型社会をめざして

トヨタでは、廃棄物を減らし、再利用可能なものは繰り返し使用し、さらに廃棄物を再び資源化します。

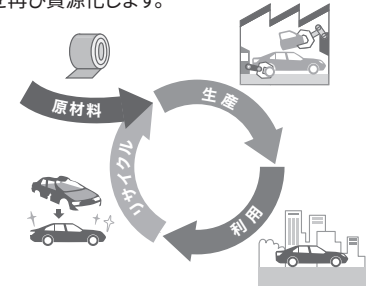

## ■ 人と自然が共生するために

トヨタは、水使用による環境負荷を小さくするとともに、生物の多様性を取り戻すために、自然保全活動の輪を地域・世界とつなぎ、そして未来へつなぐ活動を進めます。



### トヨタダイナ環境仕様

エンジン型式 排出ガス記号 キャブ幅		N04C-WD										N04C-VU		
駆動方式 変速機		2KG-				2DG-				2KG-		2DG-		
燃料消費率 *1 (国土交通省審査値)		標準 2WD		ワイド 2WD		標準 4WD		ワイド 4WD		ワイド 2WD		ワイド 2WD		
最大積載量 範囲	1.5トン超 2.0トン以下	JH25	燃料消費率 (km/L)	10.84	10.69	10.84	10.69	10.24	9.96	-	-	-	10.49	
			CO <sub>2</sub> 排出量 (g/km)	239	242	239	242	253	260	-	-	-	247	
		JH15	燃料消費率 (km/L)	10.53	10.62	10.53	10.62	10.17	9.84	9.84	-	-	-	10.25
			CO <sub>2</sub> 排出量 (g/km)	246	244	246	244	254	263	263	-	-	-	252
		3.0トン以下	JH25	燃料消費率 (km/L)	9.82	9.62	9.82	9.62	-	9.18	9.18	9.59	-	-
				CO <sub>2</sub> 排出量 (g/km)	263	269	263	269	-	282	282	270	-	-
	3.0トン超	JH15	燃料消費率 (km/L)	9.78	9.83	9.78	9.83	-	9.16	9.16	9.53	-	-	
			CO <sub>2</sub> 排出量 (g/km)	264	263	264	263	-	282	282	271	-	-	
	7.5トン超 8.0トン以下	-	JH25	燃料消費率 (km/L)	8.90	8.74	8.90	-	-	-	-	-	-	8.68
				CO <sub>2</sub> 排出量 (g/km)	291	296	291	-	-	-	-	-	-	298
		JH15	燃料消費率 (km/L)	8.23	8.26	8.23	-	-	-	-	-	-	8.04	
			CO <sub>2</sub> 排出量 (g/km)	314	313	314	-	-	-	-	-	-	322	
-		JH25	燃料消費率 (km/L)	-	-	-	-	-	-	-	7.58	-	-	
			CO <sub>2</sub> 排出量 (g/km)	-	-	-	-	-	-	-	-	341	-	-
-	JH15	燃料消費率 (km/L)	-	-	-	-	-	-	-	7.24	-	-		
		CO <sub>2</sub> 排出量 (g/km)	-	-	-	-	-	-	-	357	-	-		
排出ガス	適合規制 試験モード	平成28年(ポスト・ポスト新長期)排出ガス規制 WHTCモード及びWHSC												
	認定レベル	CO	0.30										0.30	
		NMHC	0.15										0.15	
		NOx	0.4										0.4	
PM	0.007										0.007			
車外騒音	規制区分 車外騒音(近接)	平成28年騒音規制N2A2A												
冷媒の種類 (GWP値*2) / 使用量	(b)	85 (ダブルキャブは84)	86 (ダブルキャブは83)	85	84	85	83 (ダブルキャブは85)	85	86	86	86	86		
環境負荷物質削減	鉛 水銀 カドミウム 六価クロム	(g)												
		HFC-134a (1430*3) / 400*4												
		HFC-134a (1430*3) / 500 (ダブルキャブは400*5)												
		HFC-134a (1430*3) / 400*4												
車室内VOC*8	鉛 水銀 カドミウム 六価クロム	電子基板・電気部品のはんだ、圧電素子 (PZTセンサー) 等に使用 / 鉛廃止済み部品：電着塗料、燃料ホース、パワステ高圧ホース、ホイールバルancer、電球と点火プラグ、塩ビ・ゴム部品、パルプシート、軸受けなど												
		水銀廃止済み部品：コンビネーションメーター												
		カドミウムの使用無し / カドミウム廃止済み部品：電気・電子部品のICチップ基盤、厚膜ペースト他												
		六価クロムの使用無し / 六価クロム廃止済み部品：金属部品類やボルト・ナット類の防錆目的コーティング他												
リサイクル関係	リサイクルし易い材料を使用した部品 樹脂、ゴム部品への材料表示	インストルメントパネル、メータークラスター、グラブボックスドア、フロントビラーガーニッシュ、クォーターリムボードなどあり												

\*1. 燃料消費率は定められた試験条件のもとでの値です。お客様の使用環境(気象、渋滞等)や運転方法(急発進、エアコン使用等)に応じて燃料消費率は異なります。 \*2. GWP Global Warming Potential (地球温暖化係数)  
\*3. フロン法において、トラック用エアコン冷媒は、2029年度以降、環境影響度を製造者等ごとに出荷台数で加重平均した値が目標値150を上回らないことが求められております。HFC-134aは廃棄時には冷媒を回収することが義務付けられており、大気放出は禁止されています。 \*4. リヤクーラー付きは750g \*5. リヤクーラー付きは850g  
\*6. 1996年乗用車の業界平均1,850g(リサイクル回収ルートが確立されているため鉛バッテリーを除く)。 \*7. ナビゲーション等の液晶ディスプレイ、コンビネーションメーター、ディスプレイヘッドランプ、室内蛍光灯(交通安全上必須な部品の極微量使用を除外) \*8. VOC: Volatile Organic Compounds (揮発性有機化合物)

**リサイクル料金** 自動車リサイクル法の施行により、下表のリサイクル料金が別途必要となります。

(単位:円) '23年10月時点

車 種	リサイクル預託金				資金管理料金	合 計
	シュレッダーダスト料金	エアバッグ類料金	フロン類料金	情報管理料金		
ディーゼル シングルキャブ・カーゴ	6,450	2,800	1,650	130	290	11,320
ディーゼル ダブルキャブ・カーゴ	8,080	2,800	1,650	130	290	12,950

エアバッグ類レスオプション時の減額
-2,800

\*リサイクル預託金が預託済のお車を商品車として譲渡する旧所有者(譲渡人)は、車両価値部分とリサイクル預託金相当額の合計額を新所有者(譲受人)からお受け取りになることにより、リサイクル預託金の返金を受けることができます。詳しくは、取扱販売店におたずねください。



シングルキャブ / 標準キャブ / 標準デッキ

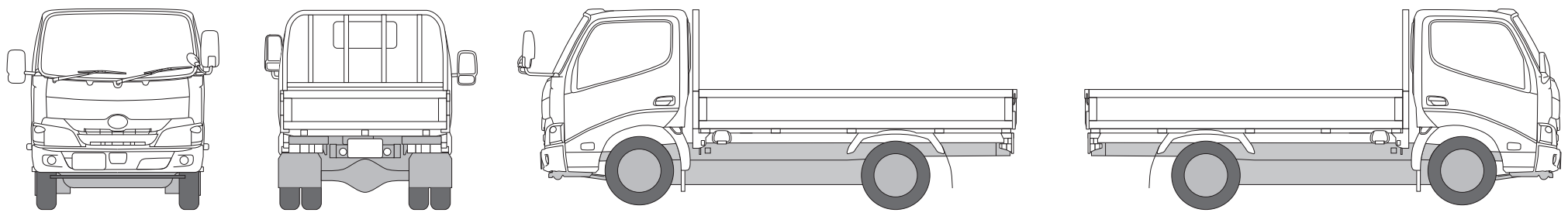

シングルキャブ / ワイドキャブ / 超ロングデッキ

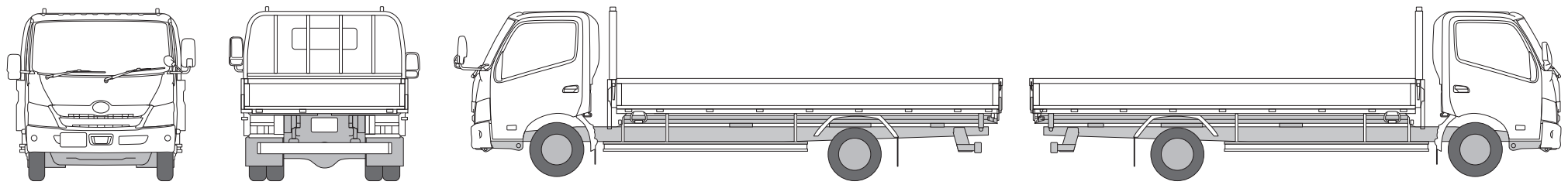

ダブルキャブ / 標準キャブ / セミロングデッキ

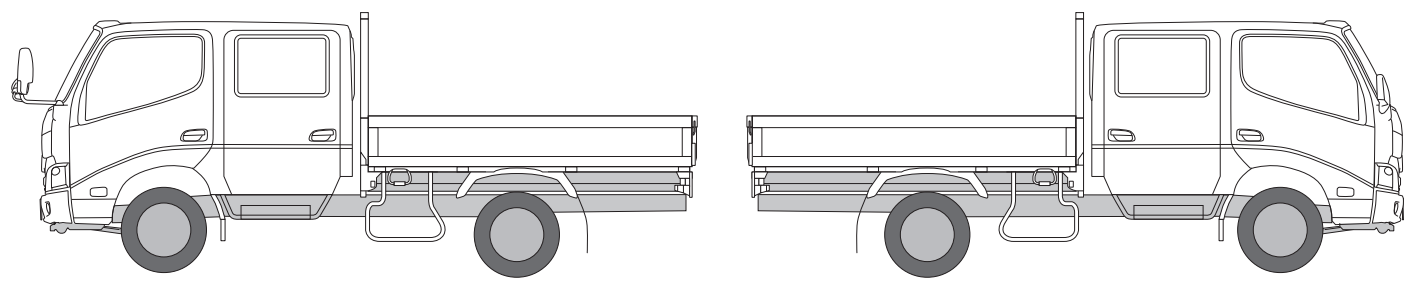

■下記のサービス・商品につきましては、一部取り扱いのない地域・店舗がございます。

## For Your Life

暮らしの中で、私たちトヨタにできること

クルマ好きが集まる場所

**GAZOO**  
gazoo.com

アフターサービスなら

**トヨタサービス**

toyota.jp/after\_service/

クレジットカードなら

tscubic.com



クルマを借りるなら

**TOYOTA Rent a Car**

www.toyota.co.jp/rent/

スマホ買うなら

トヨタのau

toyota.jp/information/campaign/pipit/



中古車を買うなら



gazoo.com/U-Car/ninte/index.html

家を建てるなら

**TOYOTA HOME**

www.toyotahome.co.jp

クルマを売るなら

**T-39のクルマ買取**

www.toyota.jp/akaitori/

マリネレジャーなら

**TOYOTA MARINE**

www.toyota.co.jp/marine/



※「サポトヨ」とはサポートトヨタの略称です。

技術と人で、安全安心をサポート

詳しくはこちらをご覧ください。

<https://toyota.jp/sapotoyo/>

■サポトヨは、トヨタ自動車株式会社の商標です。

詳しくは! <https://toyota.jp>

発進・加速はゆるやかに。エコドライブに心がけよう。

このカタログに関するお問い合わせは、お近くのダイナ取り扱い販売店または下記のお客様相談センターへ  
トヨタ自動車株式会社 お客様相談センター  
全国共通・フリーコール ☎ 0800-700-7700 オープン時間 365日 9:00 ~ 18:00  
所在地 〒450-8711 名古屋市中村区名駅4丁目7番1号  
本仕様ならびに装備は予告なく変更することがあります。(このカタログの内容は23年10月現在のもの)  
ボディカラーおよび内装色は撮影の条件、ご覧になる印刷物または画面によって実際の色とは異なって見えることがあります。

ベース車両および純正用品については、  
フォーム/チャット/手話通訳のお問い合わせサービスもご利用いただけます。  
詳しくはWEBページからご覧ください。



**START YOUR IMPOSSIBLE**