

TOYOTA EXCELLENT CONVERSION SERIES



TECSは一般保証3年または6万km



DYNA 2.0ton Series

【ドライバン】

[View Cars](#)

2026年4月

乗る人を選ばない、扱いやすさ。乗る人を守る、安心・安全。

■写真は合成です。

SAFETY

さまざまな場面での、事故のリスクを低減するために。
最先端テクノロジーの数々で支援します。

前側方から接近する移動物を監視して出会い頭での注意を喚起

▶**サイトアラウンドモニターシステム**(Sight Around Monitor System)
出会い頭警報 (FCTA: Front Cross Traffic Alert)

左右フロントの広角ミリ波レーダーが、前方死角エリアでの移動物を検知。衝突のおそれがある場合、警報音、ピラー部表示灯の赤色点滅とともに、マルチインフォメーション表示により、ドライバーに注意を促します。交差点での出会い頭の事故や、右左折時の前方死角での接触事故などを抑制します。

接近注意



【作動イメージ図】



■道路状況、車両状態、天候状態およびドライバーの操作状態などによっては、作動しない場合があります。詳しくは取扱説明書をご覧ください。
■安全運転を支援する装置は、あくまで運転を支援する機能です。本機能を過信せず、必ずドライバーが責任を持って運転してください。

ダイナ 2.0トンシリーズは「セーフティ・サポートカーS(ワイド)」*です。



セーフティ・サポートカーS(ワイド) (サポカーS(ワイド))は、政府が交通事故防止対策の一環として普及啓発しているものです。衝突被害軽減ブレーキやペダル踏み間違い時加速抑制装置など安全運転を支援する装置を搭載し、高齢者を含むすべてのドライバーの安全をサポートします。

*プリクラッシュセーフティ、前進誤発進抑制機能、低速衝突被害軽減機能、オートマチックハイビーム装着車

衝突の回避や衝突時の被害軽減をサポート

▶**プリクラッシュセーフティ**

(歩行者・自転車運転者[昼夜] 検知機能付衝突回避支援タイプ/ミリ波レーダー+単眼カメラ方式)

前方の車両や歩行者、自転車運転者(昼夜)をミリ波レーダーと単眼カメラで検出。衝突の可能性を知らせ、ブレーキを踏めなかった場合はプリクラッシュブレーキを作動させます。プリクラッシュブレーキは歩行者や自転車運転者に対しては自車が約10~80km/hの速度域で作動。たとえば、歩行者との速度差が約30km/hの場合には、衝突回避または被害軽減をサポートします。また、車両に対しては自車が約10km/h以上で作動。たとえば、停止車両に対し自車の速度が約50km/hの場合には、衝突回避または被害軽減をサポートします。

【作動イメージ図】



■数値は社内測定値。

目視しにくい後方の安全確認をサポート

▶**バックカメラ&デジタルインナーミラー**

目視しにくい後方視界を確認するため、バックカメラの映像をモニター搭載のインナーミラーに映し出すシステム。ミラーの電源をONにすると後退時に「近接後方」が表示され、その状態からモニター切り替えスイッチを押すと走行時・停車時に「遠方後方」が表示されるようになります。

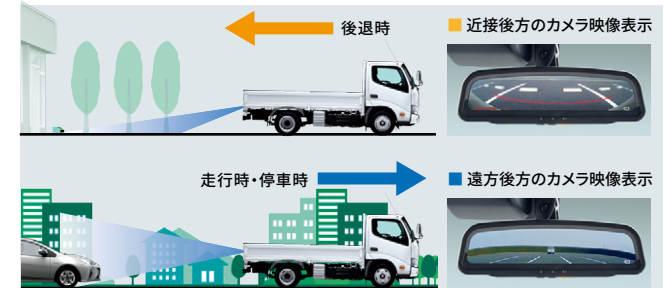

■カメラが映し出す範囲は限られており、実際より遠く見える場合があります。映像を過信せず、必ず車両周辺の安全を直接確認しながら運転してください。
■LED光源を使用した照明や電光掲示板などが映った場合は、映像がちらつく場合があります。使用状況により、太陽光線や照明等の直接光・反射光がモニターに入ると、モニター映像が見にくくなる場合があります。
■近接後方、遠方後方のカメラ映像表示はイメージ画像です。車型によって表示画面が異なります。
■イラストはイメージです。

夜間の見えやすさ、見られやすさの向上に貢献

▶**LEDヘッドランプ**

前方を明るく照射しながら、省電力に寄与するLEDヘッドランプを標準装備。また、車両姿勢の変化に応じて照射軸を調整できるヘッドランプレベリング機能も装備しています。



写真は標準キャブ

夜間の見えやすさをサポート

▶**オートマチックハイビーム**

ハイビームとロービームを自動で切り替え、夜間の歩行者などの早期発見をサポート。切り替え忘れを防ぐほか、手動操作の煩わしさも軽減します。

■自車速度約30km/h以上で作動します。
■道路状況および天候状態等によっては、ご利用にならない場合があります。詳しくは取扱説明書をご覧ください。



■ハイビーム・ロービームの切り替え自動制御には状況により限界があります。運転時にはつねに周囲の状況に注意し、必要に応じて手動で切り替えるなど、安全運転を心がけてください。



接近する障害物を検知してアラートでお知らせ

▶クリアランスソナー

障害物との距離が近づくに従い警報音が断続音から連続音に変化。マルチインフォメーション表示とともにドライバーに知らせます。狭い場所に駐車する場合などに、接触や衝突の回避を支援します。

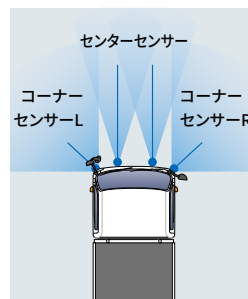

クリアランスソナー表示



■クリアランスソナーの検知範囲はイメージです。

- プリクラッシュセーフティ、前進誤発進抑制機能・低速衝突被害軽減機能は衝突被害軽減ブレーキが働くシステムですが、必ず止まることを約束するものではありません。
- 道路状況、車両状態、天候状態およびドライバーの操作状態などによっては、作動しない場合があります。また、衝突の可能性がなくてもシステムが作動する場合があります。詳しくは取扱説明書をご覧ください。
- 安全運転を行う責任は運転者にあります。常に周囲の状況を把握し、安全運転に努めてください。
- ソナーの検知範囲、作動速度には限界があります。必ず車両周辺の安全を確認しながら運転してください。
- 運転者自身でプリクラッシュセーフティ、前進誤発進抑制機能・低速衝突被害軽減機能の衝突被害軽減ブレーキ制御を試すことはおやめください。

滑りやすい路面などで走行安定性を確保

▶VSC^{※1}[車両安定制御システム]&TRC^{※2}[トラクションコントロール]

VSCは、滑りやすい路面などで車両の横滑りをセンサーが感知し、各輪のブレーキとエンジン出力を制御することで車両の安定性を確保します。TRCは、滑りやすい路面での発進・加速時に駆動輪の空転を抑え適切な駆動力を確保して加速中の直進性、車両安定性をサポートします。

[VSC作動イメージ]

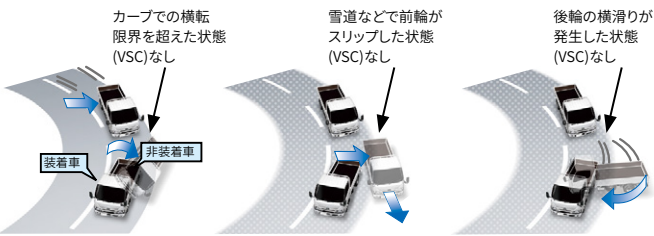

VSCにより、車両の横転の抑制に寄与

VSCにより、車両のドリフトアウトの抑制に寄与

VSCにより、車両のスピン抑制に寄与

※1.VSC: Vehicle Stability Control ※2.TRC: Traction Control

アクセルを踏み間違えても衝突回避を支援

▶前進誤発進抑制機能

コンビニなどの壁面ガラスもしっかり検知するソナーセンサーを車両前方に装備。マルチインフォメーションディスプレイ表示と警報音でドライバーに注意を喚起し、アクセルの踏み間違えによる衝突回避を支援します。

低速(10km/h以下)走行での衝突回避を支援

▶低速衝突被害軽減機能

停車中にブレーキが緩んで車が動き出しても、前方の障害物を検知するとドライバーに注意を喚起。さらに距離が縮まるとエンジンの出力制御とブレーキ制御により衝突回避を支援します。

車線逸脱の可能性をドライバーに伝える

▶レーンディパーチャーアラート

道路上の白線(黄線)を単眼カメラで認識。ドライバーがウインカー操作を行わずに車線を逸脱した場合、マルチインフォメーションディスプレイの“車線注意”表示と警告ランプの点滅、ブザーによる警報で注意を喚起します。



- 本システムは直線またはR250m以上のカーブを自車速度約60km/h超で走行時に作動。タイヤ外側の逸脱量が約0.3m以内で警報が出ます。
- 本システムは道路状況、車両状態および天候状態などによっては、ご使用になれない場合があります。詳しくは取扱説明書をご覧ください。
- レーンディパーチャーアラートはあくまで運転補助機能です。本機能を過信せず、必ずドライバーが責任を持って運転してください。

PERFORMANCE

独創のクリーンディーゼル技術を中心に、
低燃費・省燃費を追求。

DPR+尿素SCRシステムやコモンレール式燃料噴射システムなど、クリーンディーゼルテクノロジーを駆使した高性能ディーゼルエンジンを設定。



Diesel Engine

N04C-YE	総排気量 4.009L
最高出力(ネット)	110kW(150PS)/2,380r.p.m.
最大トルク(ネット)	440N・m(44.9kgf・m)/1,300-2,380r.p.m.

N04C-YF	総排気量 4.009L
最高出力(ネット)	120kW(163PS)/2,540r.p.m.
最大トルク(ネット)	470N・m(47.9kgf・m)/1,400-2,200r.p.m.

優れた走行性と燃費性能を発揮。

低燃費とスムーズな発進・加速をもたらす6速AT。シーケンシャルシフトの採用によりドライブビリティが向上。アイドルストップからのよりスムーズな発進も可能になりました。また、燃費性能に優れたほか、全域にわたって思いのままにパワーを操ることができる6速(2WD車)・5速(4WD車)のマニュアルトランスミッションを設定しています。



写真は6速AT

ハードな仕事にゆとりで応える、信頼のシャシー。



写真はワイドキャブ・2WD・ロング。ボディカラーはホワイト<058>。

※3.2WD車は接合式、4WD車は一体式。

PART 1

各架装メーカーの設定車型、基本機能を比較検討するために。▶p6~p13

使えるワイドなバリエーション。

風雨やホコリ、日光などから積荷を守る、
TECS『ドライバン』シリーズ。



※架装オプション装着車。

■アルミバン

頑強なアルミ製外板を採用。

このような業種におすすめ

荷物の積み下ろしは、
人による手作業が中心。

<架装メーカー>

(株)北村製作所

トヨタ車体(株)

(株)トランテックス



※架装オプション装着車。

動画で確認 ▶

■リフト付アルミバン

重量物の積み下ろしに最適。

このような業種におすすめ

人による手作業が困難な
重量物の積み下ろしに。

<架装メーカー>

[リフト装置標準仕様]

トヨタ車体(株)

[リフト装置架装オプション仕様]

(株)北村製作所 (株)トランテックス



※架装オプション装着車。

動画で確認 ▶

■ウイングルーフ

ボディ側面が大きく開閉。

このような業種におすすめ

フォークリフトを使ったパレットの
積み下ろし作業も行う。

<架装メーカー>

(株)トランテックス

日本フルハーフ(株)



※架装オプション装着車。

動画で確認 ▶

■ アルミバン 設定車型一覧表

○:ジャストロー ●:フルジャストロー ■:高床

駆動	キャブ	エンジン 最高出力 (ネット)	トランス ミッション	免許区分	(株)北村製作所					トヨタ車体(株)				(株)トランテックス							
					[アルミバン]					[アルミバンス]				[アルミバン]							
					標準 ボディ	セミロングボディ		ロングボディ		超ロング ボディ	標準 ボディ	セミロング ボディ	ロングボディ		標準ボディ		セミロング ボディ	ロングボディ			超ロング ボディ
					2.0t積	2.0t積	3.0t積	2.0t積	3.0t積	2.0t積	2.0t積	2.0t積	3.0t積	2.0t積	3.0t積	2.0t積	2.0t積	3.0t積	3.5t積	3.5t積	
2WD	標準 キャブ	110kW (150PS)	6MT	準中型免許	●★	●★	●	●			●★					●★	●				
					○★●★	●★		●			○★●★	●	●		●★	●	●★	●■			
	ワイド キャブ	110kW (150PS)	6MT	準中型免許				●■		●			●					●	●	■	
								●	●							●	●				
4WD	標準 キャブ	110kW (150PS)	5MT	準中型免許	●			●			●	●		●							
	ワイド キャブ	110kW (150PS)	5MT	準中型免許												●					
諸元表掲載ページ					▶ P24					▶ P34				▶ P46							

■ リフト付アルミバン 設定車型一覧表

●:フルジャストロー

■ ウイングルーフ 設定車型一覧表

●:フルジャストロー ■:高床

駆動	キャブ	エンジン 最高出力 (ネット)	トランス ミッション	免許区分	トヨタ車体(株)						
					[スライドリフト スマーティ]			[パレット車]			
					標準 ボディ	ロングボディ		標準 ボディ	ロングボディ		
					2.0t積	2.0t積	3.0t積	2.0t積	2.0t積	3.0t積	
2WD	標準 キャブ	110kW (150PS)	6MT	準中型免許	●	●		●			
					●	●		●	●		
	ワイド キャブ	110kW (150PS)	6MT	準中型免許		●			●		
						●	●	●	●	●	
諸元表掲載ページ					▶ P36			▶ P37			

駆動	キャブ	エンジン 最高出力 (ネット)	トランス ミッション	免許区分	(株)トランテックス						日本フルハーフ(株)		
					[ウイングルーフ]						[ウイングルーフ]		
					ロングボディ			超ロングボディ			超超 ロング ボディ	ロング ボディ	超ロング ボディ
					2.0t積	3.0t積	3.45t積	2.0t積	3.0t積	3.7t積	3.0t積	3.45t積	
2WD	ワイド キャブ	110kW (150PS)	6MT	準中型免許	●	●	●		●		●	●	
					●	●		●					
		132kW (180PS)	6MT	中型免許					■				
諸元表掲載ページ					▶ P52						▶ P57		

※オプション装着や荷台架装などの結果、最大積載量が減少することがあります。詳しくは諸元表をご参照の上、販売店におたずねください。

★印の車両は車両総重量が5.0トン未満に収まる場合、5.0トン限定準中型免許で運転することができます。詳しくは販売店におたずねください。

TECS設定車型以外でのボディ架装にも対応しています。詳しくは販売店にお問い合わせください。

アルミバン

積荷にやさしいトラック物流の主役。架装メーカー3社のアルミバンをご用意しています。

(株)北村製作所／アルミバン

[詳しくはP15~](#)

- 軽量かつ剛性と耐久性に優れたアルミコルゲートバンは、雨やホコリからお客さまの大切な荷物を守り、汚れも目立ちにくい清潔感をアピールできます。
- 作業効率を高めるテールゲートリフター各種を架装オプションでご用意。あらゆる業種に対応する、最適な荷役運搬が可能です。



車型番号

A11 Photo:アルミバンワイドキャブ・ロングボディ・フルジャストロー (2WG-XZU713B-VNABXG)

※車型とオプションの組み合わせによっては、樹脂フェンダーがスチールフェンダーに変わる場合があります。

トヨタ車体(株)／アルミバンス

[詳しくはP26~](#)

- 荷室の外板には、清潔感とスマートさを演出するフラットな白色カラーアルミを採用。社名やイラストなども自由にデザインできます。アルミコルゲート外板も架装オプションでご用意しました。
- 樹脂材をアルミでサンドイッチした複合材を採用し、頑強で耐久性に優れたボディを実現しています。



車型番号

B1 Photo:アルミバンス 標準キャブ・標準ボディ・フルジャストロー (2WG-XZU606B-VTADXG)

※ワンタッチ式左先開きバックドアは架装オプション。

(株)トランテックス／アルミバン

[詳しくはP38~](#)

- ルーフ骨材J型やリヤドア大型プレスヒンジなどを標準採用し、ボディ剛性を高めました。長く安心してお使いいただけます。
- 荷台後方にアシストグリップと幅広リヤステップを架装オプション設定しました。荷台への昇降が安全かつスムーズに行えます。



車型番号

C9 Photo:アルミバンワイドキャブ・ロングボディ・フルジャストロー (2WG-XZU713B-WHABZG)

荷室内寸法(単位:mm)

	荷室内寸法(有効寸法)	リヤ開口部			車型番号	
		長さ	幅	高さ		
標準キャブ	標準ボディ	3,170	1,800	2,155 (2,130)	A1 ~ A4	
	セミロングボディ	3,730			1,770	A5 ~ A7
	ロングボディ	4,530			2,075	A8 ~ A10
ワイドキャブ	ロングボディ	4,530	2,095	2,065	A11 ~ A14	
	超ロングボディ	5,090			A15	

荷室内寸法(単位:mm)

	荷室内寸法(有効寸法)	リヤ開口部			車型番号	
		長さ	幅	高さ		
標準キャブ	標準ボディ	3,085	1,780	2,100 (2,055)	B1 ~ B4	
	セミロングボディ	3,685			1,750	B5
	ロングボディ	4,485			2,015	B6 B7
ワイドキャブ	ロングボディ	4,485	2,080	2,050	B8 ~ B10	

荷室内寸法(単位:mm)









	荷室内寸法(有効寸法)	リヤ開口部			車型番号	
		長さ	幅	高さ		
標準キャブ	標準ボディ	3,200	1,790	2,155 (2,125)	C1 ~ C3	
	セミロングボディ	3,800			1,765	C4 C5
	ロングボディ	4,500			2,060	C6 ~ C8
ワイドキャブ	ロングボディ	4,500	2,100	2,075	C9 ~ C13	
	超ロングボディ	5,200			C14	



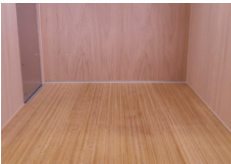

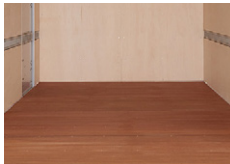
※表中の車型番号は主要諸元表の車型番号と対応します。また、()内の数値は、有効寸法となります。細部寸法は、部位・突起物および装着するものにより変わることがあります。詳しくは販売店におたずねください。

アルミバン

標準仕様一覧表

◇架装オプション設定

車種		(株)北村製作所	トヨタ車体(株)	(株)トランテックス
		[アルミバン]	[アルミバンス]	[アルミバン]
外板	ルーフ	アルミ平板	アルミ平板	アルミ平板
	フロント	アルミ平板	カラーアルミ(白)	アルミ平板
	サイド	アルミコルゲート	カラーアルミ(白)	アルミコルゲート
	バックドア	アルミ平板	カラーアルミ(白)	アルミ平板
バックドア	形状	左先開き観音扉 	左先開き観音扉 	左先開き観音扉 
	ヒンジ	アルミ製3対6個	スチール製3対6個	スチール製3対6個
	ロックバー	2本カンヌキ・ワンタッチロック(キー付)	2本カンヌキ・ワンタッチロック(キー付)	2本カンヌキ・ワンタッチロック(キー付)
	270°開きストッパー	あり(フタ付)	あり(フタ付)	あり
	内張り	耐水合板	耐水合板	耐水合板
フロア張り	フロント	耐水合板	耐水合板	耐水合板
	サイド	耐水合板	耐水合板	耐水合板
フロア張り	バックドア	ガルバニウム鋼板	ガルバニウム鋼板	ガルバニウム鋼板
	形状	竹集成材 	シャーマン合板 	アピトン合板 
外装	リヤステップ	スチール製固定式(上面縞板張り) 	スチール製固定式(上面縞板張り) 	スチール製固定式(上面アルミ縞板) 
			※スライドリフトスマーティは格納式 ※パレット車には設定なし	

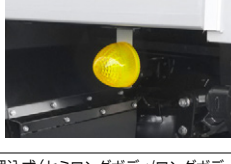
車種		(株)北村製作所	トヨタ車体(株)	(株)トランテックス
		[アルミバン]	[アルミバンス]	[アルミバン]
警報装置	半ドア警告ランプ	◇	あり ※パレット車はサイドドア選択時 サイドドアのみ	◇
	半ドア警告ブザー	—	◇	—
	非常警報ブザー ※写真は非常警報 ブザーおよびルーム ランプのスイッチ部 です。	別ホーン追加方式 [スイッチは庫内左後方に取付]	別ホーン追加方式 [スイッチは庫内左後方に取付]	別ホーン追加方式 [スイッチは庫内左後方に取付]
	非常警報ブザー			
ルームランプ (庫内スイッチ付)	角型LED灯×2個 (標準ボディ車は1個)		LED灯×2個 (標準ボディ車は1個)	角型白熱灯 20W×2個 (標準ボディ車は1個) 
	LED灯(橙色) 前後各1対4個 ※写真はフロント		LED灯(フロント橙色・リヤ黄色) 前後各1対4個 ※写真はリヤ	LED灯(橙色) 前後各1対4個 ※写真はリヤ 
電装品	トップマーカー ランプ			
	LED灯(黄色) 前後各1対4個		LED灯(黄色) 前後各1対4個	白熱灯(黄色) 前後各1対4個 
その他	テールランプ	埋込式(セミロングボディ/ロングボディ)、 吊下式(標準ボディ)	吊下式	吊下式
	リヤフェンダー	樹脂製	スチール製	樹脂製

リフト付アルミバン

人による手作業が困難な、重量物の積み下ろし作業をサポートします。

架装メーカー：トヨタ車体(株)／スライドリフト スマーティ <床下スライド格納式リフト> [詳しくはP27~](#)

- 重量物の積み下ろしに便利な床下スライド格納式リフト、バックドア兼用リフトをアルミバンスに装備しました。
- リフトには重量物や背高物の積み下ろしに適した、横揺れが少ない垂直昇降式を採用。リフト能力800kgもオプション設定しています。



車型番号

B11 Photo:アルミバンス スライドリフト スマーティ
標準キャブ・標準ボディ・フルジャストロー (2WG-XZU606B-VTAGXG)

標準リフト仕様

リフト能力	600kg	
プラットホーム寸法 (mm)	標準キャブ	長さ(導板長さ) 1,100 (240) 幅 1,610
	ワイドキャブ	長さ(導板長さ) 1,100 (240) 幅 1,910
昇降時間 (秒)	4~11	
スイッチ	リモコン	
動力	電動モーター駆動式油圧ポンプ	

■リフトはコンパクトに格納でき、格納状態でバックドアの開閉も可能です。

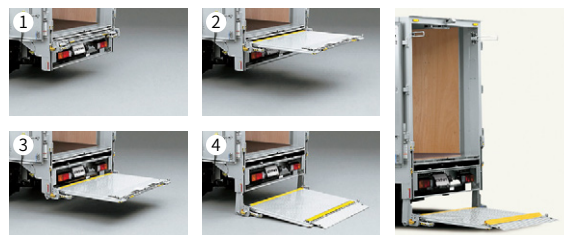

※90°開きストッパー、プラットホームキャスターストッパーは架装オプション。

荷室内寸法 (単位:mm)

		荷室内寸法(有効寸法)			リヤ開口部		車型番号
		長さ	幅	高さ	幅	高さ	
標準キャブ	標準ボディ	3,285 (3,220)	1,780	1,900 (1,855)	1,685	1,775	B11 B12
	ロングボディ	4,585 (4,520)					B13 B14
ワイドキャブ	ロングボディ		2,080	2,000 (1,950)	1,985	1,875	B15 ~ B17

架装メーカー：トヨタ車体(株)／パレット車 <バックドア兼用リフト> [詳しくはP28~](#)



車型番号

B21 Photo:アルミバンス パレット車
ワイドキャブ・ロングボディ・フルジャストロー (2WG-XZU713B-VTAIXG)
※リフト能力(800kg)は架装オプション。

標準リフト仕様

リフト能力	600kg	
プラットホーム寸法 (mm) [長さ(プラット部+テーパー部)×幅]	標準キャブ	1,220 (980+240) × 1,795
	ワイドキャブ	1,220 (980+240) × 2,095
昇降時間 (秒)	4~11	
スイッチ	リモコン	
動力	電動モーター駆動式油圧ポンプ	



※プラットホームキャスターストッパーは架装オプション。

荷室内寸法 (単位:mm)

		荷室内寸法(有効寸法)			リヤ開口部		車型番号
		長さ	幅	高さ	幅	高さ	
標準キャブ	標準ボディ	3,100	1,780	1,900 (1,855)	1,670	1,805	B18 B19
	ロングボディ						B20
ワイドキャブ	ロングボディ	4,400	2,080	2,000 (1,950)	1,970	1,905	B21 ~ B23

※表中の車型番号は主要諸元表の車型番号と対応します。また、()内の数値は、有効寸法となります。細部寸法は、部位・突起物および装着するものにより変わることがあります。詳しくは販売店におたずねください。

アルミバン

おすすめ架装オプションパッケージ お客様に人気の装備を推奨オプションとしてパッケージしました。

(株)北村製作所 ▶ 詳しくは P16~ 架装主要装備一覧表をご覧ください。

<基本パッケージ>



17 90°開きストッパー 丸棒式



31 ロックバースライド式サイドドア



64 ラッシングレール 埋込式2段

<積雪地パッケージ>



54 内張り耐水合板[ルーフ]

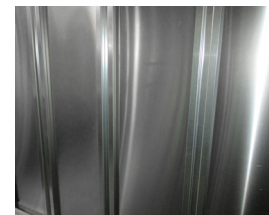

101 積雪用ルーフ補強

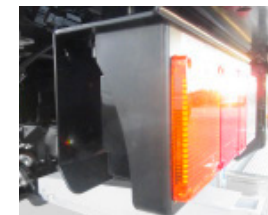

103 リヤコンビランプ防雪ガード

(株)トランテックス ▶ 詳しくは P39~ 架装主要装備一覧表をご覧ください。

<基本パッケージ>



21 スライド式サイドドア

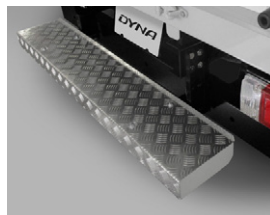

28 集配型リヤステップ
(アルミ網板張り)

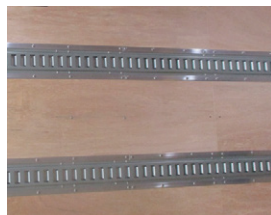

55 ラッシングレール半埋込式



63 ラッシングベルト
(ラチェット式)



101 輪止め(黒色)

アルミバン

おすすめ架装オプションパッケージ お客様に人気の装備を推奨オプションとしてパッケージしました。

トヨタ車体(株) [詳しくは P29~ 架装主要装備一覧表をご覧ください。](#)

<アルミバンス 基本パッケージ>

お客様に人気の装備をひとまとめにしたパッケージ

左サイドドアから簡単アクセス

① サイドドア(左)ワンタッチスライド式 ※1

風が強い日も安心作業

⑤ 90°開きストッパー(ステー式)

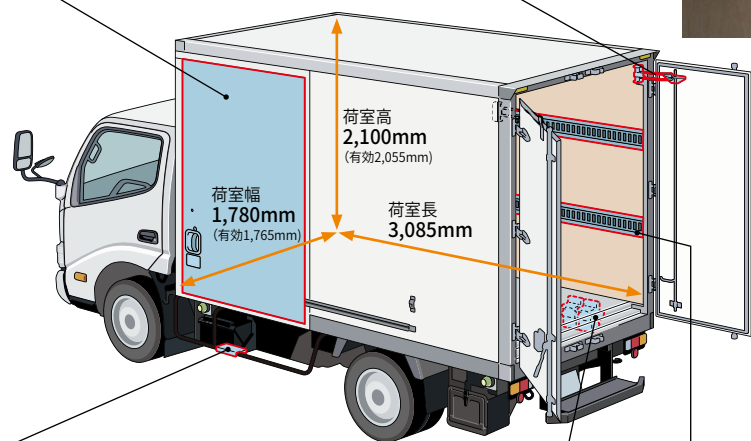

毎日の乗り降りをしやすく

② サイド固定式ステップ左(アルミ縞板)

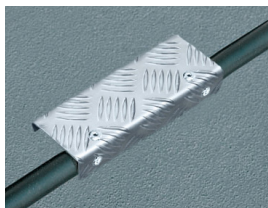

車両をしっかり固定

③ 輪止め(本体2個+搭載用ブラケット) ※2



さまざまな荷物をしっかり固定

④ ラッシングレール(左右)半埋込式 高さ固定2段 ※3
(固縛にはラッシングベルトが必要です)



イラスト記載型式: XZU606B-VTADZG (アルミバンス) *外板はカラーアルミパネル(白)平板、バックドアは左先開き観音扉2本外カンヌキとなります。

<リフト付アルミバンス 基本パッケージ>

重い荷物の積み下ろしを安心して行える昇降装置をプラス
リフトの使用頻度に合わせた2タイプをご用意

スライドリフトスマーティ(必要な時だけ使いたい方)



パレット車(使用頻度が高い方)

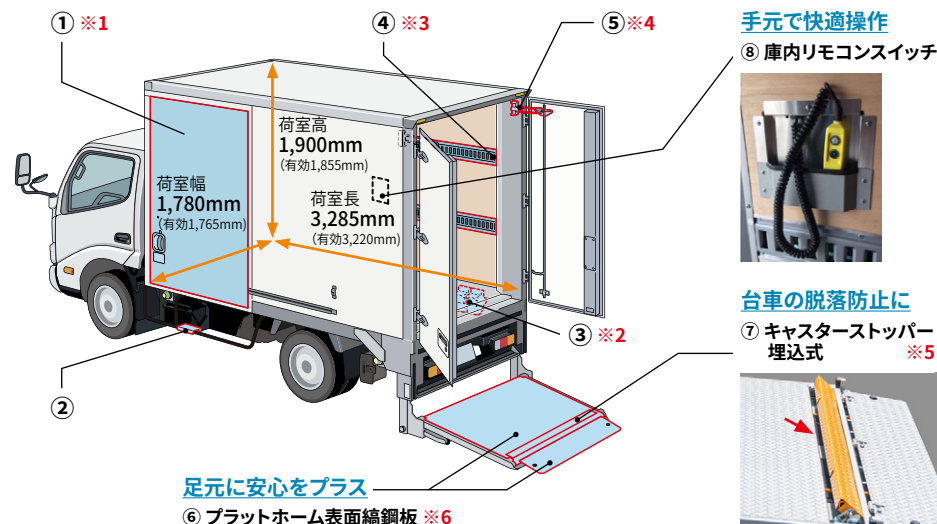

手で快適操作

⑧ 庫内リモコンスイッチ



台車の脱落防止に

⑦ キャスターストッパー埋込式 ※5

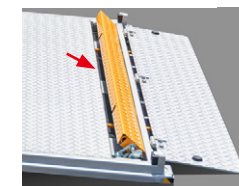

足元に安心をプラス

⑥ プラットホーム表面縞鋼板 ※6

イラスト記載型式: XZU606B-VTAGZG(スライドリフトスマーティ)

*①~⑤についてはアルミバンス 基本パッケージと同じ装備となります。

*外板はカラーアルミパネル(白)平板、バックドアは上下開き[リフト兼用](パレット車)、ワンタッチ式左先開き(スライドリフトスマーティ)となります。

上記に加え、生花園芸パッケージもご準備してます。

*リフト付きアルミバンには設定できません。内容につきましては販売店にお問い合わせ下さい。

※1. ドア開口幅900mm、高さ1,720mmとなります。スライドドア枠によりサイドドア部の荷室内有効幅が40mm減少します。 ※2. 型式により取付位置が異なります。 ※3. ラッシングレールの取付位置は床面から1段目600mm、2段目1,200mmとなります。サイドドア部には装着できません。ラッシングレール取付部の荷室内有効幅が15mm減少します。ラッシングベルトバックル式(軽荷重)2本を追加オプションとしてお選びいただけます。 ※4. パレット車は90°開きストッパー(ステー式)の設定ができません。 ※5. キャスターストッパー使用時はプラットホームプラット部の有効長が120mm減少します。

※6. パレット車の表面縞鋼板はプラットホーム全面ではなく外周、及びテーパー部は平鋼板となります。スライドリフトスマーティはプラットホーム全面が縞鋼板となります。

●荷室内寸法は標準サイズ(各型式)となります。●パッケージ装備の追加、変更はできません。その際は架装オプションを個別に取得ください。詳しくは販売店までお問い合わせください。

ウイングルーフ

フォークリフトを使ったパレットの積み下ろし作業に最適。

架装メーカー：(株)トランテックス／ウイングルーフ

[▶ 詳しくはP48~](#)

- アオリの外側にウイング開閉スイッチを設置。アオリを倒した状態でもウイングの開閉操作が可能です。
- 1クラス上の荷室長を確保した超ロングボディもラインアップ。輸送の効率化を実現します。



車型番号
D2

Photo:ウイングルーフ
ワイドキャブ・ロングボディ・フルジャストロー (2WG-XZU713B-WHANZG)

荷室内寸法 (単位:mm)

		荷室内寸法(有効寸法)			リヤ開口部		車型番号
		長さ	幅	高さ	幅	高さ	
ワイド キャブ	ロングボディ	4,420	2,100	2,110 (2,080)	2,060	1,985	D1 ~ D5
	超ロングボディ	5,070					D6 D7
	超超ロングボディ	5,520					D8

架装メーカー：日本フルハーフ(株)／ウイングルーフ

[▶ 詳しくはP53~](#)

- ウイング開閉はスイッチ操作による電動油圧式。フォークリフトを使った側方からの荷役作業に最適です。
- 豊富な架装オプションで用途と積荷に合わせて仕様をカスタマイズすることができます。



車型番号
E1

Photo:ウイングルーフ
ワイドキャブ・ロングボディ・フルジャストロー (2WG-XZU713B-VAANXH)







荷室内寸法 (単位:mm)



		荷室内寸法(有効寸法)			リヤ開口部		車型番号
		長さ	幅	高さ	幅	高さ	
ワイド キャブ	ロングボディ	4,365	2,095	2,240	1,965	2,130	E1
	超ロングボディ	5,015					E2

※表中の車型番号は主要諸元表の車型番号と対応します。また、()内の数値は、有効寸法となります。細部寸法は、部位・突起物および装着するものにより変わることがあります。詳しくは販売店におたずねください。

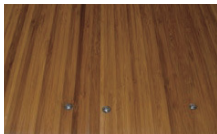
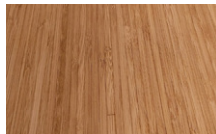
ウイングルーフ

標準仕様一覧表

車種		(株)トランテックス	日本フルハーフ(株)
装備		[ウイングルーフ]	[ウイングルーフ]
外板	ウイング	アルミコルゲート	アルミコルゲート
	アオリ	段付アルミブロック 高さ:600mm 	アルミ押し出し材 高さ:500mm 
バックドア	バックドア	アルミ平板	アルミ平板
	形状	左先開き観音扉	左先開き観音扉
	ヒンジ	スチール製3対6個	スチール製3対6個
内張り	ロックバー	2本カンヌキ・ワンタッチロック(左側キー付)	2本カンヌキ・ワンタッチロック(左側キー付)
	フロント	スチール平板(外板兼用)	スチール平板(外板兼用)
	サイドウイング部	耐水合板 	耐水合板 
バックドア	バックドア	ガルバニウム鋼板	ガルバニウム鋼板
	フロア張り	竹集成材 +樹脂製アンダーシート 	竹合板 
外装	リヤステップ	リヤバンパー一体 (上面滑り止め付)	法規リヤバンパー +ステップバンパーアルミ編板張り
ウイングロック/ アオリ掛け金		スプリング式ロック 前後各1対2個 	スチール製(薄型アオリ用) 前後各1対2個 

車種		(株)トランテックス	日本フルハーフ(株)	
装備		[ウイングルーフ]	[ウイングルーフ]	
緊締装置	緊締装置	床面ロープフック (引き出し鳥居型4対8個) 	床面ロープフック (引き出し鳥居型3対6個) 	
	非常警報ブザー	非常警報ブザー	ウイング開放警告ランプ +警報ブザー	ウイング開放警告ランプ +警報ブザー
ウイング開閉スイッチ		ウイング開閉スイッチ	防水型固定式・ボディ後部左右 	防水型固定式・ボディ後部左右 
	電装品	キャブ内ウイング操作スイッチ	パイロットランプ付	パイロットランプ付
ルームランプ		白熱灯 20W×3個 	LED灯 6.8W×2個 	
トップマーカーランプ		LED灯(橙色) 前後各1対4個	LED灯(橙色) 前後各1対4個	
サイドマーカーランプ		白熱灯(黄色) 前後各1対4個	LED灯(黄色) 前後各1対4個	
トップマーカーランプ・ サイドマーカーランプ		テールランプ連動	連動スイッチ	
路肩灯		路肩灯	白熱灯1対2個 	白熱灯1対2個 
		リヤフェンダー	樹脂製	樹脂製
その他	泥除け	EVA製黒	EVA製黒	
	大型反射板	超超ロング	超ロング	

ウイングルーフ

おすすめ架装オプションパッケージ お客様に人気の装備を推奨オプションとしてパッケージしました。

(株) トランテックス ▶ 詳しくは P49~ 架装主要装備一覧表をご覧ください。

<基本パッケージ>



27 ラッシングレール

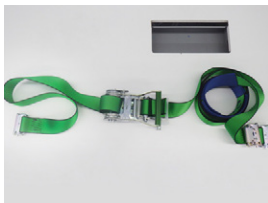

30 ラッシングベルト (ラチェット式)



51 集配型リヤステップ (スチール製編板張り)

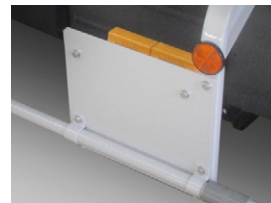

63 輪止め



66 タイヤチェーン掛け

日本フルハーフ (株) ▶ 詳しくは P54~ 架装主要装備一覧表をご覧ください。

<基本パッケージ>



12 アオリ開閉補助装置



31 ラッシングレールアオリ上部取付



40 ラッシングベルト (ラチェット式)

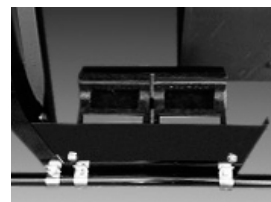

65 輪止め



66 タイヤチェーン掛け

<シーン別おすすめ追加装備>

このような時には

1つの積荷の重量が300kg以上

ロールボックスや脚付パレットで1か所に100kgの重量がかかる

リヤゲートでロールボックスを積み込み

夜間作業が多い(庫内を明るくしたい)

高速道路をよく利用する

バックでプラトホームにつけることがある

降雪地域(雪対策)

周りの車や人に注意喚起をしたい

おすすめオプション

28 竹ラミネート17mm厚に変更+アンダーシート亜鉛鉄板(床の強度アップ)

30 床亜鉛引き鋼板(2.3mm)【集中荷重対策】

8 テールゲートリフター取付&はね上げドアに変更

35 ラッシングレールウイング上部取付

41 緊締バー[ラッシングビーム]アルミ製角型

50 ルームランプ[LED](6.8W)追加

69 導風板 ウィンザーZ(キャビン同色)

67 衝撃吸収ゴム 角型(高さ80mm)/D型(高さ80mm)

2 ルーフ骨増し ポウルーフ追加(倍増し)

21 22 天井内張り(耐水合板/白ポリ合板)

48 寒地仕様(下回り配線保護&テールランプ裏カバーアルミ)

58 ボイスアラーム バック&左折

45 リヤトップマーカー[LED]車高灯&ストップランプに変更

PART 2

各架装メーカーの詳細情報を確認して最適な一台を選ぶ。▶p15~p57

その仕事、その積荷に
ジャストフィットする一台を選ぶ。

積荷や使い方にあわせて、きめ細かなアレンジができる
TECSのアルミバン。架装メーカー別に詳細情報を掲載しています。

Select 1 ボディサイズを決める

荷室の長さ、荷室の幅、積載容量やリヤの開口部寸法まで、
スタイリングイメージと各架装メーカーの設定車型一覧表から
最適なボディを見つけてください。

Select 2 架装オプションを選択する

荷役作業の効率アップに、ボディの強度や耐久性アップに、
バックドアの変更やサイド扉の装着など、架装主要装備一覧表、
オプション動画や写真から、用途に合わせたオプションが選べます。

Select 3 サイズ、性能を検討する

車両寸法、車両重量、燃費や燃料タンク容量など
各架装メーカーの主要諸元表に記載された諸元数値から
候補で選んだ車両の比較・検討ができます。

アルミバン 株式会社 北村製作所

スタイリング / 荷室内寸法 / 設定車型一覧表 ▶ P15
架装主要装備一覧表 ▶ P16~
架装標準装備 / 架装オプション事例 ▶ P18~
主要諸元表 ▶ P24~



アルミバン トヨタ車体 株式会社

スタイリング / 荷室内寸法 / 設定車型一覧表 ▶ P26~
架装主要装備一覧表 ▶ P29~
架装標準装備 / 架装オプション事例 ▶ P31~
主要諸元表 ▶ P34~



※架装オプション装着車。

アルミバン 株式会社 トランテックス

スタイリング / 荷室内寸法 / 設定車型一覧表 ▶ P38
架装主要装備一覧表 ▶ P39~
架装標準装備 / 架装オプション事例 ▶ P41~
主要諸元表 ▶ P46~



※架装オプション装着車。

ウイングルーフ 株式会社 トランテックス

スタイリング / 荷室内寸法 / 設定車型一覧表 ▶ P48
架装主要装備一覧表 ▶ P49
架装標準装備 / 架装オプション事例 ▶ P50~
主要諸元表 ▶ P52



※架装オプション装着車。

ウイングルーフ 日本フルハーフ 株式会社

スタイリング / 荷室内寸法 / 設定車型一覧表 ▶ P53
架装主要装備一覧表 ▶ P54
架装標準装備 / 架装オプション事例 ▶ P55~
主要諸元表 ▶ P57



株式会社 北村製作所

アルミバン

標準キャブ

ワイドキャブ

軽量かつ剛性と耐久性に優れたアルミコルゲートバン。
汚れも目立ちにくいため清潔感をアピールできます。



車型番号

A11 Photo:アルミバン ワイドキャブ・ロングボディ・フルジャストロー
(2WG-XZU713B-VNABXG)

※車型とオプションの組み合わせによっては、樹脂フェンダーがスチールフェンダーに変わる場合があります。



庫内イメージ

※オプション装着車

■ 荷室内寸法 (単位: mm)

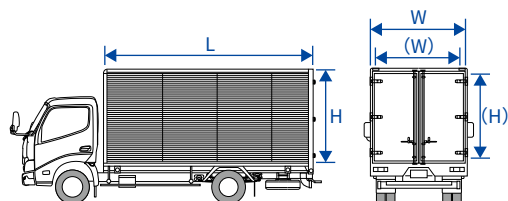

		荷室内寸法(有効寸法)			リア開口部	
		長さ	幅	高さ	幅	高さ
標準キャブ	標準ボディ	3,170	1,800	2,155 (2,130)	1,770	2,075
	セミロングボディ	3,730				
	ロングボディ	4,530				
ワイドキャブ	ロングボディ	5,090	2,095		2,065	
	超ロングボディ					

※表中の車型番号は主要諸元表の車型番号と対応します。また、()内の数値は、有効寸法となります。
細部寸法は、部位・突起物および装着するものにより変わることがあります。詳しくは販売店におたずねください。

■ 設定車型一覧表

駆動	キャブ	トランスミッション	免許区分	標準ボディ		セミロングボディ		ロングボディ			超ロングボディ
				2.0t積		2.0t積	3.0t積	2.0t積	3.0t積	2.0t積	2.0t積
				フルジャストロー	ジャストロー	フルジャストロー		フルジャストロー		高床	フルジャストロー
2WD	標準キャブ	6MT	準中型免許	A1★		A5★	A7	A8			
				A2★	A4★	A6★	A9				
	ワイドキャブ	6MT	準中型免許					A11		A14	A15
								A12	A13		
4WD	標準キャブ	5MT	準中型免許	A3				A10			

★印の車両は車両総重量が5.0トン未満に収まる場合、5.0トン限定準中型免許で運転することができます。詳しくは販売店におたずねください。

アルミバン 架装主要装備一覧表

架装標準装備 架装オプション (架装メーカー装着)

装備	車種	アルミバン					備考(装着条件、注意事項など)
		標準キャブ		ワイドキャブ			
		標準	セミロング	ロング	ロング	超ロング	
1		波パネル[コルゲート]	※				フロント・バックドア・ルーフはアルミパネル。
2	外板変更	アルミ	平パネル[平板]				
3	[リベット構造]	カラー	平パネル[平板]	※			ルーフはアルミ平板となります。
4		アルミ	波パネル[コルゲート]				
5	荷室寸法変更	荷室長カット (寸法制限無し)	40mmピッチで 可能				
6		荷室長延長 (120mm毎に)	40mmピッチで 可能				標準ボディでボディ長延長時には、 リヤバンパー強化型のセット装着が必要です。
7		荷室高カット (寸法制限無し)	40mmピッチで 可能				
8		荷室高延長 (120mm毎に)	40mmピッチで 可能				
9	荷室幅カット (120mm毎に)	20mmピッチで 可能					
10	バックドア	2枚ドア 左先開き[ワンタッチキー付]	※				
11		3枚ドア 中央右先開き[ワンタッチキー付]	※				
12		4枚ドア 中央左先開き[ワンタッチキー付]	※				
13		ドア開閉順序変更 [左先開きから右先開きに変更]					
14		シャッター式	アオリ無し	※			
15			アオリ付				荷室の長さ、高さ及び有効開口寸法が変わります。 *1.フォールディング式バックドアとは同時装着 できないリフト装置があります。 詳しくは販売店におたずねください。
16		テールゲート用はね上げドア [テールゲートリフター選択時のみ]	※				
17		フォールディング式	*1				
18		270°開きストッパー [フタ付]	※				
19		90°開き ストッパー	丸棒式	※			
20			切替レバー式	※			
21		非常解除付ワンタッチキー		※			
22		警告ランプ[半ドア]					
23		ドア	アルミ製 (1対増し)	※			
24	ヒンジ	ステンレス製に変更 (1対)	※				
25	ドアフレーム部にスチール丸棒式 アンストグリップ (1対追加)		※				
26	リヤステップ [縞板張り]	簡易型	エンドクロス対応	※			標準ボディでボディ長延長時には リヤバンパー強化型をセット装着が必要です。
27		ステップ 兼用タイプ	シャシ付属RUP バンパー対応				
28		強化型ステップ兼用タイプ		※			型式認定品、ボディ長の延長時にセット装着となります。
29	サイド ステップ	サイド固定式左	※				サイドドア選択時にセットで装着されます。
30		サイド固定式右					

装備	車種	アルミバン					備考(装着条件、注意事項など)	
		標準キャブ		ワイドキャブ				
		標準	セミロング	ロング	ロング	超ロング		
29	オープン式	[ワンタッチキー付] サイドステップ付	※				後丁番。ロング・超ロングボディの開口幅は870mm です。標準・セミロングボディは750mmです。	
30		ドア位置変更					ドアの前後位置は変更可能です。	
31	サイドドア [左側/右側]	ロックバー スライド式	[ワンタッチキー付] サイドステップ付	※			開口幅は900mmです。	
32		ドア位置変更					ドアの前後位置は変更可能です。	
33	ワンタッチ スライド式	[ワンタッチキー付] サイドステップ付	※				開口幅は880mmです。 またドア部で荷室幅が約-50mmと狭くなります。	
34		ドア位置変更					ドアの前後位置は変更可能です。	
35	ガラス窓	フロントパネル(中央1個・ガード付)	※					
36		バックドア(左右各1個・ガード付)	※					
37	フロア	竹集成材(14mm厚)	※					
38		ニス塗り追加[床部]保護用	※					
39		アンダーシート垂鉛引き鉄板	※					
40		アピトンフローリング+ 床下アンダーシート垂鉛引き鉄板	※					
41		アルミ縞板(2.0mm厚)	※					
42		ステンレス フラット	1.0mm厚	※				立上り100mmは標準です。 立ち上げ無しも可能です。
43			1.2mm厚					
44		垂鉛引き鉄板フラット(1.6mm厚)	※					
45	水抜き穴(前2個)ゴム栓付	※					ステンレスフラットまたは垂鉛引き鉄板フラット 装着時のみ選択できます。	
46	床レール (埋込2本)	パレットローダー	※					
47		ジョロダー					荷室高は-30mmとなります。	
48		NTローダー						
49		床レール用機器 (本体1セット2本)	パレットローダー	※				床レールと同じ種類を選択してください。
50	1トン用	ジョロダー						
51		NTローダー						
52	内張り	耐水合板[フロント・サイド]	※					
53		ガルバニウム鋼板[バックドア]	※					
54		耐水合板[ルーフ]	※					
55		化粧合板[フロント・サイド]	※					
56		化粧合板[ルーフ]	※					
57	プロテクター-樹脂	フロント						
58		サイド	※					
59	荷室ガード	腰板 垂鉛引き鉄板(1.6mm厚) [フロント・サイド]	※				腰板高さは300mmです。	
60		腰板 ステンレス板(1.5mm厚) [フロント・サイド]	※					
61	断熱材	フロント・サイド・ルーフ(25mm厚) スチロフォーム	※				断熱材を選択する場合は、 内張りルーフ材をセット装着してください。	
62		ルーフ(25mm厚)スチロフォーム	※					

●オプション装着により、最大積載量および荷室内有効寸法が変わる場合があります。詳しくは販売店におたずねください。 ●「架装オプション」はご注文時に申し受けます。架装メーカーの工場にて装着するため、ご注文後はお受けできませんのでご了承ください。

●架装オプションの保証期間は、3年または6万kmのいずれか早いほうで適用されます。 ●上記以外の架装オプションにつきましては、販売店におたずねください。

アルミバン 架装主要装備一覧表

架装標準装備
架装オプション (架装メーカー装着)

装備	車種	アルミバン					備考(装着条件、注意事項など)	
		写真掲載	標準キャブ		ワイドキャブ			
			標準	セミロング	ロング	ロング		超ロング
63	ラッシングレール [両サイド]*2	露出式	※				*2. 段数、高さ、種類は変更可能です。 詳しくは販売店におたねください。	
64		埋込式	※				両サイドに取付する場合の荷室幅は-20mmです。 取付高さを指定ください。	
65	ラッシングレール [フロント]*2	露出式						
66		埋込式					ラッシングレールをフロントに取付する場合の 荷室長は-10mmとなります。	
67	十字型ラッシングレール [両サイド]*2	露出式	※					
68		埋込式	※				両サイドに取付場合の荷室幅は-20mmです。 取付高さを指定ください。	
69	十字型ラッシングレール [フロント]*2	露出式						
70		埋込式	※				ラッシングレールをフロントに取付場合の 荷室長は-10mmとなります。	
71	ラッシング ベルト	バックル式[中荷重用]	※					
72		ラチェット式[中荷重用]	※					
73		ラチェット式[重荷重用]						
74	ラッシングビーム[アルミ製角型]		※					
75	ロープフック[壁用]	直付け(φ8mm)	※					
76		埋込式(φ8mm)	※					
77		埋込式(φ16mm)	※					
78	ルーム ランプ	LED灯(220Lux・2個)	※	1個	2個	2個	2個	標準ボディ車は1個。 ルーフ部のおよそ等分位置に取付されます。
79		LED灯(220Lux・1個追加)	※					
80		LED灯(270Lux) 1個追加	※					ルーフ部のおよそ等分位置に取付されます。 ご希望の明るさに合わせて選択してください。
81		LED灯(270Lux) 変更(220Luxを270Luxに変更)	※					
82		作業灯(35W・1個)	※					
83	LED作業灯(1個)							庫内後方右上に取付。
84	灯具類	LEDテールランプに変更 [小系製・角型3連]	※					
85		トップマーカーランプ[LED](前後各1対)	※					
86		サイドマーカーランプ[LED](前後各1対)	※					
87		サイドマーカーランプ[LED]1対追加	※					
88		路肩灯(23W)	左1個 右1個 左右各1個	※				
89	LED路肩灯(1個)左側タイヤ部に取付							
90		サイドフラッシャー(棒状・1対) バルブタイプ	※					
91	警報装置	非常警報ブザー	※					別ホーン追加方式。
92		半ドア警告ランプ	※					
93	ベンチ レーター	フロント[開閉式](1個)カバー付	※					
94		サイド[開閉式]	※					
95	導風板	リヤ[開閉式](1個)	※					
96		ウインザー-Z	※					標準はクリーム色。
97	導風板 塗装	キャブ同色塗装	※					
98		ソリッド系 メタリック系	※					
99	雪国仕様	ルーフ補強	※					ルーフ骨材をアルミZ型からスチールハット型へ変更。
100		リヤバンパーステップ部 [エキスパンドメタル]	※					
101	リヤコンビランプ防雪ガード	※						

●オプション装着により、最大積載量および荷室内有効寸法が変わる場合があります。詳しくは販売店におたねください。●「架装オプション」はご注文時に申し受けます。架装メーカーの工場にて装着するため、ご注文後はお受けできませんのでご了承ください。

●架装オプションの保証期間は、3年または6万kmのいずれか早いほうで適用されます。●上記以外の架装オプションにつきましては、販売店におたねください。

装備	車種	アルミバン					備考(装着条件、注意事項など)	
		写真掲載	標準キャブ		ワイドキャブ			
			標準	セミロング	ロング	ロング		超ロング
104	吊下式テールランプ	※						
105		埋込式テールランプ	※					
106	D型バンパーゴム(中央2個) 高さ100mm	※						
107	タイヤチェーン掛け(1個)	※						
108	サイドバンパー ステンレス製丸パイプ 2段に変更(φ27mm)	※						
109	最後部泥除け [黒色・スチール振れ止め付]	※						
110	フェンダー	樹脂製	※	*3			*3. オプションの組み合わせによっては スチール製となります。	
111		ステンレス製に変更	※					
112	輪止め(1セット)	※						
113	キャブ 塗装(1色)	ソリッド系 メタリック系						
114	北村製テールゲートリフター ※詳しくは P21・22 をご覧ください。	商品名 スイングアーム式 オートリフト 「強化バンパー付 キャスターストッパー 含む」	※					
115		商品名 スイングアーム式 オートリフト 「強化バンパー付 キャスターストッパー 含む」	※					
116		商品名 スイングアーム式 オートリフト 「強化バンパー付 キャスターストッパー 含む」	※					
117		商品名 スイングアーム式 オートリフト 「強化バンパー付 キャスターストッパー 含む」	※					
118		商品名 スイングアーム式 オートリフト 「強化バンパー付 キャスターストッパー 含む」	※					
119		商品名 スイングアーム式 オートリフト 「強化バンパー付 キャスターストッパー 含む」	※					
120		商品名 スイングアーム式 オートリフト 「強化バンパー付 キャスターストッパー 含む」	※					
121		商品名 スイングアーム式 オートリフト 「強化バンパー付 キャスターストッパー 含む」	※					
122		商品名 スイングアーム式 オートリフト 「強化バンパー付 キャスターストッパー 含む」	※					
123		商品名 スイングアーム式 オートリフト 「強化バンパー付 キャスターストッパー 含む」	※					
124	商品名 スイングアーム式 オートリフト 「強化バンパー付 キャスターストッパー 含む」	※						
125	商品名 垂直式強化バンパー付 ペットリフト	※						
126	商品名 垂直式強化バンパー付 ペットリフト	※						
127	商品名 垂直式強化バンパー付 ペットリフト	※						
128	商品名 垂直式強化バンパー付 ペットリフト	※						
129	商品名 垂直式強化バンパー付 ペットリフト	※						
130	商品名 垂直式強化バンパー付 ペットリフト	※						
131	商品名 垂直式強化バンパー付 ペットリフト	※						

*4. テーブル寸法1,250mm、材質はアルミ製となります。キャスターストッパー追加の寸法は1,000mmです。

*5. テーブル寸法1,500mm、材質はアルミ製となります。キャスターストッパー追加の寸法は1,250mmです。

*6. テーブル寸法は950mm、材質はスチール製となります。キャスターストッパー追加の寸法は835mmです。

*7. テーブル寸法は1,130mm、材質はスチール製となります。フルジャストローのみの架装となります。

*リフト取付の場合、リヤ強化サスまたは超強化サスを選択する必要があります。
詳しくは販売店におたねください。

*車型によってはリフトが取付できない場合や荷室長延長が必要になる場合があります。
※標準色はシルバーです(コルゲート類似色)。外板変更でカラーパネルを選択した場合もシルバーです。

■ アルミバン 架装標準装備／架装オプション事例 (▶) ボタンのある装備は動画でご確認いただけます。

架装標準装備 架装オプション (架装メーカー装着)



1 外板アルミ波パネル



3 外板カラーアルミ平パネル



8 2枚ドア左先開きバックドア



9 3枚ドア中央右先開きバックドア



10 4枚ドア中央左先開きバックドア



12 シャッター式バックドア



14 テールゲート用
はね上げドア



15 フォールディング式バックドア



16 270°開きストッパー



17 90°開きストッパー 丸棒式



18 90°開きストッパー 切替レバー式



19 非常解除付ワンタッチキー



21 ドアヒンジ1対増し



22 ドアヒンジステンレス製に変更



23 ドアフレーム部に
アンストグリップ1対追加



24 リヤステップ

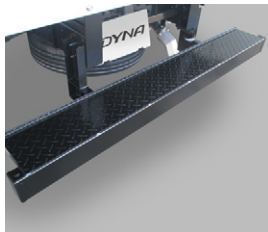

26 強化型リヤステップ

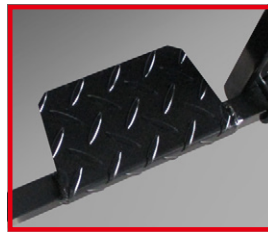

27 サイド固定式ステップ左



29 オープン式サイドドア



31 ロックバースライド式
サイドドア



33 ワンタッチスライド式
サイドドア



35 ガラス窓フロントパネル
サイドドア



36 ガラス窓バックドア

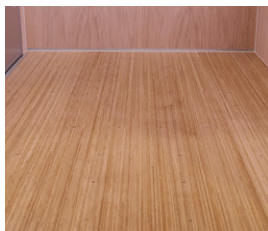

37 竹集成材フロア



38 フロアニス塗り追加



39 アンダーシート垂鉛引鉄板



40 アビトンフローリングフロア+
床下アンダーシート垂鉛引き鉄板



41 アルミ縞板フロア



42 ステンレスフラットフロア

アルミバン 架装標準装備／架装オプション事例 ボタンのある装備は動画でご確認いただけます。

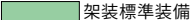
 架装標準装備  架装オプション (架装メーカー装着)



44 亜鉛引鉄板フロア



45 水抜き穴フロント2個



46 床レール埋込み2本

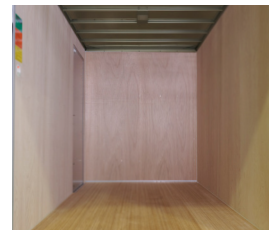
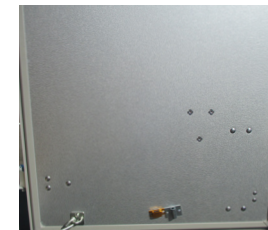
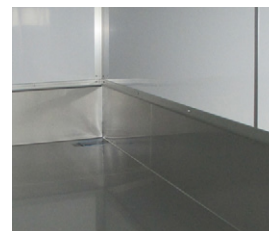
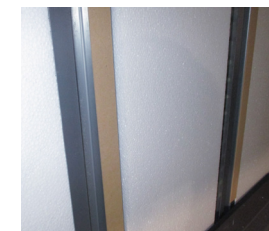
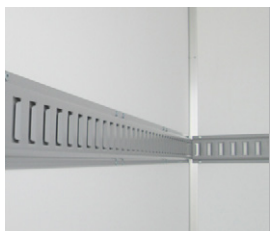

49 床レール用機器本体1セット2本

52 内張り耐水合板
[フロント・サイド]53 内張りガルバニウム鋼板
[バックドア]54 内張り耐水合板
[ルーフ]55 内張り化粧合板
[フロント・サイド]56 内張り化粧合板
[ルーフ]58 荷室ガードサイド三方
樹脂製59 荷室ガードフロント・サイド三方
スチール製60 荷室ガードフロント・サイド三方
ステンレス製61 断熱材フロント・サイド・ルーフ
スチロフォーム62 断熱材ルーフ
スチロフォーム

63 ラッシングレール 露出式

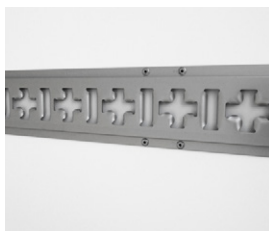
64 ラッシングレール 埋込式 

67 十字型ラッシングレール 露出式

68 70 十字型ラッシングレール
埋込式

71 ラッシングベルト バックル式



72 ラッシングベルト ラチェット式

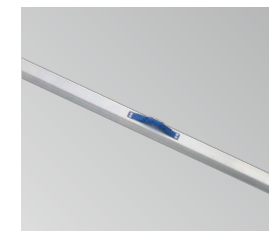

74 ラッシングビーム



75 ロープフック 壁直付け



76 ロープフック 壁埋込式



77 ロープフック 床埋込式



78 角型LED×2個 (庫内スイッチ付)



79 LED灯追加

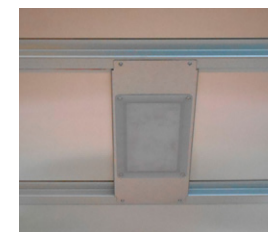

80 LED灯(高輝度)追加/変更



82 作業灯

アルミバン 架装標準装備／架装オプション事例

架装標準装備 架装オプション (架装メーカー装着)

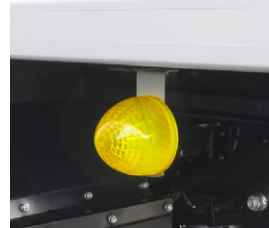

84 LEDテールランプに変更

85 トップマーカーランプ
[LED灯]86 サイドマーカーランプ
[LED灯]

87 サイドマーカーランプ追加

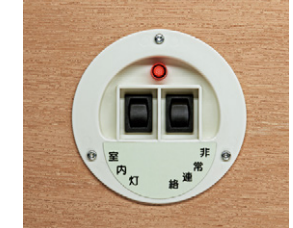
88 路肩灯
[白熱灯]92 サイドフラッシャーランプ
[白熱灯]

93 非常警報ブザー

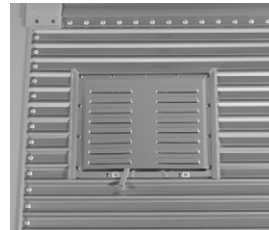

94 半ドア警告ランプ

95 開閉式ベンチレーター
フロント96 開閉式ベンチレーター
サイド97 開閉式ベンチレーター
リヤ

98 導風板



99 導風板キャブ同色塗装

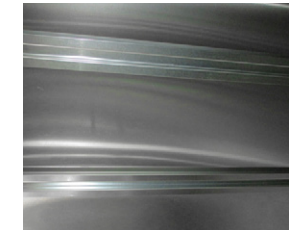

101 積雪用ルーフ補強

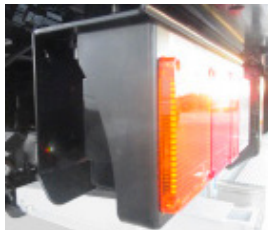

103 リヤコンビランプ防雪ガード

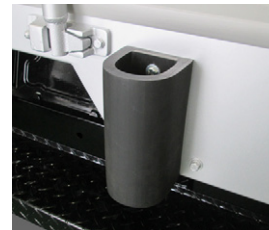
104 吊下式テールランプ
(標準ボディ)105 埋込式テールランプ
(標準ボディ以外)

106 D型バンパーゴム



107 タイヤチェーン掛け

108 サイドバンパー
ステンレス製丸パイプ2段に変更

109 最後部泥除け

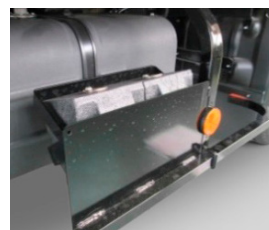

110 リヤフェンダー 樹脂製

111 リヤフェンダー
ステンレス製に変更

112 輪止め

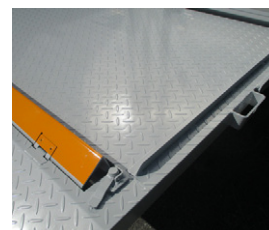
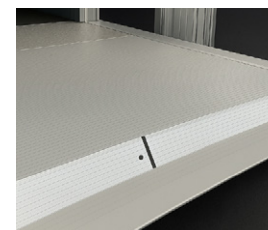
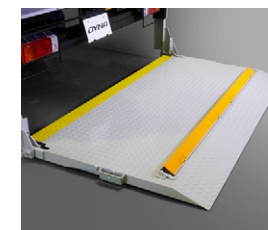
123 スイングアーム式リフト装備
プラットフォーム
サイドストッパー追加124 スイングアーム式リフト装備
プラットフォーム
キャストーストッパー127 垂直式リフト装備
キャストーストッパー

リフト付アルミバン(架装オプション)

スイングアーム式、垂直式など、さまざまなリフト装置を架装オプション(架装メーカー装着)設定しています。

リフト装置の適応車型

リフト種類	115 スイングアーム式*3 観音扉タイプ 扉兼用タイプ	125 垂直式*3 観音扉タイプ 扉兼用タイプ	129 垂直式引き出し式*3				
		 ※写真は扉兼用タイプ。	 ※写真は扉兼用タイプ。				
	リフト能力	リフト能力	リフト能力				
標準キャブ	標準ボディ	A1 ~ A3 *1 *2 *4	650kg	A1 ~ A3 *1 *4	600kg	A1 ~ A4 *1 *2 *4 *6	800kg
	セミロングボディ	A5 ~ A7		A5 ~ A7		A7 *7	
	ロングボディ	A8 ~ A10 *4	1,000kg	A8 ~ A10		A8 ~ A10 *4	
ワイドキャブ	ロングボディ	A11 ~ A14 *4	1,000kg	A11 ~ A14	600kg	A11 ~ A13	600kg
	超ロングボディ	A15		A15		-	

*1.車両総重量5t未満車は、積載に注意してください。ジャストロー系は設定不可となります。

*2.ボディ長が3,440mmまたは3,490mmに延長されます。セットオプションで延長代を加算してください。

*3.車型やボディ仕様によっては、大幅な減トンになります。 *4.4WD車はスペアタイヤ積込になります。

*5.リフト取付のため床面地上高のかさ上げが必要になり、その分全高が高くなる場合があります。

*6.垂直引き出し式のA1~A4は、リフハード強化(超強化)サスペンションを選択してください。

*7.垂直引き出し式のA8、A9は最低地上高が低いため対応不可となりましたが、TECS設定車型以外の3tシャシーでの対応は可能です。

(注)リフト付車の開口部寸法はリフト無し車より減少します。

●リフト装置につきまして、詳しくは販売店におたずねください。

115 スイングアーム式リフト(観音扉タイプ/扉兼用タイプ) リフト能力 650kg 1,000kg

動画で確認▶



※写真は扉兼用タイプ。

リフトテーブルの角度を、自由に調整できる
テーブルチルト(首振り)機能を標準装備しています。



観音扉タイプ



扉兼用タイプ

- 迅速な荷役作業をサポートする、リフトテーブルの自動水平機能を搭載。標準装備のテーブルチルト(首振り)機能により、ボディ床面とプラットフォームとの段差を解消します。

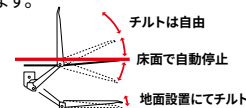

- 2つの扉タイプに対応したワンタッチロックを標準装備。



- テーブルはアルミ製で、有効奥行き寸法1,000mmと1,250mmの2種類を設定。また、安全性を考慮した、先端転落防止キャスターストッパー(簡易式)を標準装備。



主要装備一覧



自動水平装置



渡し板



室外操作スイッチ



室内コード付き
リモコンスイッチ



キャブ内メインスイッチ

主要諸元表

型式	観音扉タイプ				扉兼用タイプ			
	AL-06-12K	AL-10-12K	AL-06-15K	AL-10-15K	AL-06-12C	AL-10-12C	AL-06-15C	AL-10-15C
適応車格	2~4トン							
能力(kg)	650	1,000	650	1,000	650	1,000	650	1,000
テーブル有効寸法L×W(mm)	1,000×ボディ基準幅-80		1,250×ボディ基準幅-80		1,000×ボディ基準幅-110		1,250×ボディ基準幅-110	
テーブル材質	アルミ				アルミ			
上下軌道	円弧上下				円弧上下			
渡し板	標準装備				-			
リフター作動時警報ブザー	オプション取付				オプション取付			
操作スイッチ(押しボタン式)	室外固定式・室内コード式				室外固定式・室内コード式			
キャスターストッパー	簡易式取付				簡易式取付			
開閉方法	自動式(油圧式)				自動式(油圧式)			

125 垂直式リフト（観音扉タイプ／扉兼用タイプ）

リフト能力 600kg



※写真は扉兼用タイプ。

積荷の横揺れが少ない、垂直式リフトの採用で不安定な重量物の配送も安心です。

- テーブル有効寸法（長さ）950mm、クラス最大のリフトテーブルに荷役物転落防止の簡易式キャストストッパーの装着が可能です。



- リフト昇降時に足の挟み込みを防止する安全バー付。



- 2つの扉タイプに対応したワンタッチロックを標準装備。



- 地面との接触によるリフトテーブルの傷を防ぐ傷防止ゴムも採用。



■ 主要装備一覧



安全バー



傷防止ゴム



室外操作スイッチ

室内コード付き
リモコンスイッチ

キャブ内メインスイッチ

■ 主要諸元表

	標準タイプ	
	観音扉タイプ SL60PK	扉兼用タイプ SL60PC
型式		
適応車格	1.5～3.5トン	
能力(kg)	600	
テーブル有効寸法 L×W(mm)	950×標準幅-100	950×標準幅-115
テーブル材質	スチール	
上下軌道	垂直上下	
リフター作動時警報ブザー	オプション取付	
操作スイッチ(押しボタン式)	室外固定式・室内コード式	
キャストストッパー	オプション取付	
開閉方法	手動式	

※キャストストッパー取付時の有効寸法(簡易ストッパーは835mm、セルフストッパーは820mm)

129 垂直引き出し式リフト

リフト能力 650kg 800kg



※写真は観音扉タイプ。

リフトテーブルを床下に格納。リヤドアの開閉が頻繁で、リフト使用が少ない配送に便利です。

- ボディ床下に格納したテーブルを、リフト使用時に手で引き出すタイプのリフトです。



- 引き出し式乗降ステップで荷室内への乗り降りがスムーズに行えます。

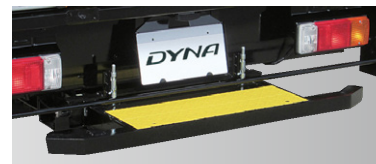

- テーブルは一枚もので奥行きも広く、先端部が傾斜して地面に接地する“チルト”機能付。先端転落防止キャストストッパーにより、荷役物の落下を防ぎ、安全性を確保します。

- リフトテーブルの有効寸法（長さ）は1,130mm。迅速かつ効率的な荷役作業を実現。リフトの先端部分に折り畳み式の傾斜板を取付。

■ 主要装備一覧



キャストストッパー(簡易式)

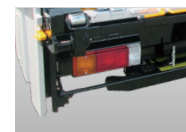

安全バー



室外操作スイッチ

室内コード付き
リモコンスイッチ

キャブ内メインスイッチ

■ 主要諸元表

型式	床下格納垂直タイプ	
	PH-08	PH-06
適応車格	標準キャブ:2～3.5トン	ワイドキャブ:2～3.5トン
能力(kg)	800	600
テーブル有効寸法 L×W(mm)	1,130×標準幅-260	
テーブル材質	スチール	
上下軌道	垂直上下	
リフター作動時警報ブザー	オプション取付	
操作スイッチ(押しボタン式)	室外固定式・室内コード式	
キャストストッパー	簡易式取付	
開閉方法	手動式	

※フルジャストローに架装できます。(高床式は設計確認してください)

サイドドアバリエーション(架装オプション)

サイドドアは、開閉スペースの少ない場所での荷役作業、庫内前側に積載した荷物の取り出し作業に便利です。

3タイプのサイドドアをオプション設定しました。

■ サイドドアバリエーション一覧表 (単位:mm)

ドアタイプ	ワンタッチ式 スライド (注)					ロックバー式 スライド					オープン式				
	標準キャブ		ワイドキャブ			標準キャブ			ワイドキャブ		標準キャブ			ワイドキャブ	
ボディ長	標準	セミロング	ロング	ロング	超ロング	標準	セミロング	ロング	ロング	超ロング	標準	セミロング	ロング	ロング	超ロング
a	160		560			125		565			125		485		
b	880					900					750		870		
c	1,875					1,945					1,995				

上記一覧表の数値は、荷室内寸法が標準の場合を示しています。(注) サイドドア部の室内寸法幅が約50mm狭くなります。

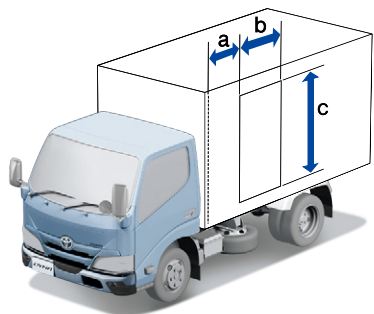

33
ワンタッチ式
スライド (注)
狭い場所での
作業に便利です。
片手でワンタッチ
開閉ができます。



31
ロックバー式
スライド
狭い場所での
作業に便利です。
ドア部の荷室内寸法も
確保しています。



29
オープン式
気密性に優れています。
ドア部の荷室内寸法も
確保しています。

※写真は撮影用特別仕様車

■アルミバン 主要諸元表 (乗車定員3名)

標準キャブ		標準ボディ			
車型		フルジャストロー 1ナンバー		ジャストロー 1ナンバー	
項目		2WD		4WD	
最大積載量 (kg)	2,000	2,000		2,000	
TECS型式	2WG-XZU606B-VNABXG	2WG-XZU606B-VNABZG		2WG-XZU676B-VNABYG	
ベース車型式	2WG-XZU606B-TQFMJ3	2WG-XZU606B-TQTMJ3		2WG-XZU676B-TQMMJ3	
トランスミッション(型式)	6速MT (RE62)	6速AT (A862E)		5速MT (RE50F)	
燃料消費率※ (JH25) (km/L)	12.36	12.21		11.27	
国土交通省審査値 (JH15) (km/L)	11.09	11.17		10.42	
エンジンタイプ/エンジン型式	ディーゼル/N04C-YE		ディーゼル/N04C-YE		ディーゼル/N04C-YE
エンジン出力 kW(PS)	110 (150)		110 (150)		110 (150)
免許区分	準中型免許 ※1		準中型免許		準中型免許 ※1
車両重量 (kg)	2,640	2,670		2,890	
車両総重量 (kg)	4,805	4,835		5,055	
車両寸法 (mm)	全長	4,935		4,935	
	全幅	1,905		1,905	
	全高	3,005		3,025	
荷室内寸法 (mm)	長さ	3,170		3,170	
	幅	1,800		1,800	
	高さ	2,155 (2,130)		2,155 (2,130)	
床面地上高 (mm)	835	830		855	
タイヤサイズ 前/後(ダブル)	195/75R15 / 195/75R15		205/70R16 / 205/70R16		185/85R16 / 185/65R15
燃料タンク容量(L)/使用燃料	60/軽油		60/軽油		60/軽油
車型番号	A1	A2		A3	

標準キャブ		セミロングボディ フルジャストロー 1ナンバー			ロングボディ フルジャストロー 1ナンバー		
項目		2WD			4WD		
最大積載量 (kg)	2,000	2,000		3,000		2,000	
TECS型式	2WG-XZU646B-VNABXG	2WG-XZU646B-VNABZG		2WG-XZU646B-VNABXH		2WG-XZU656B-VNABYG	
ベース車型式	2WG-XZU646B-TQFMJ3	2WG-XZU646B-TQTMJ3		2WG-XZU646B-TQFQJ3		2WG-XZU656B-TQMMJ3	
トランスミッション(型式)	6速MT (RE62)	6速AT (A862E)		6速MT (RE62)		6速AT (A862E)	
燃料消費率※ (JH25) (km/L)	12.36	12.21		10.93		12.36	
国土交通省審査値 (JH15) (km/L)	11.09	11.17		10.21		11.09	
エンジンタイプ/エンジン型式	ディーゼル/N04C-YE			ディーゼル/N04C-YE			ディーゼル/N04C-YE
エンジン出力 kW(PS)	110 (150)			110 (150)			110 (150)
免許区分	準中型免許 ※1			準中型免許			準中型免許
車両重量 (kg)	2,735	2,795		2,960		3,000	
車両総重量 (kg)	4,900	4,960		5,125		5,345	
車両寸法 (mm)	全長	5,575		5,575		6,375	
	全幅	1,905		1,905		1,905	
	全高	3,000		3,070		3,050	
荷室内寸法 (mm)	長さ	3,730		3,730		4,530	
	幅	1,800		1,800		1,800	
	高さ	2,155 (2,130)		2,155 (2,130)		2,155 (2,130)	
床面地上高 (mm)	830	850		900		880	
タイヤサイズ 前/後(ダブル)	195/75R15 / 195/75R15	205/70R16 / 205/70R16		205/75R16 / 205/75R16		205/70R16 / 205/70R16	
燃料タンク容量(L)/使用燃料	87/軽油		87/軽油		100/軽油		100/軽油
車型番号	A5	A6		A7		A8	
		A9		A10			

●荷室内寸法は、部位・突起物および装着するものにより変わることがあります。詳しくは販売店におたずねください。 ●アルミバンはメーカー完成特装車 (TECS) のため、持ち込み登録となります。各諸元数値はメーカー設計値であり参考数値です。登録の際は車両の実測値が適用されます。

●オプション装着により、車両重量、車両寸法等が変更になる場合があります。

※1.車両総重量が5.0トン未満に収まる場合は、5.0トン限定準中型免許となります。 ※2.車両総重量の上限を7.5トン未満に設定した車両です。オプション装着や荷台架装などの結果、車両総重量が7.5トンを超える場合は最大積載量が減少します。 ■道路運送車両法による共通構造部(多仕様自動車)型式指定申請書数値。

※燃料消費率は定められた試験条件での値です。お客様の使用環境・条件(気象、道路、渋滞、車両、架装ボディ、整備等の状況)や運転方法(急発進、エアコン使用等)に応じて燃料消費率は異なります。燃費値については、ベース車の数値です。

※燃料消費率のJH25モード燃費値とJH15モード燃費値は、法令に基づく標準的な諸元値および条件を用いてエンジン燃費を実測し、シミュレーション法で算出した国土交通省審査値です。JH25モード燃費値はJH15モード燃費値に対して、車両の空気抵抗やタイヤのころがり抵抗に実測値を用いた試験法で、試験で用いる「都市内走行と都市間走行の走行比率」については、走行実態の調査結果が反映された法定比率で算出した燃費値です。これらの燃費値は法令で定められた P62の燃費値計算条件の車両総重量範囲および最大積載量区分ごとの標準諸元値・車型による最終減速およびタイヤ仕様、エアコンOFFなどの条件の下に算出しています。

■アルミバン 主要諸元表 (乗車定員3名)

項目	ワイドキャブ				ロングボディ			
	フルジャストロー		高床		超ロングボディ			
1ナンバー	1ナンバー		1ナンバー		1ナンバー			
2WD	2WD		2WD		2WD			
最大積載量 (kg)	2,000		2,000		2,000			
TECS型式	2WG-XZU713B-VNABXG		2WG-XZU713B-VNABZG		2WG-XZU713B-VNABZH			
ベース車型式	2WG-XZU713B-TQFMJ3		2WG-XZU713B-TQTMJ3		2WG-XZU713B-TQTQJ3			
トランスミッション(型式)	6速MT (RE62)		6速AT (A862E)		6速MT (RE62)			
燃料消費率※ (JH25) (km/L)	12.36		12.21		12.36			
国土交通省審査値 (JH15) (km/L)	11.09		11.17		11.09			
エンジンタイプ/エンジン型式	ディーゼル/N04C-YE		ディーゼル/N04C-YE		ディーゼル/N04C-YE			
エンジン出力 kW(PS)	110 (150)		110 (150)		110 (150)			
免許区分	準中型免許		準中型免許 ※2		準中型免許			
車両重量 (kg)	3,155		3,290		3,150			
車両総重量 (kg)	5,320		6,455		5,315			
車両寸法 (mm)	全長	6,560		6,560		7,120		
	全幅	2,200		2,200		2,200		
	全高	3,055		3,080		3,075		
荷室内寸法 (mm)	長さ	4,530		4,530		5,090		
	幅	2,095		2,095		2,095		
(有効寸法)	高さ	2,155 (2,130)		2,155 (2,130)		2,155 (2,130)		
床面地上高 (mm)	885		910		905			
タイヤサイズ 前/後(ダブル)	205/80R16 / 205/80R16		225/70R16 / 225/70R16		195/85R16 / 195/85R16			
燃料タンク容量(L)/使用燃料	100 / 軽油		100 / 軽油		100 / 軽油			
車型番号	A11		A12		A13			
	A14		A15					

■アルミバン 寸法図 (単位:mm) ※ ()内は有効寸法です。

アルミバン 2WG-XZU606B-VNABXG

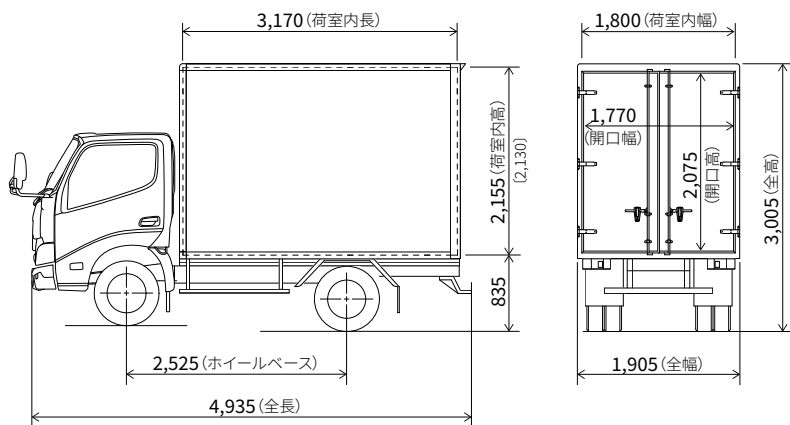
車型番号 **A1**

アルミバン 2WG-XZU713B-VNABXG

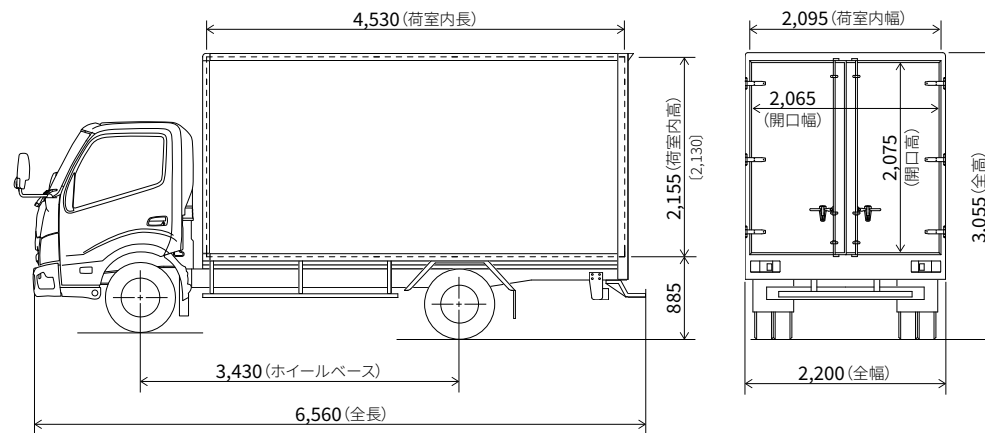
車型番号 **A11**

●荷室内寸法は、部位・突起物および装着するものにより変わることがあります。詳しくは販売店におたずねください。●アルミバンはメーカー完成特装車 (TECS) のため、持ち込み登録となります。各諸元数値はメーカー設計値であり参考数値です。登録の際は車両の実測値が適用されます。

●オプション装着により、車両重量、車両寸法等が変更になる場合があります。

※1.車両総重量が5.0トン未満に収まる場合は、5.0トン限定準中型免許となります。 ※2.車両総重量の上限を7.5トン未満に設定した車両です。オプション装着や荷台架装などの結果、車両総重量が7.5トンを超える場合は最大積載量が減少します。 ■道路運送車両法による共通構造部 (多仕様自動車) 型式指定申請書数値。

※燃料消費率は定められた試験条件での値です。お客様の使用環境・条件 (気象、道路、渋滞、車向、架装ボディ、整備等の状況) や運転方法 (急発進、エアコン使用等) に応じて燃料消費率は異なります。燃費値については、ベース車の数値です。

※燃料消費率のJH25モード燃費値とJH15モード燃費値は、法令に基づく標準的な諸元値および条件を用いてエンジン燃費を測定し、シミュレーション法で算出した国土交通省審査値です。JH25モード燃費値はJH15モード燃費値に対して、車両の空気抵抗やタイヤのころがり抵抗に実測値を用いた試験法で、試験で用いる「都市内走行と都市間走行の走行比率」については、走行実態の調査結果が反映された法定比率で算出した燃費値です。これらの燃費値は法令で定められた P62の燃費値計算条件の車両総重量範囲および最大積載量区分ごとの標準諸元値・車型による最終減速およびタイヤ仕様、エアコンOFFなどの条件の下に算出しています。

トヨタ車体 株式会社

アルミバンス

標準キャブ

ワイドキャブ

清潔感とスマートさを演出するフラットな白色カラーアルミ外板を採用。
社名やイラストなども自由にデザインできます。



車型番号

B1 Photo:アルミバンス 標準キャブ・標準ボディ・フルジャストロー
(2WG-XZU606B-VTADXG)

※ワンタッチ式左先開きバックドアは架装オプション。



庫内イメージ

※オプション装着車

■ 荷室内寸法 (単位: mm)

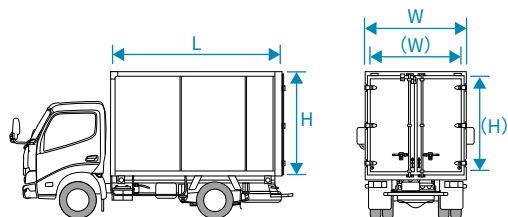

		荷室内寸法 (有効寸法)			リヤ開口部	
		長さ	幅	高さ	幅	高さ
標準 キャブ	標準ボディ	3,085	1,780	2,100 (2,055)	1,750	2,015
	セミロング ボディ	3,685				
	ロングボディ	4,485				
ワイド キャブ	ロングボディ		2,080	2,100 (2,050)	2,050	

※表中の車型番号は主要諸元表の車型番号と対応します。また、()内の数値は、有効寸法となります。
細部寸法は、部位・突起物および装着するものにより変わることがあります。詳しくは販売店におたずねください。

■ 設定車型一覧表

駆動	キャブ	トランス ミッション	免許区分	標準ボディ		セミロングボディ	ロングボディ	
				2.0t積		2.0t積	2.0t積	3.0t積
				フルジャストロー	ジャストロー	フルジャストロー	フルジャストロー	
2WD	標準キャブ	6MT	準中型免許	B1 ★				
		6AT		B2 ★	B4 ★	B5 ★	B6	
	ワイドキャブ	6MT	準中型免許				B8	
		6AT					B9	B10
4WD	標準キャブ	5MT	準中型免許	B3			B7	

★印の車両は車両総重量が5.0トン未満に収まる場合、5.0トン限定準中型免許で運転することができます。詳しくは販売店におたずねください。

トヨタ車体 株式会社

アルミバンス スライドリフト スマーティ<床下スライド格納式リフト> 動画で確認▶

標準キャブ

ワイドキャブ

アルミバンスに重量物の積み下ろしに便利な床下スライド格納式リフトを標準装備。



車型番号

B11 Photo:アルミバンス スライドリフト スマーティ

標準キャブ・標準ボディ・フルジャストロー (2WG-XZU606B-VTAGXG)

※90°開きストッパー、ワンタッチスライド式左サイドドアは架装オプション。

荷室内寸法 (単位: mm)

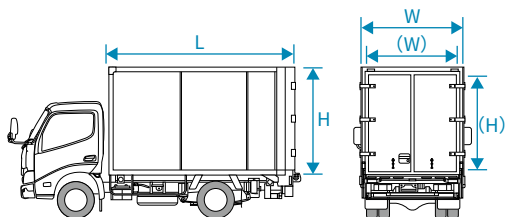

		荷室内寸法(有効寸法)			リヤ開口部	
		長さ	幅	高さ	幅	高さ
標準 キャブ	標準 ボディ	3,285 (3,220)	1,780	1,900 (1,855)	1,685	1,775
	ロング ボディ	4,585 (4,520)				
ワイド キャブ	ロング ボディ	2,080	2,000 (1,950)	1,985	1,875	

※表中の車型番号は主要諸元表の車型番号と対応します。また、()内の数値は、有効寸法となります。
細部寸法は、部位・突起物および装着するものにより変わることがあります。詳しくは販売店におたずねください。

設定車型一覧表

駆動	キャブ	トランス ミッション	免許 区分	標準 ボディ			
				2.0t積	2.0t積	3.0t積	
2WD	標準 キャブ	6MT	準中型 免許	B11	B13		
				B12	B14		
	ワイド キャブ	6MT	準中型 免許		B15		
					B16	B17	
					フルジャストロー		
					標準ボディ		
				ロングボディ			



庫内イメージ

※オプション装着車

リフトはコンパクトに格納でき、格納状態でバックドアの開閉も可能です。

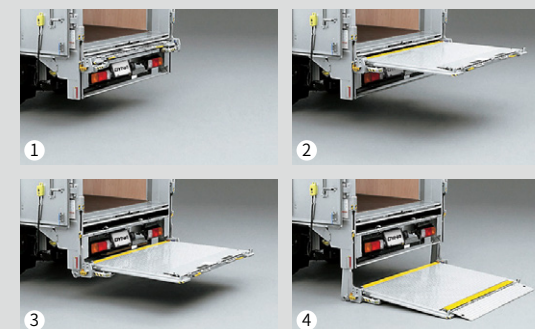

標準リフト仕様

リフト能力	600kg		
プラットフォーム 寸法 (mm)	標準キャブ	長さ(導板長さ)	1,100 (240)
	ワイドキャブ	幅	1,610
		長さ(導板長さ)	1,100 (240)
	幅	1,910	
昇降時間(秒)	4~11		
スイッチ	リモコン		
動力	電動モーター駆動式油圧ポンプ		

トヨタ車体 株式会社

アルミバンス パレット車<バックドア兼用リフト> 動画で確認▶

標準キャブ

ワイドキャブ

アルミバンスに重量物の積み下ろしに便利なバックドア兼用リフトを標準装備。



車型番号

B21 Photo: アルミバンス パレット車

ワイドキャブ・ロングボディ・フルジャストロー (2WG-XZU713B-VTAIXG)

※ベンチレーターサイド固定式、リフト能力(800kg)、プラットホームキャスターストップバーは架装オプション。



庫内イメージ

※オプション装着車

標準リフト仕様

リフト能力	600kg	
プラットホーム寸法(mm) [長さ(プラット部+テーパー部)×幅]	標準キャブ	1,220(980+240)×1,795
	ワイドキャブ	1,220(980+240)×2,095
昇降時間(秒)	4~11	
スイッチ	リモコン	
動力	電動モーター駆動式油圧ポンプ	

荷室内寸法(単位:mm)

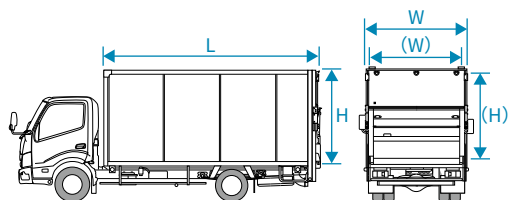

		荷室内寸法(有効寸法)			リヤ開口部	
		長さ	幅	高さ	幅	高さ
標準キャブ	標準ボディ	3,100	1,780	1,900 (1,855)	1,670	1,805
	ロングボディ	4,400				
ワイドキャブ	ロングボディ	2,080	2,000 (1,950)	1,970	1,905	

※表中の車型番号は主要諸元表の車型番号と対応します。また、()内の数値は、有効寸法となります。
細部寸法は、部位・突起物および装着するものにより変わることがあります。詳しくは販売店におたずねください。

設定車型一覧表

駆動	キャブ	トランスミッション	免許区分	標準ボディ	ロングボディ	
				2.0t積	2.0t積	3.0t積
2WD	標準キャブ	6MT	準中型免許	B18		
		6AT		B19	B20	
	ワイドキャブ	6MT	準中型免許		B21	
		6AT			B22	B23

■アルミバンス 架装主要装備一覧表

架装標準装備
架装オプション (架装メーカー装着)

装備	車種	アルミバンス						スライドリフト スマート			パレット車			備考 (装着条件、注意事項など)
		標準キャブ		ワイドキャブ		ワイドキャブ		標準キャブ		ワイドキャブ		ワイドキャブ		
		標準	セミロング	ロング	標準	ロング	標準	ロング	標準	ロング	標準	ロング		
1	荷室高変更	H=1,900mm												
		H=2,000mm												
		H=2,100mm	※											
		H=2,200mm												
		H=2,300mm												
2	荷室内寸法	L=3,085mm												
		L=3,100mm												
		L=3,185mm												
		L=3,285mm												
		L=3,685mm												
		L=3,785mm												
		L=3,885mm												
		L=4,400mm												
		L=4,485mm												
		L=4,585mm												
L=4,685mm														
3	カラーアルミパネル [白] 平板	※											ルーフはアルミ平板。	
4	外板 フラットから コルゲート [波板] に変更	※											コルゲート (波板) への変更はサイドパネルのみです。 また、外板色が白色からアルミ地色になります。	
5	左先開き観音扉 2本外カンヌキ [ワンタッチキー付]	※												
6	ワンタッチ式左先開き [非常用ハンドル付]	※												
7	ワンタッチ式両先開き [非常用ハンドル付]	※											開口寸法が狭くなります。	
8	3枚ドア外カンヌキ式 [中扉右先開き]	※											リフト装置との同時装着はできません。	
9	バック ドア	シャッター式											開口寸法が狭くなります。リフト装置との同時装着はできません。荷室内長が75mm短くなります。サイドドア装着時はドアサイズにより成り立たない場合がありますので、販売店におたずねください。	
10	左先開きから右先開きへ変更													
11	上下開き [リフト兼用]	※												
12	テールゲート用はね上げドア												テールゲートリフター選択時のみ、スイングアーム式リフトとセットでオプションとなります。	
13	270°開きストッパー [フタ付]	※												
14	90°開きストッパー [ステー式]	※											3枚ドア外カンヌキ式、シャッター式バックドアおよびスイングアーム式リフト装置との同時装着はできません。	
15	90°開きストッパー簡易型 [丸棒式]	※											リフト付車には装着できません。また90°開きストッパーとは同時装着はできません。	
16	バックドア開閉運動導板													
17	サイドドア (左右)	ワンタッチスライド式 (1,720mm×900mm) キー付	※										荷室高変更と合わせてサイドドアを選択する場合、サイドドア寸法は販売店におたずねください。荷室内へスライドドア枠が40mm飛び出します。	
18	ステップ	リヤ スチール固定式 [上面縞板張り]	※											
19		スチールスライド格納式 [上面縞板張り]												
20	サイド	固定式 左 [アルミ縞板]	※											
21		固定式 右 [アルミ縞板]												

装備	車種	アルミバンス						スライドリフト スマート			パレット車			備考 (装着条件、注意事項など)
		標準キャブ		ワイドキャブ		ワイドキャブ		標準キャブ		ワイドキャブ		ワイドキャブ		
		標準	セミロング	ロング	標準	ロング	標準	ロング	標準	ロング	標準	ロング		
22	シャーマン合板 (15mm厚)	※												
23	スチール製 垂鉛引き鋼板フラット (1.6mm厚)													
24	アルミ縞板 (2.5mm厚)	※												
25	フロア 張り	ステンレス製フラット (1.5mm厚) フロア立ち上がり100mm												
26	アカシアフローリング [ニス塗り] (18mm厚) + アンダーシート [ガルバニウム鋼板] (0.27mm厚)	※												
27	アンダーシート [ガルバニウム鋼板] (0.27mm厚)													
28	水抜き穴 (フロント2個) Φ27mm													垂鉛引き鋼板フロア、アルミ縞板またはステンレスフラットフロア装着時のみ選択できます。
29	内張り	耐水合板 [フロント・サイド] / ガルバニウム鋼板 [バックドア]	※											
30	耐水合板 [ルーフ]													
31	化粧合板 [フロント・サイド]													
32	化粧合板 [ルーフ]													
33	荷室 ガード	フロント・サイド 三方下部 高さ350mm	スチール製 (垂鉛引き鋼板1.6mm厚)	※										
34	フロント・サイド三方下部 [樹脂製 (テウラウッド15mm厚)] 高さ100mm		ステンレス (1.5mm厚)	※										
35	フロント・サイド (スチレン30mm厚)													
36	断熱材	ルーフ (スチレン30mm厚)												耐水合板 [ルーフ] がセットで装着されます。耐水合板は化粧合板へ変更可能です。その場合、価格が変更となります。
37	ベンチ レーター	固定式 サイド2個 [右前・左後] W210×H110mm												
38	開閉式 フロント2個 [カバー付] W290×H320mm	※												
39	ラッシングレール [左右]	露出式	※											
40	ラッシングレール [フロント]	[スチール]	※											
41	完全埋込式ラッシングレール [左右]	埋込式												
42	完全埋込式ラッシングレール [フロント]	[スチール]												
43	十字型ラッシングレール [左右]	露出式												左右取付の場合、サイドドア装着時、サイドドアには装着できません。荷室内有効幅が-20mmとなります。フロント取付の場合、荷室内有効幅が-10mmとなります。
44	十字型ラッシングレール [フロント]	[スチール]												
45	十字型完全埋込式ラッシングレール [左右]	埋込式												
46	十字型完全埋込式ラッシングレール [フロント]	[スチール]												
47	ラッシングベルト [バックル式・軽荷重]	※												
48	ラッシングビーム [アルミ製角型]	※												
49	ロープフック [J型] 壁埋込み式	※												
50	ロープフック [馬蹄型] 床埋込式	※												
51														

●オプション装着により、最大積載量および荷室内有効寸法が変わる場合があります。詳しくは販売店におたずねください。●「架装オプション」はご注文時に申し受けます。架装メーカーの工場にて装着するため、ご注文後はお受けできませんのでご了承ください。

●架装オプションの保証期間は、3年または6万kmのいずれか早いほうで適用されます。●上記以外の架装オプションにつきましては、販売店におたずねください。

アルミバンス 架装標準装備／架装オプション事例

▶ ボタンのある装備は動画でご確認いただけます。

架装標準装備 架装オプション (架装メーカー装着)



1 荷室高変更



3 外板カラーアルミパネル(白)平板



4 外板アルミコルゲート[波板]



5 左先開き観音扉
2本外カンヌキバックドア



6 ワンタッチ式左先開きバックドア
※スマーティは標準装備



7 ワンタッチ式両先開きバックドア



8 3枚ドア外カンヌキ式バックドア
[中扉右先開き]



11 上下開きバックドア
[リフト兼用]



13 270°開きストッパー



14 90°開きストッパー
[ステー式]



15 90°開きストッパー簡易型
[丸棒式]



17 ワンタッチスライド式
サイドドア左



18 スチール固定式リヤステップ

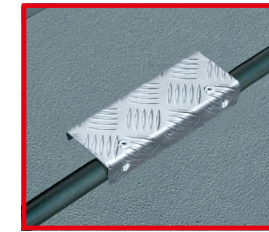

20 サイド固定式ステップ左
(サイドドア下部)



22 シヤーマン合板フロア



24 アルミ縞板フロア



26 アカシアフローリングフロア+
アンダーシート



29 内張り耐水合板



33 荷室ガードフロント・サイド三方
下部スチール製



35 荷室ガードフロント・サイド三方
樹脂製

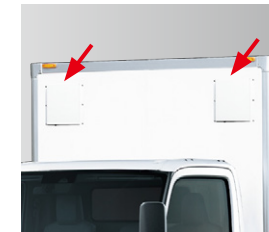

39 ベンチレーター開閉式フロント



40 41 ラッシングレール



48 ラッシングベルト [バックル式]



49 ラッシングビーム[アルミ製角型]



50 ロープフック 壁埋込式

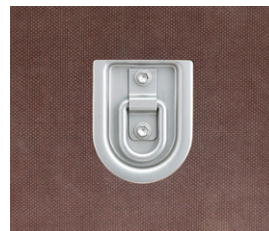

51 ロープフック 床埋込式



52 LEDルームランプ



55 トップマーカーランプ
[LED灯]



56 サイドマーカーランプ
[LED灯]

■アルミバンス 架装標準装備／架装オプション事例

架装標準装備 架装オプション（架装メーカー装着）

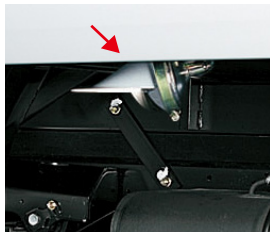

58 路肩灯
〔白熱灯〕



59 サイドフラッシャーランプ
〔白熱灯〕



69 垂直式リフト



76 垂直式リフト装備
表面平鋼板張り
※パレット車は標準装備

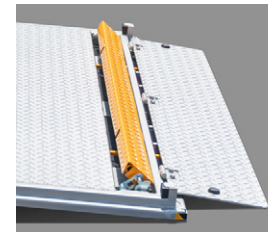

77 垂直式リフト装備
キャスターストッパー埋込式



81 スイングアーム式リフト



84 スイングアーム式リフト装備 庫外リモコンスイッチ追加
（左：庫外リモコンスイッチ樹脂製スイッチボックス、右：庫外リモコンスイッチ本体）

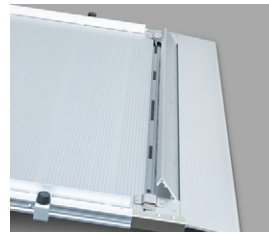

85 スイングアーム式リフト装備
埋込式ストッパー分割式

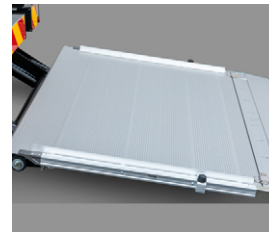

88 スイングアーム式リフト装備
サイドストッパー



90 非常警報ブザー



92 導風板（白色）



94 D型バンパーゴム



95 輪止め



96 タイヤチェーン掛け

サイドドアバリエーション(架装オプション)

サイドドアは、開閉スペースの少ない場所での荷役作業、庫内前側に積載した荷物の取り出し作業に便利です。

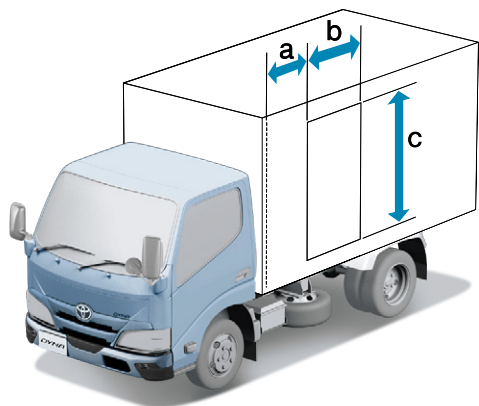

■ サイドドアバリエーション一覧表(単位:mm)

ドアタイプ	ワンタッチ式スライド (注)		
	狭い場所での作業に便利です。 片手でワンタッチ開閉ができます。		
キャブ幅	標準キャブ		ワイドキャブ
ボディ長	標準	セミロング	ロング
a	110		660
b	900		
c	1,720		

上記一覧表の数値は、荷室内寸法が標準の場合を示しています。(注) サイドドア部の室内寸法幅が40mm狭くなります。

■アルミバンス 主要諸元表 (乗車定員3名)

標準キャブ		標準ボディ								
項目	車型	フルジャストロー			ジャストロー		セミロングボディ		ロングボディ	
		1ナンバー			1ナンバー		1ナンバー		1ナンバー	
		2WD		4WD	2WD		2WD		4WD	
最大積載量 (kg)		2,000	2,000	2,000	2,000	2,000	2,000	2,000	2,000	2,000
TECS型式		2WG-XZU606B-VTADXG	2WG-XZU606B-VTADZG	2WG-XZU676B-VTADYG	2WG-XZU606B-VTADZF	2WG-XZU646B-VTADZG	2WG-XZU656B-VTADZG	2WG-XZU696B-VTADYG	2WG-XZU696B-VTADYG	2WG-XZU696B-VTADYG
ベース車型式		2WG-XZU606B-TQFMJ3	2WG-XZU606B-TQTMJ3	2WG-XZU676B-TQMMJ3	2WG-XZU606B-TGTMJ3	2WG-XZU646B-TQTMJ3	2WG-XZU656B-TQTMJ3	2WG-XZU696B-TQMMJ3	2WG-XZU696B-TQMMJ3	2WG-XZU696B-TQMMJ3
トランスミッション(型式)		6速MT (RE62)	6速AT (A862E)	5速MT (RE50F)	6速AT (A862E)	6速AT (A862E)	6速AT (A862E)	6速AT (A862E)	5速MT (RE50F)	5速MT (RE50F)
燃料消費率※ (JH25) (km/L)		12.36	12.21	11.27	12.21	12.21	12.21	12.36	12.27	11.27
国土交通省審査値 (JH15) (km/L)		11.09	11.17	10.42	11.17	11.17	11.17	11.09	10.42	10.42
エンジンタイプ/エンジン型式		ディーゼル/N04C-YE		ディーゼル/N04C-YE	ディーゼル/N04C-YE	ディーゼル/N04C-YE	ディーゼル/N04C-YE	ディーゼル/N04C-YE	ディーゼル/N04C-YE	ディーゼル/N04C-YE
エンジン出力 kW(PS)		110 (150)		110 (150)	110 (150)	110 (150)	110 (150)	110 (150)	110 (150)	110 (150)
免許区分		準中型免許 ※1		準中型免許	準中型免許 ※1	準中型免許 ※1	準中型免許 ※1	準中型免許	準中型免許	準中型免許
車両重量 (kg)		2,630	2,660	2,870	2,660	2,770	2,970	2,970	3,160	3,160
車両総重量 (kg)		4,795	4,825	5,035	4,825	4,935	5,135	5,325	5,325	5,325
車両寸法 (mm)	全長	4,915	4,915	4,915	4,915	5,515	6,315	6,315	6,315	6,315
	全幅	1,890	1,890	1,890	1,890	1,890	1,900	1,900	1,900	1,900
	全高	2,940	2,935	2,975	2,930	2,945	2,970	2,970	2,995	2,995
荷室内寸法 (mm)	長さ	3,085 (3,085)	3,085 (3,085)	3,085 (3,085)	3,085 (3,085)	3,685 (3,685)	4,485 (4,485)	4,485 (4,485)	4,485 (4,485)	4,485 (4,485)
	幅	1,780 (1,780)	1,780 (1,780)	1,780 (1,780)	1,780 (1,780)	1,780 (1,780)	1,780 (1,780)	1,780 (1,780)	1,780 (1,780)	1,780 (1,780)
	高さ	2,100 (2,055)	2,100 (2,055)	2,100 (2,055)	2,100 (2,055)	2,100 (2,055)	2,100 (2,055)	2,100 (2,055)	2,100 (2,055)	2,100 (2,055)
床面地上高 (mm)		835	830	870	825	840	865	890	890	890
タイヤサイズ 前/後(ダブル)		195/75R15/195/75R15		205/70R16/205/70R16	185/85R16/185/65R15	205/70R16/205/70R16	205/75R16/205/75R16	205/80R16/205/80R16	205/80R16/205/80R16	205/80R16/205/80R16
燃料タンク容量(L)/使用燃料		60/軽油		60/軽油	60/軽油	87/軽油	100/軽油	100/軽油	100/軽油	100/軽油
車型番号		B1	B2	B3	B4	B5	B6	B7	B7	B7

ワイドキャブ		ロングボディ		
項目	車型	フルジャストロー		
		1ナンバー		
		2WD		
最大積載量 (kg)		2,000	2,000	3,000
TECS型式		2WG-XZU713B-VTADXG	2WG-XZU713B-VTADZG	2WG-XZU713B-VTADZH
ベース車型式		2WG-XZU713B-TQFMJ3	2WG-XZU713B-TQTMJ3	2WG-XZU713B-TQTQJ3
トランスミッション(型式)		6速MT (RE62)	6速AT (A862E)	6速AT (A862E)
燃料消費率※ (JH25) (km/L)		12.36	12.21	11.29
国土交通省審査値 (JH15) (km/L)		11.09	11.17	10.32
エンジンタイプ/エンジン型式		ディーゼル/N04C-YE		
エンジン出力 kW(PS)		110 (150)		
免許区分		準中型免許		準中型免許 ※2
車両重量 (kg)		3,160	3,190	3,300
車両総重量 (kg)		5,325	5,355	6,465
車両寸法 (mm)	全長	6,540	6,540	6,540
	全幅	2,190	2,190	2,190
	全高	3,065	3,065	3,030
荷室内寸法 (mm)	長さ	4,485 (4,485)	4,485 (4,485)	4,485 (4,485)
	幅	2,080 (2,080)	2,080 (2,080)	2,080 (2,080)
	高さ	2,100 (2,050)	2,100 (2,050)	2,100 (2,050)
床面地上高 (mm)		960	960	925
タイヤサイズ 前/後(ダブル)		205/80R16/205/80R16		225/70R16/225/70R16
燃料タンク容量(L)/使用燃料		100/軽油		100/軽油
車型番号		B8	B9	B10

● 荷室内寸法は、部位・突起物および装着するものにより変わることがあります。詳しくは販売店におたずねください。 ● アルミバンスはメーカー完成特装車 (TECS) のため、持ち込み登録となります。各諸元数値はメーカー設計値であり参考数値です。登録の際は車両の実測値が適用されます。

● オプション装着により、車両重量、車両寸法等が変更になる場合があります。

※ 1. 車両総重量が5.0トン未満に収まる場合は、5.0トン限定準中型免許となります。 ※ 2. 車両総重量の上限を7.5トン未満に設定した車両です。オプション装着や荷台架装などの結果、車両総重量が7.5トンを超える場合は最大積載量が減少します。 ■ 道路運送車両法による共通構造部 (多仕様自動車) 型式指定申請書数値。

※ 燃料消費率は定められた試験条件での値です。お客様の使用環境・条件 (気象、道路、渋滞、車両、架装ボディ、整備等の状況) や運転方法 (急発進、エアコン使用等) に応じて燃料消費率は異なります。燃費値については、ベース車の数値です。

※ 燃料消費率のJH25モード燃費値とJH15モード燃費値は、法令に基づく標準的な諸元値および条件を用いてエンジン燃費を測定し、シミュレーション法で算出した国土交通省審査値です。JH25モード燃費値はJH15モード燃費値に対して、車両の空気抵抗やタイヤのころがり抵抗に実測値を用いた試験法で、試験で用いる「都市内走行と都市間走行の走行比率」については、走行実態の調査結果が反映された法定比率で算出した燃費値です。これらの燃費値は法令で定められた P62の燃費値計算条件の車両総重量範囲および最大積載量区分ごとの標準諸元値・車型による最終減速およびタイヤ仕様、エアコンOFFなどの条件の下に算出しています。

アルミバンス 寸法図 (単位:mm) ※ () 内は有効寸法です。

アルミバンス 2WG-XZU606B-VTADXG

車型番号 **B1**

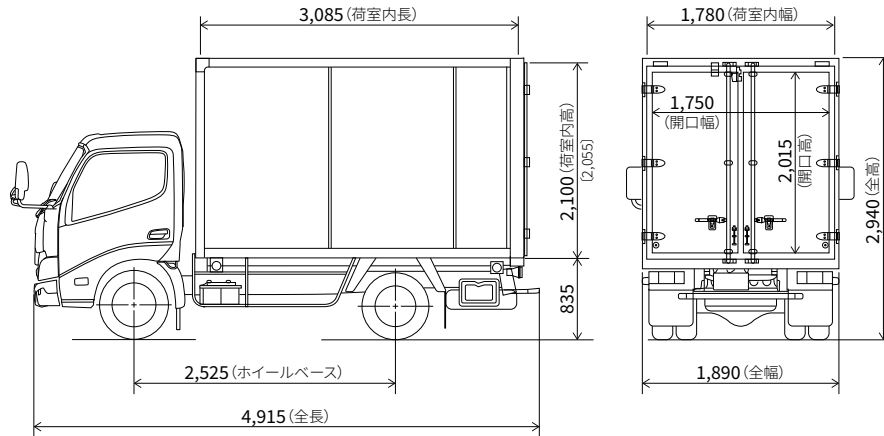

アルミバンス 2WG-XZU646B-VTADZG

車型番号 **B5**

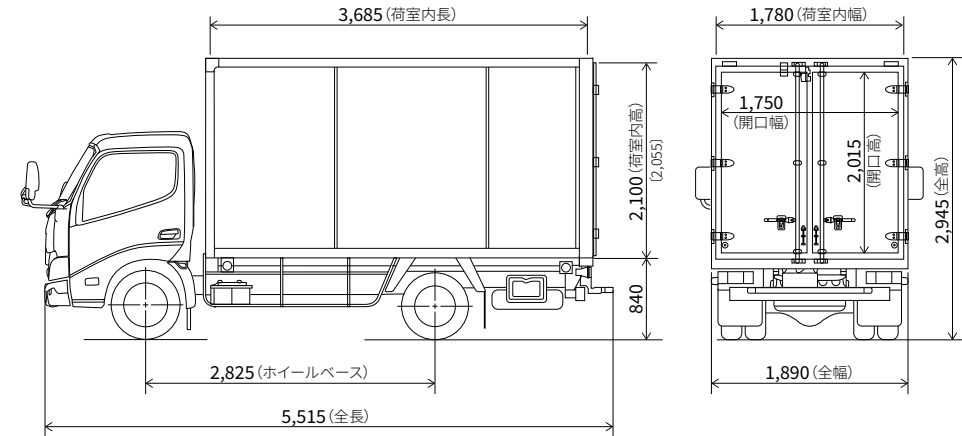

アルミバンス 2WG-XZU713B-VTADXG

車型番号 **B8**

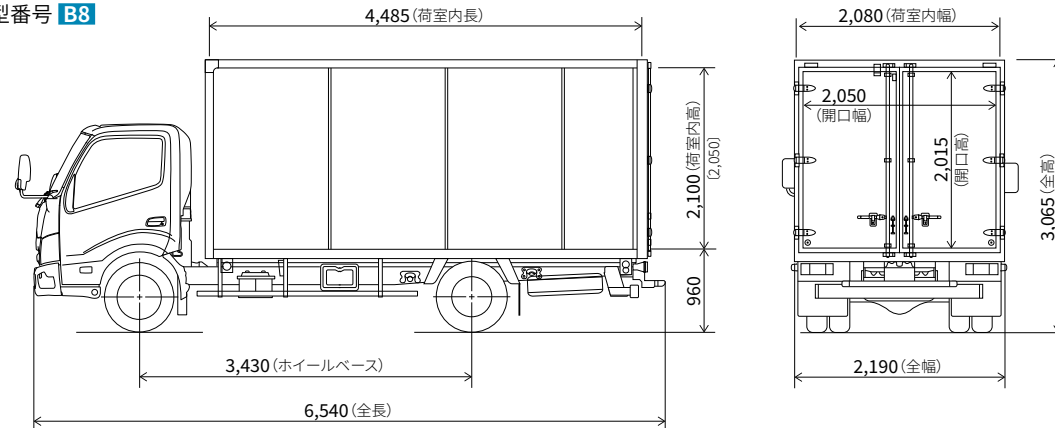

● 荷室内寸法は、部位・突起物および装着するものにより変わることがあります。詳しくは販売店におたずねください。

● アルミバンスはメーカー完成特装車 (TECS) のため、持ち込み登録となります。各諸元数値はメーカー設計値であり参考数値です。登録の際は車両の実測値が適用されます。

● オプション装着により、車両重量、車両寸法等が変更になる場合があります。

■ スライドリフトスマーティ 主要諸元表 (乗車定員3名)

標準キャブ		標準ボディ		ロングボディ	
		フルジャストロー		フルジャストロー	
		1ナンバー		1ナンバー	
		2WD		2WD	
項目	車型				
最大積載量 (kg)		2,000	2,000	2,000	2,000
TECS型式		2WG-XZU606B-VTAGXG	2WG-XZU606B-VTAGZG	2WG-XZU656B-VTAGXG	2WG-XZU656B-VTAGZG
ベース車型式		2WG-XZU606B-TQFMJ3	2WG-XZU606B-TQTMJ3	2WG-XZU656B-TQFMJ3	2WG-XZU656B-TQTMJ3
トランスミッション(型式)		6速MT (RE62)	6速AT (A862E)	6速MT (RE62)	6速AT (A862E)
燃料消費率※ (JH25) (km/L)		12.36	12.21	12.36	12.36
(国土交通省審査値) (JH15) (km/L)		11.09	11.17	11.09	11.09
エンジンタイプ/エンジン型式		ディーゼル/N04C-YE		ディーゼル/N04C-YE	
エンジン出力 kW(PS)		110 (150)		110 (150)	
免許区分		準中型免許		準中型免許	
車両重量 (kg)		3,080	3,120	3,310	3,350
車両総重量 (kg)		5,245	5,285	5,475	5,515
車両寸法 (mm)	全長	5,050	5,050	6,350	6,350
	全幅	1,910	1,910	1,910	1,910
	全高	2,785	2,780	2,775	2,780
荷室内寸法 (mm)	長さ	3,285 (3,220)	3,285 (3,220)	4,585 (4,520)	4,585 (4,520)
	幅	1,780 (1,780)	1,780 (1,780)	1,780 (1,780)	1,780 (1,780)
	高さ	1,900 (1,855)	1,900 (1,855)	1,900 (1,855)	1,900 (1,855)
床面地上高 (mm)		880	875	870	875
タイヤサイズ 前/後(ダブル)		195/75R15/195/75R15		205/70R16/205/70R16	
燃料タンク容量(L)/使用燃料		60/軽油		100/軽油	
車型番号		B11	B12	B13	B14

ワイドキャブ		ロングボディ		
		フルジャストロー		
		1ナンバー		
		2WD		
項目	車型			
最大積載量 (kg)		2,000	2,000	3,000
TECS型式		2WG-XZU713B-VTAGXG	2WG-XZU713B-VTAGZG	2WG-XZU713B-VTAGZH
ベース車型式		2WG-XZU713B-TQFMJ3	2WG-XZU713B-TQTMJ3	2WG-XZU713B-TQTQJ3
トランスミッション(型式)		6速MT (RE62)	6速AT (A862E)	6速AT (A862E)
燃料消費率※ (JH25) (km/L)		12.36	12.21	11.29
(国土交通省審査値) (JH15) (km/L)		11.09	11.17	10.32
エンジンタイプ/エンジン型式		ディーゼル/N04C-YE		
エンジン出力 kW(PS)		110 (150)		
免許区分		準中型免許		準中型免許 ※2
車両重量 (kg)		3,600	3,620	3,730
車両総重量 (kg)		5,765	5,785	6,895
車両寸法 (mm)	全長	6,575	6,575	6,575
	全幅	2,210	2,210	2,210
	全高	2,965	2,965	2,930
荷室内寸法 (mm)	長さ	4,585 (4,520)	4,585 (4,520)	4,585 (4,520)
	幅	2,080 (2,080)	2,080 (2,080)	2,080 (2,080)
	高さ	2,000 (1,950)	2,000 (1,950)	2,000 (1,950)
床面地上高 (mm)		960	960	925
タイヤサイズ 前/後(ダブル)		205/80R16/205/80R16		225/70R16/225/70R16
燃料タンク容量(L)/使用燃料		100/軽油		100/軽油
車型番号		B15	B16	B17

■ スライドリフトスマーティ 寸法図 (単位:mm) ※ ()内は有効寸法です。

スライドリフトスマーティ 2WG-XZU606B-VTAGXG

車型番号 **B11**

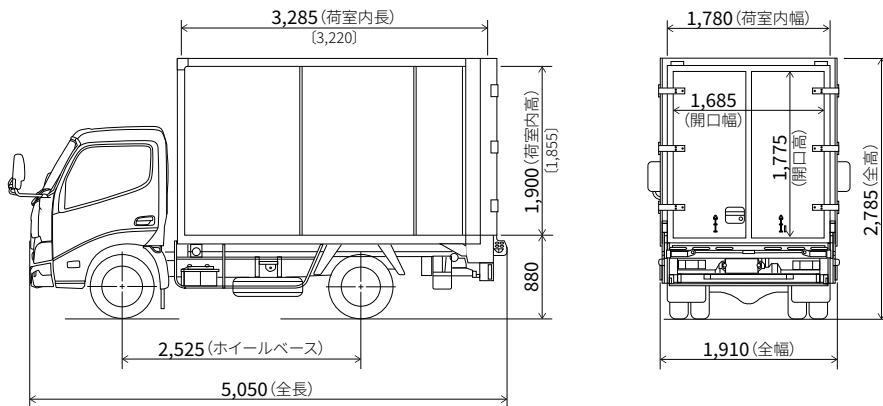

スライドリフトスマーティ 2WG-XZU713B-VTAGXG

車型番号 **B15**

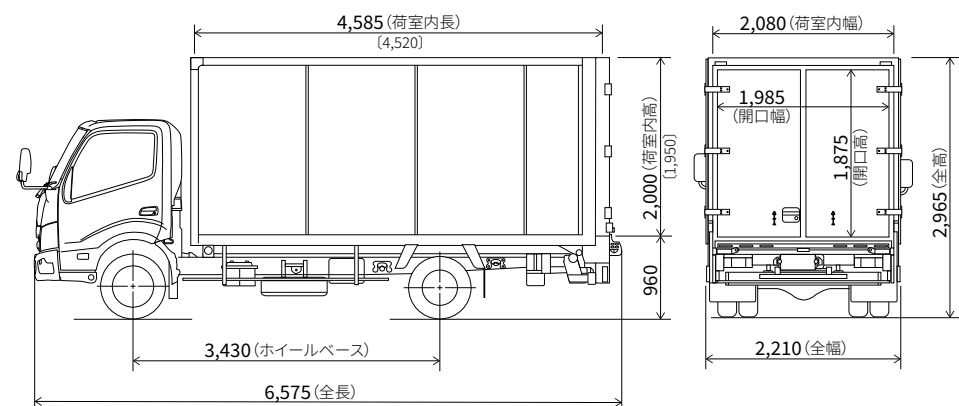

● 荷室内寸法は、部位・突起物および装着するものにより変わることがあります。詳しくは販売店におたずねください。 ● スライドリフトスマーティはメーカー完成特装車 (TECS) のため、持ち込み登録となります。各諸元数値はメーカー設計値であり参考数値です。登録の際は車両の実測値が適用されます。

● オプション装着により、車両重量、車両寸法等が変更になる場合があります。

※ 1. 車両総重量が5.0トン未満に収まる場合は、5.0トン限定準中型免許となります。 ※ 2. 車両総重量の上限を7.5トン未満に設定した車両です。オプション装着や荷台架装などの結果、車両総重量が7.5トンを超える場合は最大積載量が減少します。 ■ 道路運送車両法による共通構造部 (多仕様自動車) 型式指定申請書数値。

※ 燃料消費率は定められた試験条件での値です。お客様の使用環境・条件 (気象、道路、渋滞、車種、整備等の状況) や運転方法 (急発進、エアコン使用等) に応じて燃料消費率は異なります。燃費値については、ベース車の数値です。

※ 燃料消費率のJH25モード燃費値とJH15モード燃費値は、法令に基づく標準的な諸元値および条件を用いてエンジン燃費を測定し、シミュレーション法で算出した国土交通省審査値です。JH25モード燃費値はJH15モード燃費値に対して、車両の空気抵抗やタイヤのころがり抵抗に実測値を用いた試験法で、試験で用いる「都市内走行と都市間走行の走行比率」については、走行実態の調査結果が反映された法定比率で算出した燃費値です。これらの燃費値は法令で定められたP62の燃費値計算条件の車両総重量範囲および最大積載量区分ごとの標準諸元値・車型による最終減速比およびタイヤ仕様、エアコンOFFなどの条件の下に算出しています。

パレット車 主要諸元表 (乗車定員3名)

標準キャブ		標準ボディ		ロングボディ	
車型		フルジャストロー		フルジャストロー	
項目		1ナンバー		1ナンバー	
		2WD		2WD	
最大積載量 (kg)	2,000	2,000	2,000	2,000	2,000
TECS型式	2WG-XZU606B-VTAIXG	2WG-XZU606B-VTAIZG	2WG-XZU606B-VTAIXG	2WG-XZU606B-VTAIZG	2WG-XZU606B-VTAIXG
ベース車型式	2WG-XZU606B-TQFMJ3	2WG-XZU606B-TQTMJ3	2WG-XZU606B-TQFMJ3	2WG-XZU606B-TQTMJ3	2WG-XZU606B-TQFMJ3
トランスミッション(型式)	6速MT (RE62)	6速AT (A862E)	6速MT (RE62)	6速AT (A862E)	6速MT (RE62)
燃料消費率※ (JH25) (km/L)	12.36	12.21	12.36	12.21	12.36
燃料消費率※ (JH15) (km/L)	11.09	11.17	11.09	11.17	11.09
エンジンタイプ/エンジン型式	ディーゼル/N04C-YE		ディーゼル/N04C-YE		ディーゼル/N04C-YE
エンジン出力 kW(PS)	110 (150)		110 (150)		110 (150)
免許区分	準中型免許		準中型免許		準中型免許
車両重量 (kg)	2,880	2,920	3,140	3,140	3,140
車両総重量 (kg)	5,045	5,085	5,305	5,305	5,305
車両寸法 (mm)	全長	4,795	4,795	6,095	6,095
	全幅	1,890	1,890	1,890	1,890
	全高	2,795	2,790	2,775	2,775
荷室内寸法 (mm)	長さ	3,100 (3,100)	3,100 (3,100)	4,400 (4,400)	4,400 (4,400)
	幅	1,780 (1,780)	1,780 (1,780)	1,780 (1,780)	1,780 (1,780)
	高さ	1,900 (1,855)	1,900 (1,855)	1,900 (1,855)	1,900 (1,855)
床面地上高 (mm)	870	865	850	850	850
タイヤサイズ 前/後(ダブル)	195/75R15 / 195/75R15		205/75R16 / 205/75R16		205/75R16 / 205/75R16
燃料タンク容量 (L) / 使用燃料	60 / 軽油		100 / 軽油		100 / 軽油
車型番号	B18	B19	B20	B20	B20

ワイドキャブ		ロングボディ		ロングボディ	
車型		フルジャストロー		フルジャストロー	
項目		1ナンバー		1ナンバー	
		2WD		2WD	
最大積載量 (kg)	2,000	2,000	2,000	3,000	3,000
TECS型式	2WG-XZU713B-VTAIXG	2WG-XZU713B-VTAIZG	2WG-XZU713B-VTAIXG	2WG-XZU713B-VTAIZH	2WG-XZU713B-VTAIZH
ベース車型式	2WG-XZU713B-TQFMJ3	2WG-XZU713B-TQTMJ3	2WG-XZU713B-TQFMJ3	2WG-XZU713B-TQTMJ3	2WG-XZU713B-TQTMJ3
トランスミッション(型式)	6速MT (RE62)	6速AT (A862E)	6速MT (RE62)	6速AT (A862E)	6速MT (RE62)
燃料消費率※ (JH25) (km/L)	12.36	12.21	12.36	11.29	11.29
燃料消費率※ (JH15) (km/L)	11.09	11.17	11.09	10.32	10.32
エンジンタイプ/エンジン型式	ディーゼル/N04C-YE		ディーゼル/N04C-YE		ディーゼル/N04C-YE
エンジン出力 kW(PS)	110 (150)		110 (150)		110 (150)
免許区分	準中型免許		準中型免許		準中型免許 ※2
車両重量 (kg)	3,360	3,410	3,410	3,510	3,510
車両総重量 (kg)	5,525	5,575	5,575	6,675	6,675
車両寸法 (mm)	全長	6,320	6,320	6,320	6,320
	全幅	2,190	2,190	2,190	2,190
	全高	2,965	2,965	2,965	2,935
荷室内寸法 (mm)	長さ	4,400 (4,400)	4,400 (4,400)	4,400 (4,400)	4,400 (4,400)
	幅	2,080 (2,080)	2,080 (2,080)	2,080 (2,080)	2,080 (2,080)
	高さ	2,000 (1,950)	2,000 (1,950)	2,000 (1,950)	2,000 (1,950)
床面地上高 (mm)	940	940	940	910	910
タイヤサイズ 前/後(ダブル)	205/80R16 / 205/80R16		205/80R16 / 205/80R16		225/70R16 / 225/70R16
燃料タンク容量 (L) / 使用燃料	100 / 軽油		100 / 軽油		100 / 軽油
車型番号	B21	B22	B22	B23	B23

パレット車 寸法図 (単位:mm) ※〔 〕内は有効寸法です。

パレット車 2WG-XZU713B-VTAIXG

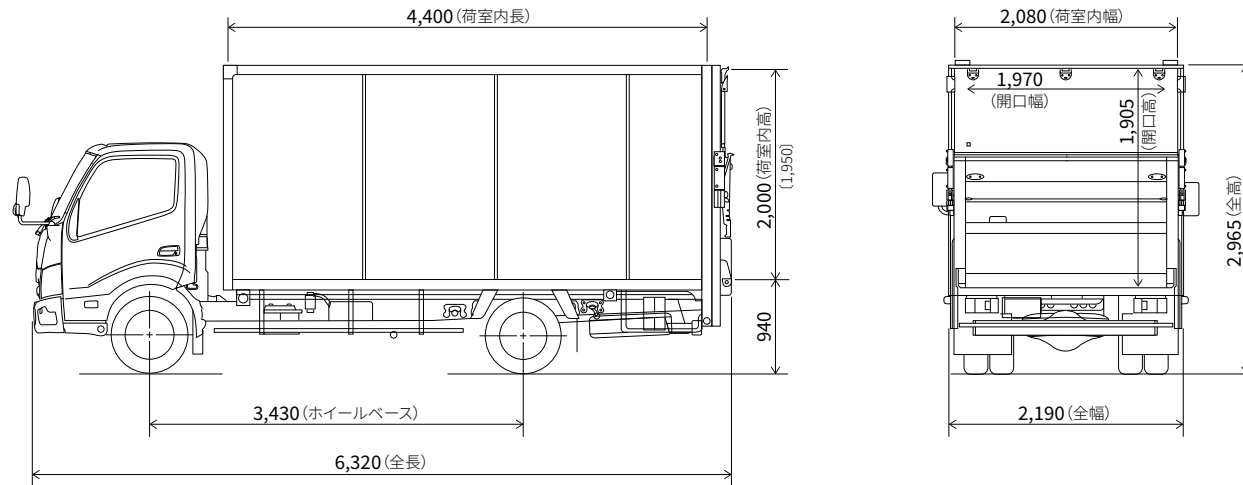
車型番号 **B21**

● 荷室内寸法は、部位・突起物および装着するものにより変わることがあります。詳しくは販売店におたずねください。 ● パレット車はメーカー完成特装車 (TECS) のため、持ち込み登録となります。各諸元値はメーカー設計値であり参考数値です。登録の際は車両の実測値が適用されます。

● オプション装着により、車両重量、車両寸法等が変更になる場合があります。

※ 1. 車両総重量が5.0トン未満に収まる場合は、5.0トン限定準中型免許となります。 ※ 2. 車両総重量の上限を7.5トン未満に設定した車両です。オプション装着や荷台架装などの結果、車両総重量が7.5トンを超える場合は最大積載量が減少します。 ■ 道路運送車両法による共通構造部 (多仕様自動車) 型式指定申請書数値。

※ 燃料消費率は定められた試験条件での値です。お客様の使用環境・条件 (気象、道路、渋滞、車両、架装ボディ、整備等の状況) や運転方法 (急発進、エアコン使用等) に応じて燃料消費率は異なります。燃費値については、ベース車の数値です。

※ 燃料消費率のJH25モード燃費値とJH15モード燃費値は、法令に基づく標準的な諸元値および条件を用いてエンジン燃費を実測し、シミュレーション法で算出した国土交通省審査値です。JH25モード燃費値はJH15モード燃費値に対して、車両の空気抵抗やタイヤのころがり抵抗に実測値を用いた試験法で、試験で用いる「都市内走行と都市間走行の走行比率」については、走行実態の調査結果が反映された法定比率で算出した燃費値です。これらの燃費値は法令で定められた P62 の燃費値計算条件の車両総重量範囲および最大積載量区分ごとの標準諸元値・車型による最終減速比およびタイヤ仕様、エアコンOFF などの条件の下に算出しています。

トランテックス 株式会社

アルミバン

標準キャブ

ワイドキャブ

強度の高いルーフ骨材やリヤドア大型プレスヒンジなどを標準採用し、ボディ剛性を高めました。長く安心してお使いいただけます。

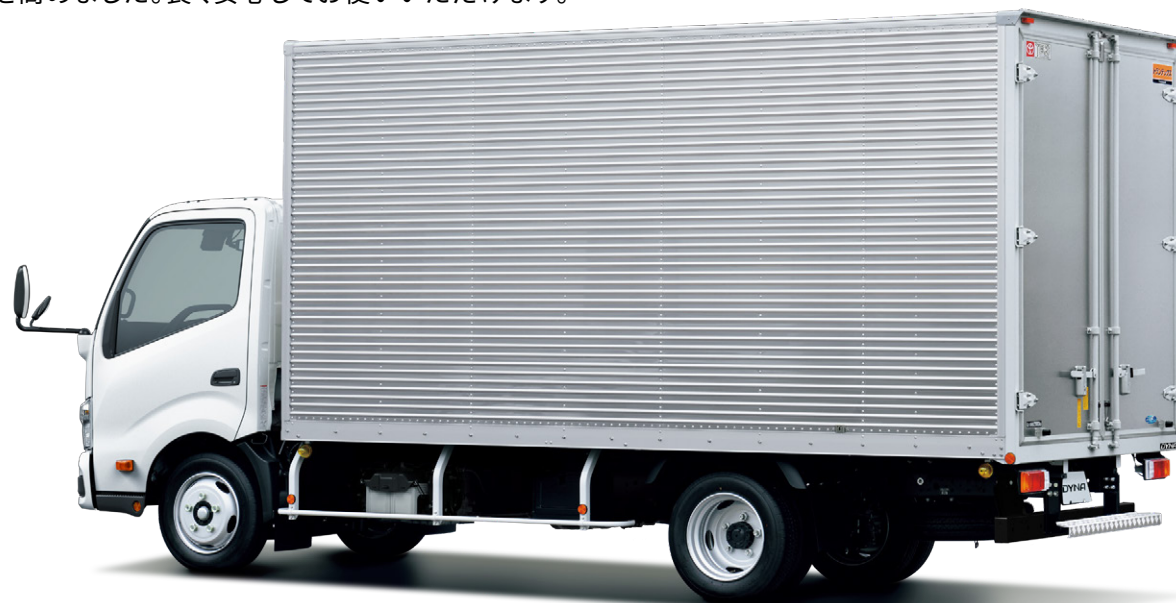

車型番号

C9 Photo:アルミバンワイドキャブ・ロングボディ・フルジャストロー
(2WG-XZU713B-WHABZG)



庫内イメージ

※オプション装着車

荷室内寸法 (単位: mm)

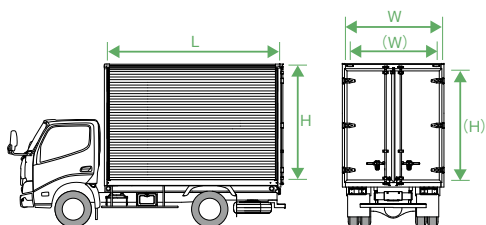

		荷室内寸法(有効寸法)			リヤ開口部	
		長さ	幅	高さ	幅	高さ
標準キャブ	標準ボディ	3,200	1,790	2,155 (2,125)	1,765	2,060
	セミロングボディ	3,800				
	ロングボディ	4,500				
ワイドキャブ	ロングボディ	5,200	2,100	2,075		
	超ロングボディ					



※表中の車型番号は主要諸元表の車型番号と対応します。また、()内の数値は、有効寸法となります。
細部寸法は、部位・突起物および装着するものにより変わることがあります。詳しくは販売店におたずねください。

設定車型一覧表

駆動	キャブ	トランスミッション	免許区分	標準ボディ		セミロングボディ	ロングボディ			超ロングボディ	
				2.0t積	3.0t積	2.0t積	2.0t積	3.0t積	3.5t積	2.0t積	3.5t積
				フルジャストロー		フルジャストロー	フルジャストロー		高床	高床	
2WD	標準キャブ	6MT	準中型免許			C4 ★	C6				
		6AT		C1 ★	C3	C5 ★	C7		C8		
	ワイドキャブ	6MT	準中型免許				C11	C13		C14	
		6AT				C9	C12				
4WD	標準キャブ	5MT	準中型免許	C2							
	ワイドキャブ	5MT	準中型免許			C10					

★印の車両は車両総重量が5.0トン未満に収まる場合、5.0トン限定準中型免許で運転することができます。詳しくは販売店におたずねください。

■アルミバン 架装主要装備一覧表

 架装標準装備
  架装オプション（架装メーカー装着）

装備	車種		アルミバン	備考(装着条件、注意事項など)
	写真掲載			
55	ラッシング レール	半埋込式 [スチールI型] 左右	※	
56		半埋込式 [スチールI型] フロント		
57		完全埋込式 [スチールI型] 左右		
58		完全埋込式 [スチールI型] フロント	※	
59		半埋込式 [スチール+I型] 左右	※	
60		半埋込式 [スチール+I型] フロント		
61		完全埋込式 [スチール+I型] 左右	※	
62		完全埋込式 [スチール+I型] フロント		
63	ラッシングベルト [重荷重用] 固定側1m+2m		※	
64	ラッシングビーム [重荷重用]			
65	ロープフック	壁埋込み式 (3対)		
66		床埋込み式 (対) 馬蹄型	※	竹集成材とアンダーシートのセット装着になります。
67	ルーム ランプ	1個 [標準ボディ]	※	
68		2個 [セミロングボディ・ロングボディ・超ロングボディ]		
69		1個追加	※	
70		1個に変更 [標準ボディ]		
71		2個に変更 [セミロングボディ・ロングボディ・超ロングボディ]	※	標準取付の角型白熱灯との同時装着はできません。
72		1個追加	※	
73	作業灯 (35W) 中央後上方1個		※	キャブ内スイッチ追加とセット装着となります。
74	吊下式テールランプ		※	
75	埋込式テールランプ		※	スイングアーム式リフト装着時、選択できません。
76	LEDテールランプに変更 [吊下取付]		※	
77	橙色トップマーカーランプ [LED] (前後各1対)		※	
78	後部トップマーカーランプを 赤色LEDストップランプ兼用タイプに変更		※	バックドア3枚折戸右先開きの同時装着はできません。
79	黄色サイドマーカーランプ [電球] (前後各1対)		※	
80	黄色サイドマーカーランプ追加 (1対)		※	
81	黄色LEDサイドマーカーランプに変更 (前後各1対)			
82	黄色LEDサイドマーカーランプ追加		※	前後各1対をLEDに変更した場合に選択可能です。
83	路肩灯 (左右各1対取付)		※	キャブ内スイッチ追加とセット装着となります。
84	サイドフラッシュャー [大型車用] (1対)		※	
85	非常警報ブザー [ホーン型]		※	
86	キャブ内スイッチ追加			サイドマーカーランプ、トップマーカーランプ、路肩灯、作業灯より選択。

装備	車種		アルミバン	備考(装着条件、注意事項など)	
	写真掲載				
87	テールゲートリフター (トランテックス製)	リフト能力 1,000kg	※	*3 標準長で選択時は、荷室延長とセットになります。 詳しくは販売店におたずねください。 必ずベース車メーカーオプションのリヤ強化サスペンションを選択してください。 テールゲート用跳ね上げドア(観音扉の場合はリヤドアクチバシ型「脱落防止付」、リヤステップレス対応、シャシー改造スベアタイヤ移設とセット装着になります。また、標準キャブ時、JB製小型テールランプ吊り下げ式とセット装着になります。 庫内リモコン受けは別オプションです。 *3.標準色はシルバー(コルゲート類似色)。外板変更でカラーアルミパネルを選択した場合もシルバーとなります。	
88		L=1,280mm [アルミ製] TRAM10 油圧式			
89		L=1,280mm [スチール製] TRAM10 油圧式			
90		グランド プレート	埋め込み式ストッパー 分割右運動式		
91			グランドプレート延長 L=1,550mm [アルミ製]		
92			グランドプレート延長 L=1,550mm [スチール製]		
93			サイドストッパー [アングル式]		
94			リヤドアクチバシ型 [脱落防止付]		リヤドア観音扉選択時はテールゲートリフターとセット装着になります。
95		リヤステップレス対応			
96		シャシー改造 [スベアタイヤキャリア移設]		テールゲートリフターとセット装着になります。	
97		テールゲート用JB製小型テールランプ [吊り下げ取付]		標準幅はテールゲートリフターとセット装着になります。	
98	警報装置	バックドア警告ランプ [ドア閉め忘れ防止]		ハネ上げ式およびシャッター式バックドアとの同時装着はできません。	
99	導風板	ウインザーZ	※	荷室高さH=1,955mm以上で取付け可能になります。 標準はクリーム色(導風板メーカー純正色)。 キャブ同色にする場合、別途塗装オプションを選択ください。	
100		キャブ同色塗装 [導風板をメーカー設定のボディ色と同色塗装]	※	ウインザーZをキャブ同色に塗装する場合などに選択ください。	
101		ドアフレーム下部にD型バンパーゴム (中央2個)	※	高さはバンパー中央まで。スイングアーム式リフト装着時、選択できません。	
102	その他	輪止め (1セット2個) 黒色	※	床下スペースにより取り付けできない場合があります。	
103		輪止め (1セット2個) 黄色			
104		輪止め (1セット2個) 黒色			
105		輪止め (1セット2個) 黄色			
106		タイヤチェーン掛け (1個)	※	最大2個まで選択可。	
107		雪国仕様 [ルーフ骨格スチールハット型]			
108	サイド バンパー	スチール丸パイプ1段			
109		ステンレス丸パイプ1段に変更	※		
110	リヤ フェンダー	樹脂製黒色一体型	※		
111		ステンレス430H型に変更	※		
112		スチール製一体角型に変更			
113	工具箱	シャシー品スチール製			
114		ステンレス製 (500L) に変更		床下スペースにより取り付けできない場合があります。	
115	特別塗装	メーカー設定色	※	ご指定色に塗装しますので、詳しくは販売店におたずねください。	
116		キャブ1色塗り 導風板1色塗り			
117	総重量7トン超車法規対応			3トン車以下で架装オプションにより選択が必要な場合があります。	
118	突入防止装置法規対応 [追加クロス取付]			リヤオーバーハングと床下配置の状況により選択が必要な場合があります。	

●オプション装着により、最大積載量および荷室内有効寸法が変わる場合があります。詳しくは販売店におたずねください。 ●「架装オプション」はご注文時に申し受けます。架装メーカーの工場では装着するため、ご注文後はお受けできませんのでご了承ください。

●架装オプションの保証期間は、3年または6万kmのいずれか早いほうで適用されます。 ●上記以外の架装オプションにつきましては、販売店におたずねください。

■ アルミバン 架装標準装備／架装オプション事例 ▶ ボタンのある装備は動画でご確認いただけます。

架装標準装備 架装オプション (架装メーカー装着)



4 外板アルミ波パネル



8 2本外カンヌキ左先開きバックドア



9 中央右先開き3枚バックドア



10 シャッター式バックドア



12 テールゲート用はね上げドア ▶

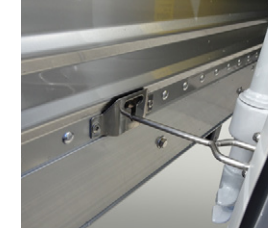

13 270°開きストッパー



15 90°開きストッパー 切替式【ワイヤータイプ】



16 90°開きストッパー 丸棒式



17 ドアヒンジ1対増し



19 アシストグリップ1対追加



20 ファンタッチスライド式サイドドア



21 スライド式サイドドア



22 オープン式サイドドア【前ヒンジ】

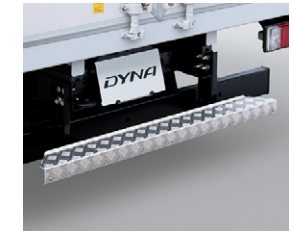

26 標準型リヤステップ【踏み板アルミ縞板】

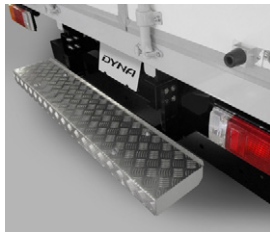

28 集配型リヤステップ【アルミ縞板張り】

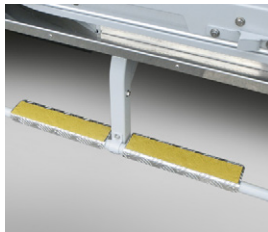

30 サイドガードステップ左

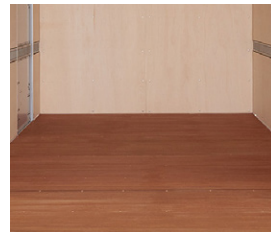

32 アビトン合板フロア



33 竹集成材フロア



34 ニス塗り追加



35 スチール製フロア

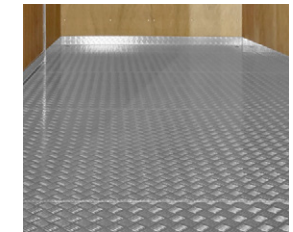

36 アルミ縞板フロア



37 ステンレス製フラットフロア



39 パレットローダー【埋込レール2本】



41 内張り耐水合板【フロント・サイド】

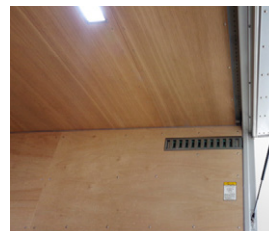

42 内張り耐水合板【ルーフ】



43 44 内張り白ポリ合板【フロント・サイド・ルーフ】



45 荷室ガード スチール平板【フロント・サイド】



47 荷室ガード 白樹脂板【フロント・サイド】

■アルミバン 架装標準装備／架装オプション事例

架装標準装備 架装オプション (架装メーカー装着)

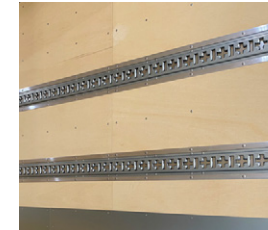
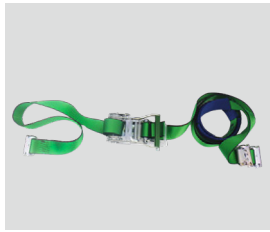
51 ベンチレーターフロント
固定式53 ベンチレーターフロント
開閉式54 ベンチレーターサイド
開閉式55 ラッシングレール
半埋込式58 ラッシングレール
完全埋込式59 十字型ラッシングレール
半埋込式61 十字型ラッシングレール
完全埋込式

63 ラッシングベルト



66 ロープフック 床埋込式



67 角型白熱灯 (庫内スイッチ付)



69 角型白熱灯追加



71 72 LED灯に変更/追加

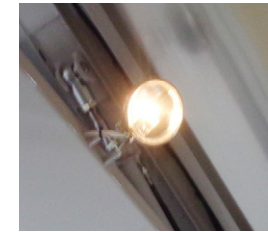

73 作業灯

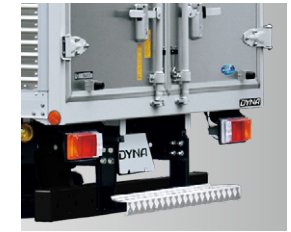

74 吊下式テールランプ

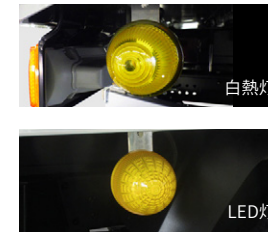

75 埋込式テールランプ

76 吊下式テールランプを
LEDに変更77 トップマーカーランプ
[LED灯]78 後部トップマーカーランプを
赤色LEDストップランプ兼用タイプに変更79 サイドマーカーランプ
[白熱灯]

80 82 サイドマーカーランプ追加

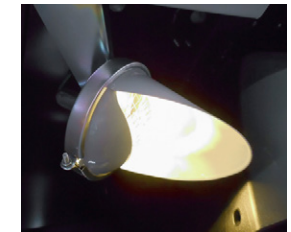
83 路肩灯
[白熱灯]84 サイドフラッシャーランプ
[白熱灯]

85 非常警報ブザー



98 導風板



99 導風板キャブ同色塗装



100 D型バンパーゴム



101 輪止め (黒色)



105 タイヤチェーン掛け

■ アルミバン 架装標準装備／架装オプション事例

■ 架装標準装備 ■ 架装オプション（架装メーカー装着）



109 リヤフェンダー 樹脂製

110 リヤフェンダー
ステンレス製に変更

114 最後部泥除け

リフト付アルミバン(架装オプション) 動画で確認 ▶

87 スイングアーム式リフト

リフト能力

600kg

重量物やカゴ台車の運搬に最適なスイングアーム式リフト。

ガスダンパーによる跳ね上げ式扉を採用し、ワイドで奥行きのあるテールゲートには落下防止のためのサイドアングルと飛び出し式ストッパーを設定しています。



※架装事例。



リフト装置の適応車型

リフト種類		スイングアーム式 ^{*A}	リフト能力
標準キャブ ^{*C}	標準ボディ ^{*B}	C1 ~ C3	1,000kg
	セミロングボディ	C4 C5	
	ロングボディ	C6 ~ C8	
ワイドキャブ	ロングボディ	C9 ~ C13	1,000kg
	超ロングボディ	C14	

*A.シャシー改造:スベアタイヤキャリア移設やリヤステップレス対応とセット装着になります。3トン車以下のシャシーで総重量7トンを超える場合は反射板の取付が必要になります。

*B.標準ボディで選択時は、荷室長延長とセットになります。ベース車メーカーオプション:リヤ強化サスペンションを選択願います(必須)。

*C.標準キャブはテールゲート用小型テールランプとセット装着になります。※ サイドアングルは別オプションとなります。 ●リフト装置につきまして、詳しくは販売店におたずねください。

主要装備一覧



アーム式ゲート



アルミ回転ヒンジ



落下防止装置



ダンパー式跳ね上げ扉



プラットホーム延長
(オプション)

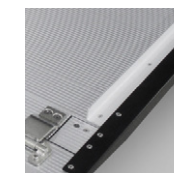

リフト上サイドストッパー
(オプション)

サイドドアバリエーション(架装オプション)

サイドドアは、開閉スペースの少ない場所での荷役作業、庫内前側に積載した荷物の取り出し作業に便利です。

3タイプのサイドドアをオプション設定しました。

■ サイドドアバリエーション一覧表 (単位:mm)

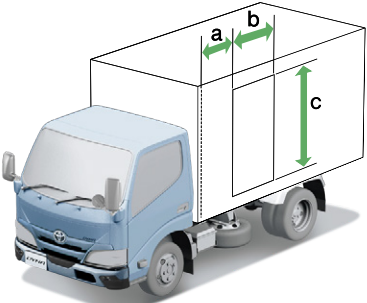
ドアタイプ	標準キャブ		ワイドキャブ		標準キャブ		ワイドキャブ		標準キャブ		ワイドキャブ			
	標準	セミロング	ロング	ロング	超ロング	標準	セミロング	ロング	ロング	超ロング	標準	セミロング	ロング	ロング
	200		400		300		500		300		500			
	985				930				930					
	1,715				1,945				1,970					

ドアタイプ



20
ワンタッチ式
スライド
狭い場所での
作業に便利です。
片手でワンタッチ
開閉ができます。



21
ロックバー式
スライド
狭い場所での
作業に便利です。
ドア部の荷室内寸法も
確保しています。



22
オープン式
気密性に優れています。
ドア部の荷室内寸法も
確保しています。

■アルミバン 主要諸元表 (乗車定員3名)

標準キャブ		フルジャストロー			セミロングボディ	
車型		フルジャストロー			フルジャストロー	
項目		1ナンバー			1ナンバー	
		2WD		2WD		
最大積載量 (kg)		2,000	2,000	3,000	2,000	2,000
TECS型式		2WG-XZU606B-WHABZG	2WG-XZU676B-WHABYG	2WG-XZU606B-WHABZH	2WG-XZU646B-WHABXG	2WG-XZU646B-WHABZG
ベース車型式		2WG-XZU606B-TQTMJ3	2WG-XZU676B-TQMMJ3	2WG-XZU606B-TQTQJ3	2WG-XZU646B-TQFMJ3	2WG-XZU646B-TQTMJ3
トランスミッション(型式)		6速AT (A862E)	5速MT (RE50F)	6速AT (A862E)	6速MT (RE62)	6速AT (A862E)
燃料消費率※ (JH25) (km/L)		12.21	11.27	11.29	12.36	12.21
国土交通省審査値 (JH15) (km/L)		11.17	10.42	10.32	11.09	11.17
エンジンタイプ/エンジン型式		ディーゼル/N04C-YE	ディーゼル/N04C-YE	ディーゼル/N04C-YE	ディーゼル/N04C-YE	
エンジン出力 kW(PS)		110 (150)	110 (150)	110 (150)	110 (150)	
免許区分		準中型免許 ※1	準中型免許	準中型免許	準中型免許 ※1	準中型免許 ※1
車両重量 (kg)		2,680	2,905	2,730	2,745	2,810
車両総重量 (kg)		4,845	5,070	5,895	4,910	4,975
車両寸法 (mm)	全長	4,900	4,950	4,900	5,550	5,550
	全幅	1,885	1,885	1,885	1,885	1,885
	全高	3,030	3,070	3,065	3,025	3,040
荷室内寸法 (mm)	長さ	3,200 (3,200)	3,200 (3,200)	3,200 (3,200)	3,800 (3,800)	3,800 (3,800)
	幅	1,790 (1,790)	1,790 (1,790)	1,790 (1,790)	1,790 (1,790)	1,790 (1,790)
	高さ	2,155 (2,125)	2,155 (2,125)	2,155 (2,125)	2,155 (2,125)	2,155 (2,125)
床面上高 (mm)		860	900	895	855	870
タイヤサイズ 前/後(ダブル)		195/75R15 / 195/75R15	205/70R16 / 205/70R16	205/75R16 / 205/75R16	195/75R15 / 195/75R15	205/70R16 / 205/70R16
燃料タンク容量(L)/使用燃料		60/軽油	60/軽油	60/軽油	87/軽油	
車型番号		C1	C2	C3	C4	C5

標準キャブ		ロングボディ		
車型		フルジャストロー		高床
項目		1ナンバー		1ナンバー
		2WD		2WD
最大積載量 (kg)		2,000	2,000	2,000
TECS型式		2WG-XZU656B-WHABXG	2WG-XZU656B-WHABZG	2WG-XZU656B-WHABZB
ベース車型式		2WG-XZU656B-TQFMJ3	2WG-XZU656B-TQTMJ3	2WG-XZU656B-TKTMJ3
トランスミッション(型式)		6速MT (RE62)	6速AT (A862E)	6速AT (A862E)
燃料消費率※ (JH25) (km/L)		12.36	12.36	12.21
国土交通省審査値 (JH15) (km/L)		11.09	11.09	11.17
エンジンタイプ/エンジン型式		ディーゼル/N04C-YE		ディーゼル/N04C-YE
エンジン出力 kW(PS)		110 (150)		110 (150)
免許区分		準中型免許		準中型免許
車両重量 (kg)		2,935	2,975	2,975
車両総重量 (kg)		5,100	5,140	5,140
車両寸法 (mm)	全長	6,250	6,250	6,250
	全幅	1,900	1,900	1,900
	全高	3,045	3,070	3,085
荷室内寸法 (mm)	長さ	4,500 (4,500)	4,500 (4,500)	4,500 (4,500)
	幅	1,790 (1,790)	1,790 (1,790)	1,790 (1,790)
	高さ	2,155 (2,125)	2,155 (2,125)	2,155 (2,125)
床面上高 (mm)		875	900	915
タイヤサイズ 前/後(ダブル)		205/70R16 / 205/70R16	205/75R16 / 205/75R16	195/85R16 / 195/85R16
燃料タンク容量(L)/使用燃料		100/軽油	100/軽油	100/軽油
車型番号		C6	C7	C8

●荷室内寸法は、部位・突起物および装着するものにより変わることがあります。詳しくは販売店におたずねください。 ●アルミバンはメーカー完成特装車 (TECS) のため、持ち込み登録となります。各諸元数値はメーカー設計値であり参考数値です。登録の際は車両の実測値が適用されます。

●オプション装着により、車両重量、車両寸法等が変更になる場合があります。

※1. 車両総重量が5.0トン未満に収まる場合は、5.0トン限定準中型免許となります。 ※2. 車両総重量の上限を7.5トン未満に設定した車両です。オプション装着や荷台架装などの結果、車両総重量が7.5トンを超える場合は最大積載量が減少します。 ■道路運送車両法による共通構造部(多仕様自動車)型式指定申請書数値。

※燃料消費率は定められた試験条件での値です。お客様の使用環境・条件(気象、道路、渋滞、車両、架装ボディ、整備等の状況)に応じて燃料消費率は異なります。燃費値については、ベース車の数値です。

※燃料消費率のJH25モード燃費値とJH15モード燃費値は、法令に基づく標準的な諸元値および条件を用いてエンジン燃費を測定し、シミュレーション法で算出した国土交通省審査値です。JH25モード燃費値はJH15モード燃費値に対して、車両の空気抵抗やタイヤのころがり抵抗に実測値を用いた試験法で、試験で用いる「都市内走行と都市間走行の走行比率」については、走行実態の調査結果が反映された法定比率で算出した燃費値です。これらの燃費値は法令で定められたP62の燃費値計算条件の車両総重量範囲および最大積載量区分ごとの標準諸元値・車型による最終減速およびタイヤ仕様、エアコンOFFなどの条件の下に算出しています。

■アルミバン 主要諸元表 (乗車定員3名)

項目	ワイドキャブ				ロングボディ フルジャストロー 1ナンバー		超ロングボディ 高床 1ナンバー		
	2WD		4WD		2WD		2WD		
最大積載量 (kg)	2,000		2,000		3,000		3,500		
TECS型式	2WG-XZU713B-WHABZG		2WG-XZU776B-WHABYG		2WG-XZU713B-WHABXH		2WG-XZU713B-WHABZH		
ベース車型式	2WG-XZU713B-TQTMJ3		2WG-XZU776B-TQMMJ3		2WG-XZU713B-TQFQJ3		2WG-XZU713B-TQFRJ3		
トランスミッション(型式)	6速AT(A862E)		5速MT(RE50F)		6速MT(RE62)		6速MT(RE62)		
燃料消費率※ (JH25※) (km/L)	12.21		11.27		10.93		10.51		
国土交通省審査値 (JH15※) (km/L)	11.17		10.42		10.21		8.69		
エンジンタイプ/エンジン型式	ディーゼル/N04C-YE		ディーゼル/N04C-YE		ディーゼル/N04C-YE		ディーゼル/N04C-YE		
エンジン出力 kW(PS)	110(150)		110(150)		110(150)		110(150)		
免許区分	準中型免許		準中型免許		準中型免許※2		準中型免許※2		
車両重量 (kg)	3,165		3,330		3,250		3,245		
車両総重量 (kg)	5,330		5,495		6,415		6,910		
車両寸法 (mm)	全長	6,390		6,390		6,390		7,090	
	全幅	2,195		2,195		2,195		2,195	
	全高	3,095		3,080		3,100		3,115	
荷室内寸法 (mm)	長さ	4,500(4,500)		4,500(4,500)		4,500(4,500)		5,200(5,200)	
	幅	2,100(2,100)		2,100(2,100)		2,100(2,100)		2,100(2,100)	
	高さ	2,155(2,125)		2,155(2,125)		2,155(2,125)		2,155(2,125)	
床面地上高 (mm)	925		910		930		945		
タイヤサイズ 前/後(ダブル)	205/80 R16 / 205/80 R16		205/80 R16 / 205/80 R16		225/70R16 / 225/70R16		215/70R17.5 / 215/70R17.5		
燃料タンク容量(L)/使用燃料	100/軽油		100/軽油		100/軽油		100/軽油		
車型番号	C9		C10		C11		C12		
	C13		C14						

■アルミバン 寸法図 (単位:mm) ※〔 〕内は有効寸法です。

アルミバン 2WG-XZU606B-WHABZG

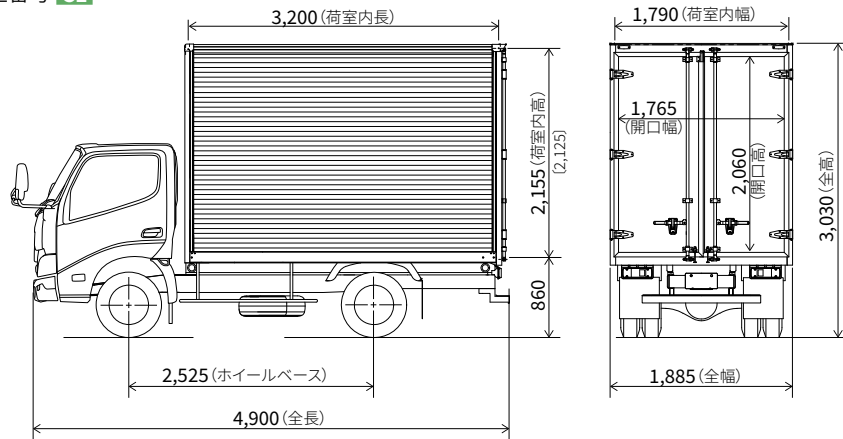
車型番号 **C1**

アルミバン 2WG-XZU713B-WHABZG

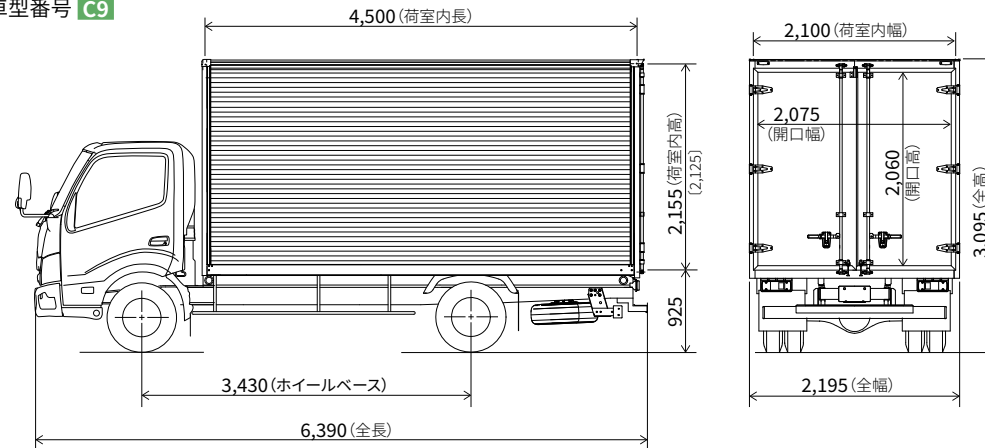
車型番号 **C9**

●荷室内寸法は、部位・突起物および装着するものにより変わることがあります。詳しくは販売店におたずねください。 ●アルミバンはメーカー完成特装車 (TECS) のため、持ち込み登録となります。各諸元数値はメーカー設計値であり参考数値です。登録の際は車両の実測値が適用されます。

●オプション装着により、車両重量、車両寸法等が変更になる場合があります。

※1.車両総重量が5.0トン未満に収まる場合は、5.0トン限定準中型免許となります。 ※2.車両総重量の上限を7.5トン未満に設定した車両です。オプション装着や荷台装束などの結果、車両総重量が7.5トンを超える場合は最大積載量が減少します。 ■道路運送車両法による共通構造部 (多仕様自動車) 型式指定申請書数値。

※燃料消費率は定められた試験条件での値です。お客様の使用環境・条件 (気象、道路、渋滞、車両、架装ボディ、整備等の状況) や運転方法 (急発進、エアコン使用等) に応じて燃料消費率は異なります。燃費値については、ベース車の数値です。

※燃料消費率のJH25モード燃費値とJH15モード燃費値は、法令に基づく標準的な諸元値および条件を用いてエンジン燃費を測定し、シミュレーション法で算出した国土交通省審査値です。JH25モード燃費値はJH15モード燃費値に対して、車両の空気抵抗やタイヤのころがり抵抗に実測値を用いた試験法で、試験で用いる「都市内走行と都市間走行の走行比率」については、走行実態の調査結果が反映された法定比率で算出した燃費値です。これらの燃費値は法令で定められた P62の燃費値計算条件の車両総重量範囲および最大積載量区分ごとの標準諸元値・車型による最終減速およびタイヤ仕様、エアコンOFFなどの条件の下に算出しています。

ウイングルーフ 架装主要装備一覧表

架装標準装備 架装オプション (架装メーカー装着)

装備	車種		ウイングルーフ	備考 (装着条件、注意事項など)
	写真掲載			
1 荷室内寸法	荷室高変更 [±25mmピッチ毎にて対応]			転角等法規の関係上、制限が生じる場合があります。
2 外板	ウイング:アルミコルゲート/ アオリ:段付アルミブロック (高さ600mm)		※	バックドアはアルミ平板。
3	アルミ平板ドア [観音扉左先開き]		※	
4	アルミ型材ドア 外販白色に変更		※	
5	硬質発砲樹脂・内板アルミに変更			
6 バックドア	テールゲート用はね上げドアに変更		※	テールゲートリフターとセットで装着。
7	90°開きストッパー [簡易式]		※	
8	プラットホームクッション	D型 (中央部高さ100mm・2個取付)		ドアフレーム部のみ。
9	スイングアーム式 [トランテックス製TRAM10型] 1,000kg		※	アルミ製GL1,550mm キャスタストッパー一体式 無線リモコン付。 テールゲートリフターは、はね上げドア・スペアタイヤキャリア移設・ シャシ改造・リヤステップレスとセット対応。 テールランプは吊り下げ式になります。
10 テールゲートリフター	シャシ改造 スペアタイヤキャリア移設			
11	テールゲート装着車シャシ改造工事			
12	シャシバンパー上面リヤステップレス対応			
13	グラウンドプレート サイドストッパ [アングル式]			
14 アオリ開閉補助装置	1対		※	
15	ウイングセンタービーム			
16	スプリング式ロック		※	
17 ウイング	中間ロック [スプリング式ロック・スチール製] 1対		※	超ロングは標準装備
18	スターターロック [一式取付]			
19	フロント雨水受け [ステンレス製・箱型取付]		※	
20	油圧ユニット前壁移設			床下仕様によりセット装着になります。
21	前壁 スチール平板 [外板兼用]			
22	前壁:アルミ [外板] + 耐水合板張りに変更		※	
23 内張り	前壁:アルミ [外板] + 耐水合板 + 白ポリ合板に変更			荷室内長が-10mmとなります。
24	側内板:耐水合板		※	
25	側内板:白ポリ合板張りに変更		※	
26	竹集成材 + 樹脂アンダーシート		※	床はニス塗り施工となります。
27 床張り (フロア)	床上張り 2.3mm厚スチール平板を追加			ニス塗り施工無しとセット装着となります。
28	ニス塗り施工無し			床上張り選択時はセット装着になります。
29	ラッシングレール [アオリ上部に埋込]	スチールI型取付	※	
30		スチール+I型取付		
31		アルミ製I型取付		
32	ラッシングレール [ウイング部ピラー埋込]	スチールI型取付		
33		スチール+I型取付		
34		アルミ製I型取付		
35 緊締装置	ラッシングベルト [ラチェット式]	中荷重用	※	
36		重荷重用		
37	床面ロープフック [引出し式・HB型]	4対	※	
38		1対追加		ロングは1対、超ロング以上は2対追加まで可能です。

装備	車種		ウイングルーフ	備考 (装着条件、注意事項など)
	写真掲載			
39	トップマーカークランプ [LED] 前後各1対			
40	灯具類	サイドマーカークランプ [丸型電球式] 前後各1対	※	
41		サイドマーカークランプ [丸型電球式・黄色] 1対追加		最大2対、計4対まで追加可能です。
42		サイドフラッシュャー [大型車用] 1対取付	※	
43	路肩灯 (1対)		※	
44	ルームランプ	角型白熱灯 (20W)	3個	※
45		角型LED灯 5.8Wに変更	計3個	※
46		角型LED灯 5.8W追加	1個追加 (計4個)	
47	コントロールボックス [防水型ボタン・左右]		※	
48	キャブ内ウイング操作スイッチ		※	
49	電装品 警報ブザー [ウイング開放警告ランプ + 警報ブザー]			
50	バックドア開放警告灯		※	バックドアに非接触式取付 (キャブ内ランプ付)。
51	キャブ内スイッチ追加		※	複数選択可。サイドマーカークランプ、トップマーカークランプ、路肩灯、作業灯より選択してください。
52	リヤバンパー一体・上面滑り止め付			
53	リヤステップ	スチール製標準型リヤステップ・上面アルミ縞板取付		大型反射板は後扉取付に変更となります。 シャシバンパー上面リヤステップレス対応とセット装着になります。
54		スチール製集配型リヤステップ・上面スチール縞板取付	※	
55	サイドバンパー	スチール製丸型1段		
56		ステンレス製丸型1段に変更	※	
57		スチール製角型1段に変更	※	
58	アルミ製1段に変更			ステータ標準はスチール製です (ステンレス製ステータオプション選択可)。
59	リヤフェンダー	スチール製一体型に変更		
60	EVA製黒 後端左右取付 [スチール製丸棒振付・EVA赤]		※	
61	泥除け	後端左右取付 [ステンレス430製補強板付 + ステンレス丸棒付・EVA赤]		テールゲートリフターとの同時装着はできません。
62		その他		
63	スチール製		※	
64	工具箱	ステンレス製 (500L) に変更		
65		FRP製 (500L) に変更		
66	スチール製サイドバンパーにプレートを追加して取付		※	プレートはスチール製となります。
67	輪止め (1セット2個)	ステンレス製サイドバンパーにプレートを追加して取付		プレートはステンレス製となります。
68		アルミ製サイドバンパーにプレートを追加して取付		
69	タイヤチェーン掛け (1個)		※	最大2個まで選択可能です。 基本はリヤオーバーハング部に取付となります。
70	大型反射板	総重量7トン超法規対応	※	3トン車以下で架装オプションにより選択が必要な場合があります。
71	導風板	ウインザーZ	※	標準色はクリーム色です。 キャブ同色にしたい場合は塗装オプション選択ください。
72		キャブ同色塗装 [導風板をメーカー設定のボディ色と同色塗装]	※	

●オプション装着により、最大積載量および荷室内有効寸法が変わる場合があります。詳しくは販売店におたずねください。 ●「架装オプション」はご注文時に申し受けます。架装メーカーの工場では装着するため、ご注文後はお受けできませんのでご了承ください。

●架装オプションの保証期間は、3年または6万kmのいずれか早いほうで適用されます。 ●上記以外の架装オプションにつきましては、販売店におたずねください。

ウイングルーフ 架装標準装備／架装オプション事例 ボタンのある装備は動画でご確認いただけます。

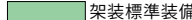
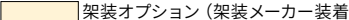
 架装標準装備  架装オプション (架装メーカー装着)



2 ウイング部 アルミコルゲート
アオリ部 段付アルミブロック



3 アルミ平板バックドア



4 アルミ型材バックドア
外板白色

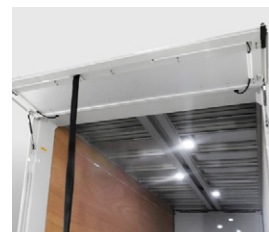

6 テールゲート用はね上げドア



7 90°開きストッパー (簡易型)



9 テールゲートトリフター
スイングアーム式



14 アオリ開閉補助装置 



16 スプリング式ロック



17 中間ロック 



19 フロント雨水受け



22 前壁 耐水合板



24 側内板 耐水合板



25 側内板 白ポリ合板

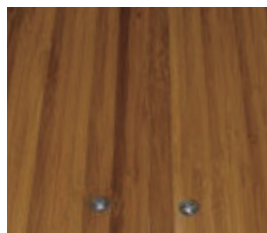

26 竹集成材+
樹脂製アンダーシートフロア



29 ラッシングレール I型



35 ラッシングベルト



37 床面ロープフック



40 サイドマーカーランプ



42 サイドフラッシャーランプ



43 路肩灯



44 ルームランプ



45 ルームランプ
角型LED灯に変更



47 ウイング開閉スイッチ



48 キャブ内ウイング操作スイッチ



50 バックドア開放警告灯



51 キャブ内スイッチ追加



54 集成型リヤステップ

■ ウイングルーフ 架装標準装備／架装オプション事例

架装標準装備 架装オプション（架装メーカー装着）

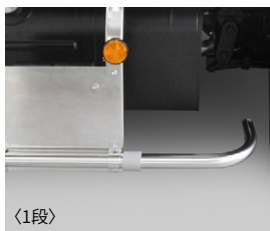

〈1段〉

56 サイドバンパー
ステンレス製丸パイプに変更

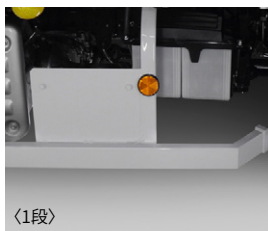

〈1段〉

57 サイドバンパー
スチール製角型に変更



61 泥除け 後端左右に取付



63 工具箱



66 輪止め



69 タイヤチェーン掛け



70 大型反射板
（超超ロングは標準装備）



71 導風板

72 導風板キャブ同色塗装

※標準色はクリーム色です。

■ ウイングルーフ 主要諸元表 (乗車定員3名)

ワイドキャブ		ロングボディ フルジャストロー 1ナンバー 2WD				超ロングボディ フルジャストロー 1ナンバー 2WD		超超ロングボディ 高床 1ナンバー 2WD			
項目	車型	2WG-XZU713B-WHANXG				2WG-XZU723B-WHANZG		2WG-XZU731B-WHANWE			
最大積載量 (kg)		2,000	2,000	3,000	3,000	3,450	2,000	3,000	3,700		
TECS型式		2WG-XZU713B-WHANXG	2WG-XZU713B-WHANZG	2WG-XZU713B-WHANXH	2WG-XZU713B-WHANZH	2WG-XZU713B-WHANXJ	2WG-XZU723B-WHANZG	2WG-XZU723B-WHANXH	2WG-XZU731B-WHANWE		
ベース車型式		2WG-XZU713B-TQFMJ3	2WG-XZU713B-TQTMJ3	2WG-XZU713B-TQFQJ3	2WG-XZU713B-TQTQJ3	2WG-XZU713B-TQFRJ3	2WG-XZU723B-TQTMJ3	2WG-XZU723B-TQFQJ3	2WG-XZU731B-TKFSL3		
トランスミッション(型式)		6速MT(RE62)	6速AT(A862E)	6速MT(RE62)	6速AT(A862E)	6速MT(RE62)	6速AT(A862E)	6速MT(RE62)	6速MT(RE62)		
燃料消費率※ (JH25) (km/L)		12.36	12.21	10.93	11.29	10.51	12.21	10.93	9.09		
国土交通省審査値 (JH15) (km/L)		11.09	11.17	10.21	10.32	8.69	11.17	10.21	7.85		
エンジンタイプ/エンジン型式		ディーゼル/N04C-YE				ディーゼル/N04C-YE		ディーゼル/N04C-YF			
エンジン出力 kW(PS)		110(150)				110(150)		120(163)			
免許区分		準中型免許		準中型免許 ※2		準中型免許		準中型免許 ※2	中型免許		
車両重量 (kg)		3,665	3,690	3,775	3,800	3,820	3,795	3,875	4,095		
車両総重量 (kg)		5,830	5,855	6,940	6,965	7,435	5,960	7,040	7,960		
車両寸法 (mm)	全長	6,505	6,505	6,505	6,505	6,505	7,155	7,155	7,605		
	全幅	2,180	2,180	2,180	2,180	2,180	2,180	2,180	2,180		
	全高	3,070	3,070	3,065	3,065	3,075	3,070	3,075	3,190		
荷室内寸法 (mm)	長さ	4,420(4,420)	4,420(4,420)	4,420(4,420)	4,420(4,420)	4,420(4,420)	5,070(5,070)	5,070(5,070)	5,520(5,520)		
	幅	2,100(2,100)	2,100(2,100)	2,100(2,100)	2,100(2,100)	2,100(2,100)	2,100(2,100)	2,100(2,100)	2,100(2,100)		
	高さ	2,110(2,080)	2,110(2,080)	2,110(2,080)	2,110(2,080)	2,110(2,080)	2,110(2,080)	2,110(2,080)	2,110(2,080)		
床面上高 (mm)		910	910	905	905	915	910	915	1,030		
タイヤサイズ 前/後(ダブル)		205/80R16/205/80R16		225/70R16/225/70R16		215/70R17.5/215/70R17.5		205/80R16/205/80R16		215/70R17.5/215/70R17.5	225/80R17.5/225/80R17.5
燃料タンク容量(L)/使用燃料		100/軽油		100/軽油		100/軽油		100/軽油		100/軽油	
車型番号		D1	D2	D3	D4	D5	D6	D7	D8		

■ ウイングルーフ 寸法図 (単位:mm) ※〔 〕内は有効寸法です。

ウイングルーフ 2WG-XZU723B-WHANXH

車型番号 **D7**

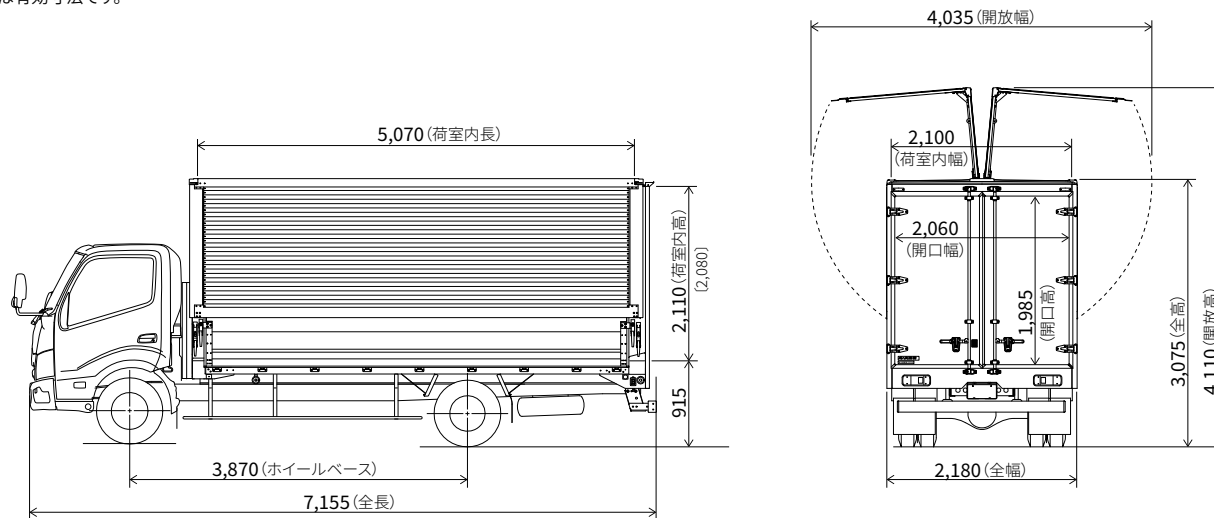

●荷室内寸法は、部位・突起物および装着するものにより変わることがあります。詳しくは販売店におたずねください。 ●ウイングルーフはメーカー完成特装車 (TECS) のため、持ち込み登録となります。各諸元数値はメーカー設計値であり参考数値です。登録の際は車両の実測値が適用されます。

●オプション装着により、車両重量、車両寸法等が変更になる場合があります。

※1.車両総重量が5.0トン未満に収まる場合は、5.0トン限定準中型免許となります。 ※2.車両総重量の上限を7.5トン未満に設定した車両です。オプション装着や荷台架装などの結果、車両総重量が7.5トンを超える場合は最大積載量が減少します。 ■道路運送車両法による共通構造部(多仕様自動車)型式指定申請書数値。

※燃料消費率は定められた試験条件での値です。お客様の使用環境・条件(気象、道路、渋滞、車両、架装ボディ、整備等の状況)や運転方法(急発進、エアコン使用等)に応じて燃料消費率は異なります。燃費値については、ベース車の数値です。

※燃料消費率のJH25モード燃費値とJH15モード燃費値は、法令に基づく標準的な諸元値および条件を用いてエンジン燃費を測定し、シミュレーション法で算出した国土交通省審査値です。JH25モード燃費値はJH15モード燃費値に対して、車両の空気抵抗やタイヤのころがり抵抗に実測値を用いた試験法で、試験で用いる「都市内走行と都市間走行の走行比率」については、走行実態の調査結果が反映された法定比率で算出した燃費値です。これらの燃費値は法令で定められた P62の燃費値計算条件の車両総重量範囲および最大積載量区分ごとの標準諸元値・車型による最終減速およびタイヤ仕様、エアコンOFFなどの条件の下に算出しています。

日本フルハーフ 株式会社

ウイングルーフ

ワイドキャブ

豊富な架装オプションをご用意。用途と積荷に合わせて仕様をカスタマイズすることができます。



車型番号

E1 Photo:ウイングルーフ
ワイドキャブ・ロングボディ・フルジャストロー (2WG-XZU713B-VAANXH)



車型番号

E1 Photo:ウイングルーフ
ワイドキャブ・ロングボディ・フルジャストロー (2WG-XZU713B-VAANXH)

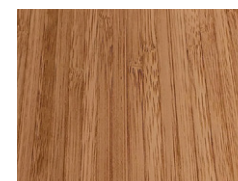

強度と耐久性に優れた、竹合板の一枚板を床板に使用。アンダーシートも不要で軽量化にも貢献します。



長寿命のLEDランプ2個を標準装備。夜間作業に貢献します。オプションで個数の追加も可能です。



アルミ網板張りのリヤステップを標準装備。荷室への昇降をアシストします。170mmの突出量に変更も可能です。

荷室内寸法 (単位:mm)

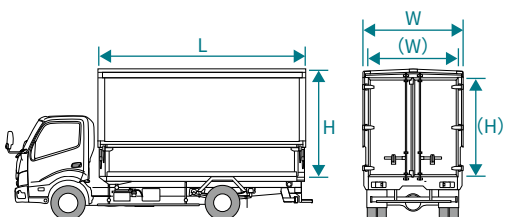



	荷室内寸法(有効寸法)			リヤ開口部	
	長さ	幅	高さ	幅	高さ
ワイドキャブ					
ロングボディ	4,365				
超ロングボディ	5,015	2,095	2,240	1,965	2,130

設定車型一覧表

駆動	キャブ	トランスミッション	免許区分	ロングボディ	超ロングボディ
				3.0t積	3.45t積
				フルジャストロー	フルジャストロー
2WD	ワイドキャブ	6MT	準中型免許	E1	E2

※表中の車型番号は主要諸元表の車型番号と対応します。また、()内の数値は、有効寸法となります。
細部寸法は、部位・突起物および装着するものにより変わることがあります。詳しくは販売店におたずねください。

ウイングルーフ 架装主要装備一覧表

 架装標準装備
  架装オプション（架装メーカー装着）

装備	車種		ウイングルーフ	備考(装着条件、注意事項など)	
	写真掲載				
1 荷室高変更	38.1mmピッチで可能			事前検討が必要です。	
2 ルーフ骨増し	ポウルーフ追加 倍増し			降雪対策。	
3	2本カンヌキ左先開き ワンタッチロック[左側キー付]	※			
4 バックドア	テールゲート用はね上げドア	※		テールゲートリフター選択時に装着可能。	
5	90°開きストッパー[簡易式]丸棒式	※			
6	衝撃吸収ゴム	※		テールゲートリフターとの同時選択はできません。	
7	D型(高さ80mm)両端横取付	※			
8	TLH10K アルミフロア (フロア長 1,503mm)	テールゲート用 はね上げドアとのセット	※		
9	2本カンヌキドア [渡し板付]とのセット				
10	ワイヤレスリモコン[昇降開閉]				
11	落下防止サイドガード				
12	アオリ開閉補助装置	セイコーラック1対取付	※		
13	アルミコルゲート				
14	スプリング式ロック	※			
15	ウイング	アルミ白色上下2波板付に変更	※	アオリはアルミ色です。	
16	スターターロック [電子ブザー+パイロットランプ]			ウイング開放時にエンジンが掛かりません。	
17	内張り	フロント	スチール平板		
18		内張り 耐水合板 9.0mm厚	※		
19		サイド	耐水合板 5.5mm厚	※	
20		白ポリ合板 5.8mm厚に変更	※		
21		天井	内張り 耐水合板 5.5mm厚	※	
22		内張り 白ポリ合板 5.8mm厚	※		
23	簡易断熱材	前壁部:スチロフォーム75mm厚/ 外板アルミ2.0mm厚付	※	セット装着となります。	
24		ウイング側部:スチロフォーム30mm厚/ 側内板:耐水合板5.5mm厚	※		
25		天井部:スチロフォーム40mm厚/ 天井:内張り 耐水合板5.5mm厚	※	セット装着となります。	
26		天井部:スチロフォーム40mm厚/ 天井:内張り 白ポリ合板5.8mm厚	※	セット装着となります。	
27	床張り(フロア)	竹合板(14mm厚)	※		
28		竹ラミネート17mm厚に変更+ アンダーシート垂鉛鉄板	※	セット装着となります。	
29		アンダーシート垂鉛鉄板			
30		床上垂鉛引き鋼板(2.3mm厚)	※		

装備	車種		ウイングルーフ	備考(装着条件、注意事項など)	
	写真掲載				
31	ラッシングレール	アオリ上部取付[スチール製I型]	※		
32		アオリ上部取付[スチール製+α型]			
33		アオリ上部取付[アルミ製I型]		床板より約400mmに取付。	
34		アオリ上部取付[アルミ製+α型]			
35		ウイング上部取付[スチール製I型]	※		
36		ウイング上部取付[スチール製+α型]			
37	緊締装置	ウイング上部取付[アルミ製I型]		取付高さの指示が無い場合は床上1,200mmに取付。	
38		ウイング上部取付[アルミ製+α型]			
39		ラッシングベルト	中荷重用[バックル式]		
40		重荷重用[ラチェット式]	※	数量を指定してください。	
41	緊締バー[ラッシングビーム]アルミ製角型				
42	床枠	3対	※		
43	ロープフック [引出し鳥居型]	1対追加	※	数量を指定してください。 タイヤ上面など取付できない場所があります。	
44	灯具類	トップマーカー[車高灯]LED(前後各1対)			
45		リヤトップマーカー[LED]車高灯& ストップランプに変更	※		
46		サイドマーカー[車幅灯]LED(前後各1対)			
47		サイドマーカー追加	※	数量を指定してください。	
48		寒地仕様[雪対策]		下回り配線保護。テールランプ裏カバーがアルミ製となります。	
49	電装品	ルームランプ	2個	※	
50		LED(6.8W)	1個追加	※	数量を指定してください。
51		キャビン内ウイング操作スイッチ	※		
52		路肩灯(左右各1個キャビン内単独スイッチ付)	※		
53		バックドア閉め忘れ警報ランプ	※		
54		トップマーカー・サイドマーカー連動スイッチ			
55		トップマーカー・サイドマーカー単独スイッチに変更	※		
56		ウイング開閉警報装置[ブザー+ランプ]			
57		ウイング開閉スイッチ[ボディ後端ガセット埋込]	※		
58		ボイスアラーム バック&左折			
59	リヤステップ	法規リヤバンパー+ステップリヤバンパー [アルミ編板張り]			
60	その他	サイドバンパー	丸パイプ1段[スチール製]		
61		丸パイプ1段 ステンレス製に変更			
62		角型1段 アルミ製に変更			
63	リヤフェンダー	樹脂フェンダー			
64		ステンレス製に変更	※		
65	工具箱	L=500mm ステンレス製に交換	※	標準工具箱は積込になります。	
66		輪止め	※	樹脂製・本体2個。搭載用ブラケットはスプリング式。	
67		タイヤチェーン掛け[3本爪]	※	数量を指定してください。	
68		大型反射板	※	車両総重量6,900kg(計算値)以上の時に取付。	
69		導風板 ウインザーZ[キャビン同色]	※		
70		キャブ同色塗装 [導風板をメーカー設定のボディ色と同色塗装]			

●オプション装着により、最大積載量および荷室内有効寸法が変わる場合があります。詳しくは販売店におたずねください。 ●「架装オプション」はご注文時に申し受けます。架装メーカーの工場では装着するため、ご注文後はお受けできませんのでご了承ください。

●架装オプションの保証期間は、3年または6万kmのいずれか早いほうで適用されます。 ●上記以外の架装オプションにつきましては、販売店におたずねください。

ウイングルーフ 架装標準装備／架装オプション事例

架装標準装備 架装オプション (架装メーカー装着)



8 外板アオリ
アルミ押し出し材 高さ:500mm



3 2本カンヌキ左先開きバックドア



4 テールゲート用はね上げドア



5 90°開きストッパー



6 プラットホームクッション角型



7 プラットホームクッションD型



8 テールゲートリフター
スイング式



12 アオリ開閉補助装置



14 スプリング式ロック

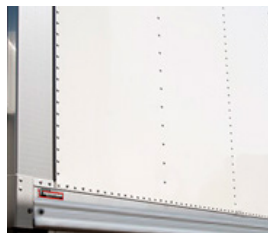

15 ウイング部アルミ白色に変更



18 内張り耐水合板(フロント)

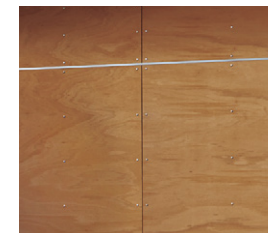

19 内張り耐水合板(サイド)



20 内張り白ポリ合板(サイド)

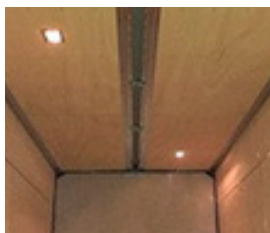

21 内張り耐水合板(天井)



22 内張り白ポリ合板(天井)

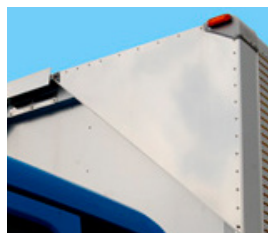

23 前壁部簡易断熱材

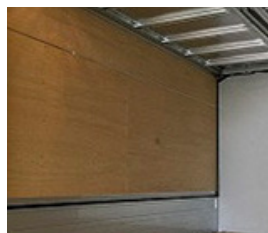

24 ウイング側部簡易断熱材



25 天井部簡易断熱材+耐水合板



26 天井部簡易断熱材+白ポリ合板

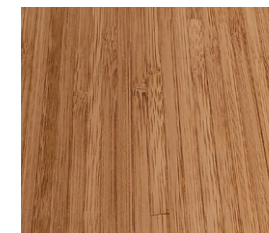

27 竹合板フロア

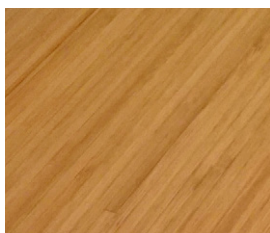

28 竹ラミネートフロア+
アンダーシート垂鉛鉄板

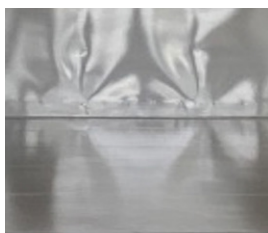

30 垂鉛引き鋼板フロア



31 ラッシングレール
スチールI型アオリ上部取付

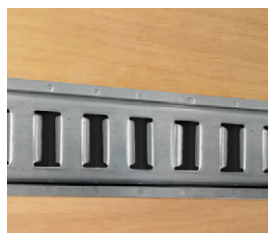

35 ラッシングレール
スチールI型ウイング上部取付



40 ラッシングベルトラチェット式



42 床枠ロープフック

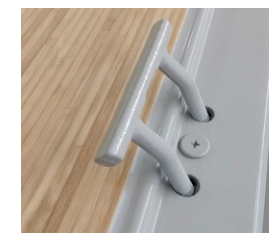

43 床枠ロープフック追加

■ ウイングルーフ 架装標準装備／架装オプション事例

架装標準装備 架装オプション（架装メーカー装着）



45 リヤトップマーカーランプに
ストップランプ追加



47 サイドマーカーランプ追加



49 ルームランプ



51 キャブ内ウイング操作スイッチ



52 路肩灯



53 バックドア閉め忘れ警報ランプ



55 トップ・サイドマーカーランプ
単独スイッチに変更



57 ウイング開閉スイッチ



64 リヤフェンダー
ステンレス製に変更



65 工具箱 ステンレス製に交換

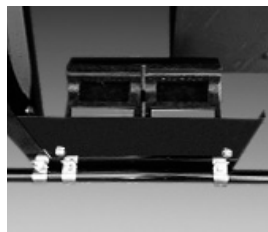

66 輪止め



67 タイヤチェーン掛け



68 大型反射板



69 導風板

■ウイングルーフ 主要諸元表 (乗車定員3名)

ワイドキャブ		ウイングルーフ	
車種	ロングボディ	超ロングボディ	
	フルジャストロー	フルジャストロー	
	1ナンバー	1ナンバー	
項目	2WD	2WD	
最大積載量 (kg)	3,000	3,450	
TECS型式	2WG-XZU713B-VAANXH	2WG-XZU723B-VAANXJ	
ベース車型式	2WG-XZU713B-TQFQJ3	2WG-XZU723B-TQFRJ3	
トランスミッション(型式)	6速MT (RE62)	6速MT (RE62)	
燃料消費率※ (JH25) (km/L)	10.93	10.51	
国土交通省審査値 (JH15) (km/L)	10.21	8.69	
エンジンタイプ/エンジン型式	ディーゼル/N04C-YE	ディーゼル/N04C-YE	
エンジン出力 kW(PS)	110 (150)	110 (150)	
免許区分	準中型免許 ※2	準中型免許 ※2	
車両重量 (kg)	3,690	3,820	
車両総重量 (kg)	6,855	7,435	
車両寸法 (mm)	全長	6,475	7,125
	全幅	2,185	2,185
	全高	3,210	3,220
荷室内寸法 (mm)	長さ	4,365	5,015
	幅	2,095	2,095
	高さ	2,240	2,240
床面地上高 (mm)	895	905	
タイヤサイズ 前/後(ダブル)	225/70R16/225/70R16	215/70R17.5/215/70R17.5	
燃料タンク容量(L)/使用燃料	100/軽油	100/軽油	
車型番号	E1	E2	

■ウイングルーフ 寸法図 (単位:mm)

ウイングルーフ 2WG-XZU723B-VAANXJ

車型番号 **E2**

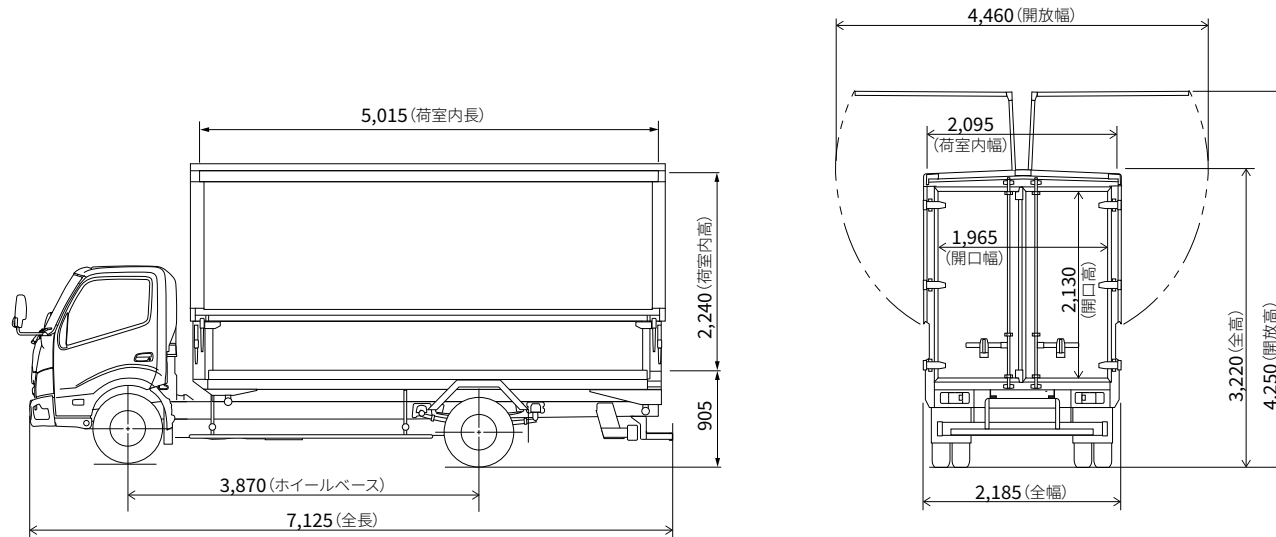

●荷室内寸法は、部位・突起物および装着するものにより変わることがあります。詳しくは販売店におたずねください。 ●ウイングルーフはメーカー完成特装車 (TECS) のため、持ち込み登録となります。各諸元数値はメーカー設計値であり参考数値です。登録の際は車両の実測値が適用されます。



●オプション装着により、車両重量、車両寸法等が変更になる場合があります。

※1.車両総重量が5.0トン未満に収まる場合は、5.0トン限定準中型免許となります。 ※2.車両総重量の上限を7.5トン未満に設定した車両です。オプション装着や荷台架装などの結果、車両総重量が7.5トンを超過する場合は最大積載量が減少します。 ■道路運送車両法による共通構造部(多仕様自動車)型式指定申請書数値。

※燃料消費率は定められた試験条件での値です。お客様の使用環境・条件(気象、道路、渋滞、車両、架装ボディ、整備等の状況)や運転方法(急発進、エアコン使用等)に応じて燃料消費率は異なります。燃費値については、ベース車の数値です。



※燃料消費率のJH25モード燃費値とJH15モード燃費値は、法令に基づく標準的な諸元値および条件を用いてエンジン燃費を測定し、シミュレーション法で算出した国土交通省審査値です。JH25モード燃費値はJH15モード燃費値に対して、車両の空気抵抗やタイヤのころがり抵抗に実測値を用いた試験法で、試験で用いる「都市内走行と都市間走行の走行比率」については、走行実態の調査結果が反映された法定比率で算出した燃費値です。これらの燃費値は法令で定められた P62の燃費値計算条件の車両総重量範囲および最大積載量区分ごとの標準諸元値・車型による最終減速およびタイヤ仕様、エアコンOFFなどの条件の下に算出しています。

特装用ベース車主要装備一覧表

 標準装備
  メーカーオプション (ご注文時に申し受けます)

項目	仕様	仕様		標準仕様	備考	
		“Gパッケージ”	“Sパッケージ”			
安全	サイトアラウンドモニターシステム					
	ブリアクシユセーフティ(歩行者・自転車運転者[昼夜]検知機能付衝突回避支援タイプ/ミリ波レーダー+単眼カメラ方式)					
	レーンディパーチャーアラート					
	前進誤発進抑制機能・低速衝突被害軽減機能・クリアランスソナー					
	EBD[電子制動力配分制御]機能付ABS					
	VSC[車両安定制御システム](TRC[トラクションコントロール]付)					
	パーキングブレーキ	電動				
		手動				AT車もしくは4WD車の場合、装着できます。
	SRSエアバッグ	運転席				
		助手席				助手席プリテンショナー機構付シートベルト、助手席シートベルト非着用警告灯、助手席アシストグリップ(2個)とセットでメーカーオプション。
	プリテンショナー機構付シートベルト	運転席				
		助手席				助手席SRSエアバッグ、助手席シートベルト非着用警告灯、助手席アシストグリップ(2個)とセットでメーカーオプション。
	ELR付3点式シートベルト(中央席は2点式)					
	バックブザー(減音切替えスイッチ付)					
ウインドシールドガラス(熱線吸収グリーン)						
シルバーメタリック・外板色(キャブ)					架装部は各架装メーカーの装備表をご覧ください。	
ハイルーフ						
標準ルーフ					標準キャブのみメーカーオプション選択可能です。	
外装	フロントグリル	カラード				
		メッキ		※1	※1:メッキフロントグリルとカラードバンパー+メッキバンパーガーニッシュはセットでメーカーオプション。	
	フロントバンパー	カラード				
		カラードバンパー+メッキバンパーガーニッシュ		※1	※1:メッキフロントグリルとカラードバンパー+メッキバンパーガーニッシュはセットでメーカーオプション。	
キー付燃料タンク						
牽引フック(フロント/フロント・リヤ)					一部車型はフロントのみとなります。また、ウイングルーフ D8はフロント牽引フックが標準装備となります。	
バックカメラ&デジタルインナーミラー						
オートマチックハイビーム						
LEDヘッドランプ&デイトタイムランニングランプ						
コンライト(ライト自動点灯・消灯システム)						
光軸調整用ヘッドランプレベリング機能付(マニュアル)						
LEDフロントフォグランプ			※2	※2	※2:レス仕様も選択できます。	
ヘッドランプクリーナー					4WD車は標準装備。また、寒冷地仕様を選択した場合、同時装着されます。	
視界	アウトサイドミラー&ロングステー	運転席手動式2面鏡式ミラー・助手席手動式ワイドビュー2面鏡式ミラー				
		運転席電動格納式熱線2面鏡式ミラー・助手席電動格納式熱線ワイドビュー2面鏡式ミラー				
		運転席手動式2面鏡式ミラー・助手席電動格納式ワイドビュー2面鏡式ミラー				
		運転席・助手席手動式視界拡大ミラー				
		運転席手動式視界拡大ミラー・助手席手動式ワイドビュー2面鏡式ミラー				
		運転席手動式視界拡大ミラー・助手席電動格納式ワイドビュー2面鏡式ミラー				
ワイドビューピラー						
4.2インチカラーTFTマルチインフォメーションディスプレイ						
計器盤	シートベルト非着用警告灯	運転席				
		助手席				助手席SRSエアバッグ、助手席プリテンショナー機構付シートベルト、助手席アシストグリップ(2個)とセットでメーカーオプション。
タコグラフ(1日用・1週間用)					ラジオレス仕様を選択した場合、タコグラフは選択できません。	

特装用ベース車主要装備一覧表

 標準装備
  メーカーオプション (ご注文時に申し受けます)

項目	仕様		標準仕様			備考
	"Gパッケージ"	"Sパッケージ"				
操作性	ステアリングスイッチ(マルチインフォメーションディスプレイ、Bluetooth®対応(ハンズフリー))					ラジオレス仕様を選択した場合、ハンズフリースイッチは装着されません。また、ハンズフリーのレス仕様も選択できます。
	可倒式MTシフトレバー					ATシフトレバーは固定式となります。
	パワーウィンドウ&パワードアロック					パワードアロックは助手席のみとなります。
	スマートエントリー&スタートシステム				※3	助手席ドアのキーシリンダーが非装着となります。また、植込み型心臓ペースメーカー等の機器をご使用の方は、電波によりそれらの機器に影響を及ぼすおそれがありますので、車両に搭載された発信機から約22cm以内に植込み型心臓ペースメーカーなどの機器を近づけないようにしてください。電波発信を停止することもできますので販売店にご相談ください。 ※3:標準キャブとワイドキャブの一部車型では、宅配仕様の設定があります。詳しくは販売店におたずねください。
運転席	シートバックサスペンション(標準キャブ)/シートクッションサスペンション(ワイドキャブ)					プリントトリコットのシート表皮を選択した場合のみ装着されます。
	ランバーサポート					
シート	運転席シートヒーター ※4		※5	※6	※7	※4:2人乗り仕様には設定がありません。※5:プリントトリコットのシート表皮を選択した場合、装着されます。合成皮革の場合は、メーカーオプションとなります。※6:標準キャブの2WD車は助手席分割シート選択時に装着が可能です。※7:標準キャブは4WD車のみ選択可能です。
	助手席	一体式シート(3人乗り)	標準キャブ	4WD車		
		分割式シート&センターシート バックトレイ(3人乗り)	標準キャブ(カップホルダー付) ワイドキャブ	2WD車	※8	
	2人乗り仕様(コンソールボックス&バックパネルトレイ付)					
シート表皮	合成皮革					
	トリコット					
	プリントトリコット					
オーバーヘッドコンソール(標準キャブはハイルーフ車のみ)						
運転席・助手席サンバイザー						
室内LED灯(手元スイッチ付)						
コートフック(2個)						
内装	アシストグリップ	運転席1個・助手席1個				
	バックパネルトリム	運転席1個・助手席2個				助手席SRSエアバッグ、助手席プリテンショナー機構付シートベルト、助手席シートベルト非着用警告灯とセットでメーカーオプション。
	フルクォータートリム					
	フロア張り		カーベット	ビニールレザー	ビニールレザー	
	アッパーボックス					助手席SRSエアバッグを選択した場合は装着されません。
	灰皿(運転席・助手席)					
	アクセサリースOCKET(24V)					
空調	マニュアルエアコン(花粉フィルター付)					
オーディオ	AM/FM+2スピーカー [Bluetooth®対応(ハンズフリー)、USB+AUX端子付、デジタル時計内蔵]					ハンズフリーのレス仕様も選択できます。
	ラジオレス+2スピーカー					ラジオレス仕様を選択した場合、タコグラフは選択できません。また、ハンズフリースイッチは装着されません。
メカニズム	排出ガス浄化装置DPR&排出ガス浄化スイッチ(触媒浄化用)					
	アイドルストップシステム					
	エコラン(MT車)					
	総輪ディスクブレーキ(2WD車のみ)					
	排気ブレーキ					
その他	ATシフトロック					
	盗難防止システム[イモビライザーシステム]					
	寒冷地仕様					寒冷地での使用を考慮してバッテリー(ワイドキャブの一部車型)・ワイパーモーターの強化、フューエルヒーターの装着等、主に信頼性の向上を図っております。北海道地区では寒冷地仕様が標準装備となります。
スペアタイヤ						

- 主要装備一覧表につきましては、ベース車カタログを合わせてご参照ください。また、各装備の詳細な設定につきましては、販売店におたずねください。 ● 「メーカーオプション」はご注文時に申し受けます。メーカーの工場では装着するため、ご注文後はお受けできませんのでご了承ください。
- 架装により装着できないメーカーオプションや販売店装着オプションがあります。また、オプション装着により、車両重量、車両寸法などが変更になる場合や最大積載量が減る場合があります。詳しくは販売店におたずねください。
- 「Gパッケージ」「Sパッケージ」はグレード名称ではありません。 ● 「DYNA」「TECS」「フルジャストロー」「ジャストロー」「DPR」「START YOUR IMPOSSIBLE」はトヨタ自動車(株)の商標です。
- スマートエントリーは、株式会社コーシンの商標です。 ● Bluetooth®はBluetooth SIG, Inc.の商標です。

■ 標準キャブ2WD車および、ワイドキャブの最大積載量2.0トンの積フロントタイヤにはシルバーのハブキャップが装着されます。また、ワイドキャブの最大積載量3.0トンの積以上のフロントタイヤにはブラックのハブキャップが装着されます。

ボディカラー〈カラーコード〉 ※ボディカラーは撮影の条件、ご覧になる印刷物または画面によって実際の色とは異なって見えることがあります。



ホワイト〈058〉



ブルー〈8P0〉



ターコイズ〈766〉



シルバーメタリック〈199〉(メーカーオプション)

シート表皮〈トリムコード〉 ※内装色は撮影の条件、ご覧になる印刷物または画面によって実際の色とは異なって見えることがあります。

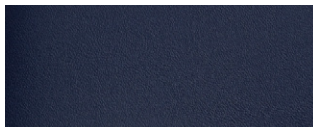

合成皮革〈LB80〉



トリコット〈FA18〉

標準仕様、“Sパッケージ”にメーカーオプション

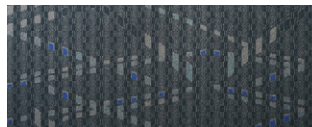

プリントトリコット〈FB18〉

“Gパッケージ”専用メーカーオプション

環境情報

冷媒の種類(GWP値*1)／使用量	HFC-134a(1430*2)／400g(N04C-YEエンジン搭載の2WD・ワイドキャブ車は500g)
-------------------	---

*1. GWP Global Warming Potential (地球温暖化係数)

*2. フロン法において、トラック用エアコン冷媒は、2029年度以降、環境影響度を製造者等ごとに出荷台数で加重平均した値が目標値150を上回らないことが求められております。HFC134aは廃棄時には冷媒を回収することが義務付けられており、大気放出は禁止されています。

関係法令：トラックの労働安全衛生規則

<主な改正内容>

1.昇降設備の設置や保護帽の着用が必要なトラックの範囲が拡大。

最大積載量2.0トン以上のトラックでの積み下ろし作業時、昇降設備の設置や保護帽の着用が義務づけられます。ただし、保護帽の着用が義務付けられるのは、荷台の側面が開放できるトラックでの作業やリフト装置を使用するときに限られます。

2.リフト装置による荷役作業についての特別講習を義務化。

令和6年2月1日以降、特別教育を受けた者でなければ、リフト装置を使用した荷役作業を行うことができません。

3.運転者が運転位置から離れる場合の措置を改正。

走行時の運転位置とリフト装置の操作位置が異なり、エンジン停止時にはリフトを操作できないトラックの場合、運転者が運転位置を離れるときのエンジン停止義務とリフトを最低降下位置に置く義務が適用されなくなります。

ただし、ブレーキを確実にかけるなどの逸走防止措置が必要です。

自動車リサイクル法の施行により、下表のリサイクル料金が別途必要となります。

リサイクル料金表(単位:円)

※リサイクル料金は'26年4月時点の金額

車種	リサイクル預託金				資金管理料金	合計
	シュレッダーダスト料金	エアバッグ類料金	フロン類料金	情報管理料金		
全車	6,450	2,800	1,650	130	290	11,320

●リサイクル預託金が預託済のお車を商品車として譲渡する旧所有者(譲渡人)は、車両価値部分とリサイクル預託金相当額の合計額を新所有者(譲受人)からお受け取りになることにより、リサイクル預託金の返金を受けることができます。詳しくは、取扱販売店におたずねください。

●荷台(バンボディ、冷凍・保冷ボディ、車両運搬車載部)、リフト付トラックのテールゲート昇降機、クレーン付トラック・クレーン付車両運搬車のクレーン部および操作装置は、自動車リサイクル法対象外の架装物であり、処理費用は上記表のシュレッダーダスト料金には含まれておりません。詳しくは取扱販売店におたずねください。

新免許制度に対応した車型を多数ラインアップ

2017年3月より「準中型自動車免許」が新設され、4輪車運転免許の車両区分が3区分から4区分に改正されました。

■2007年6月から2017年3月までに、普通免許を取得されている方は、車両総重量5.0トン未満(5.0トン限定準中型免許)まで運転できます。

また、2007年の改正前に、普通免許を取得されている方は、車両総重量8.0トン未満(8.0トン限定中型免許)までは運転できます。

免許区分	最大積載量	車両総重量	乗車定員
大型免許	6.5トン以上	11トン以上	30人以上
中型免許	6.5トン未満 4.5トン以上	11トン未満 7.5トン以上	11人～29人
準中型免許	4.5トン未満 2.0トン以上	7.5トン未満 3.5トン以上	10人以下
普通免許	2.0トン未満	3.5トン未満	10人以下

「準中型免許」を取得された方が運転できる

車両総重量の上限を
7.5トン未満に設定した車両※

■TECS型式が以下の車両。

ディーゼル車
XZU713B-XXXXXX
XZU723B-XXXXXX

※車両総重量の上限を7.5トン未満に設定した車型以外でも、車両総重量が7.5トン未満に収まる車両(2.0トン積車など)については、準中型免許での運転が可能です。

エンジン別 特装用シャーシ 一覧表

エンジン	用途	キャブ	キャブ幅	ホイールベース(mm)	シャーシ形状	最大積載量	駆動	フロントサスペンション	トランスミッション	燃料消費率(km/L)			型式
										JH25モード	JH15モード		
N04C-YE 110kW (150PS)	汎用	シングル	標準	2,525	ジャストロー	2.0t	2WD	独立懸架	6速AT	12.21	11.17	2WG-XZU606B-TGTMJ3	
						2.0t			6速MT	12.36	11.09	2WG-XZU606B-TQFMJ3	
						フルジャストロー			6速AT	12.21	11.17	2WG-XZU606B-TQTMJ3	
									6速MT	10.93	10.21	2WG-XZU606B-TQFQJ3	
						3.0t			6速AT	11.29	10.32	2WG-XZU606B-TQTQJ3	
						6速MT			12.36	11.09	2WG-XZU606B-TPFMJ3		
					高床	2.0t			6速AT	12.21	11.17	2WG-XZU606B-TPTMJ3	
						3.0t			6速MT	10.93	10.21	2WG-XZU606B-TPFQJ3	
									6速AT	11.29	10.32	2WG-XZU606B-TPTQJ3	
						6速MT			10.93	10.21	2WG-XZU606H-TKFQJ3		
						6速AT			11.29	10.32	2WG-XZU606H-TKTQJ3		
						6速MT			12.36	11.09	2WG-XZU646B-TQFMJ3		
	2,825	フルジャストロー	2.0t	6速AT	12.21	11.17	2WG-XZU646B-TQTMJ3						
			3.0t	6速MT	10.93	10.21	2WG-XZU646B-TQFQJ3						
			6速AT	11.29	10.32	2WG-XZU646B-TQTQJ3							
		高床	2.0t	6速MT	10.93	10.21	2WG-XZU646B-TKFQJ3						
			3.0t	6速AT	11.29	10.32	2WG-XZU646B-TKTQJ3						
				6速MT	12.36	11.09	2WG-XZU656B-TQFMJ3						
	3,375	フルジャストロー	2.0t	6速AT	12.21	11.17	2WG-XZU656B-TQTMJ3						
			3.0t	6速MT	10.93	10.21	2WG-XZU656B-TQFQJ3						
			6速AT	11.29	10.32	2WG-XZU656B-TQTQJ3							
		高床	2.0t	6速MT	12.36	11.09	2WG-XZU656B-TKFMJ3						
			3.0t	6速AT	12.21	11.17	2WG-XZU656B-TQTMJ3						
				6速MT	10.93	10.21	2WG-XZU656B-TQFQJ3						
2,525	フルジャストロー	2.0t	6速AT	11.27	10.42	2WG-XZU676B-TQMMJ3							
		3.0t	6速MT	11.06	10.27	2WG-XZU676B-TQTMJ3							
		6速AT	10.52	9.70	2WG-XZU676B-TQM MJ3								
	2,800	フルジャストロー	2.0t	6速AT	10.34	9.55	2WG-XZU676B-TQTQJ3						
			高床	5速MT	11.27	10.42	2WG-XZU686B-TQMMJ3						
				6速AT	11.06	10.27	2WG-XZU686B-TQTMJ3						
3,400	フルジャストロー	2.0t	5速MT	10.52	9.70	2WG-XZU686B-TKM MJ3							
		高床	6速AT	10.34	9.55	2WG-XZU686B-TKTQJ3							
			5速MT	11.27	10.42	2WG-XZU696B-TQMMJ3							
高所作業車	シングル	標準	2,525	高床	3.0t	2WD	リジッド	6速MT	10.93	10.21	2WG-XZU606H-TKFQJ6		
					6速AT			11.29	10.32	2WG-XZU606H-TKTQJ6			
					6速MT			10.51	8.69	2WG-XZU603W-TKFSJ6			
				2,515	高床			4.0t	6速MT	8.38	7.83	2WG-XZU601W-TKFSJ6	
								6速AT	10.51	8.69	2WG-XZU643W-TKFSJ6		
				2,815	高床			4.0t	6速MT	8.38	7.83	2WG-XZU641W-TKFSJ6	
	6速AT	8.01	7.44				2WG-XZU641W-TKTSJ6						
	2,525	特殊ダンプ	2.0t	独立懸架	6速MT		12.36	11.09	2WG-XZU606A-TYFMJ6				
					6速AT		12.21	11.17	2WG-XZU606A-TYTMJ6				
	塵芥車	シングル	標準	2,525	特殊ダンプ		2.0t	2WD	独立懸架	6速MT	12.36	11.09	2WG-XZU606A-TYFMJ5
										6速AT	12.21	11.17	2WG-XZU606A-TYTMJ5
	N04C-YE 110kW (150PS)	汎用	ダブル	標準	2,525		フルジャストロー	2.0t	2WD	独立懸架	6速MT	12.36	11.09
6速AT						12.21					11.17	2WG-XZU606B-PQTMJ3	
				2,800	高床	2.0t	4WD	独立懸架	5速MT	11.27	10.42	2WG-XZU686B-PKMMJ3	

エンジン	用途	キャブ	キャブ幅	ホイールベース(mm)	シャーシ形状	最大積載量	駆動	フロントサスペンション	トランスミッション	燃料消費率(km/L)			型式
										JH25モード	JH15モード		
N04C-YE 110kW (150PS)	汎用	シングル	ワイド	2,810	フルジャストロー	2.0t	2WD	リジッド	6速AT	12.21	11.17	2WG-XZU703B-TQTMJ3	
						3.0t			6速AT	11.29	10.32	2WG-XZU703B-TQTQJ3	
						高床			3.5t	6速MT	10.51	8.69	2WG-XZU703B-TQFRJ3
									3.0t	6速MT	10.93	10.21	2WG-XZU703B-TQFQJ3
						フルジャストロー			2.0t	6速MT	12.36	11.09	2WG-XZU713B-TQFMJ3
									3.0t	6速AT	12.21	11.17	2WG-XZU713B-TQTMJ3
					6速MT					10.93	10.21	2WG-XZU713B-TQFQJ3	
					3.5t				6速AT	11.29	10.32	2WG-XZU713B-TQTQJ3	
									6速MT	10.51	8.69	2WG-XZU713B-TQFRJ3	
					6速AT				9.98	8.67	2WG-XZU713B-TQTRJ3		
					3,430	高床			2.0t	6速AT	8.78	7.86	2WG-XZU711B-TQTRJ3
									3.5t	6速MT	12.36	11.09	2WG-XZU713B-TPFMJ3
	6速AT	12.21	11.17	2WG-XZU713B-TPTMJ3									
	4.0t	6速AT	9.98	8.67		2WG-XZU713B-TKTRJ3							
		3.5t	6速MT	10.51		8.69	2WG-XZU713B-TKFSJ3						
			6速AT	9.98		8.67	2WG-XZU713B-TKTSJ3						
	3,870	フルジャストロー	2.0t	6速MT	12.36	11.09	2WG-XZU723B-TQFMJ3						
			3.0t	6速AT	12.21	11.17	2WG-XZU723B-TQTMJ3						
				6速MT	10.93	10.21	2WG-XZU723B-TQFQJ3						
			3.5t	6速AT	11.29	10.32	2WG-XZU723B-TQTQJ3						
				6速MT	10.51	8.69	2WG-XZU723B-TQFRJ3						
			6速AT	9.98	8.67	2WG-XZU723B-TQTRJ3							
		高床	3.0t	6速MT	8.38	7.83	2WG-XZU721B-TQFRJ3						
			3.5t	6速AT	8.78	7.86	2WG-XZU721B-TQTRJ3						
6速MT				10.93	10.21	2WG-XZU723B-TKFQJ3							
3.0t			6速AT	11.29	10.32	2WG-XZU723B-TKTQJ3							
			6速MT	10.51	8.69	2WG-XZU723B-TKFRJ3							
6速AT			9.98	8.67	2WG-XZU723B-TKTRJ3								
3,400	フルジャストロー	2.0t	5速MT	11.27	10.42	2WG-XZU776B-TQMMJ3							
		高床	3.0t	5速MT	10.52	9.70	2WG-XZU776B-TKM MJ3						
			6速MT	10.93	10.21	2WG-XZU721B-TKFRL3							
	3,430	高床	3.0t	6速MT	9.09	7.85	2WG-XZU701B-TKFSL3						
			4.8t	6速MT	12.03	11.12	2WG-XZU713B-TQFML3						
				6速MT	10.89	10.29	2WG-XZU713B-TKFQL3						
3,870	フルジャストロー	3.0t	6速MT	9.09	7.85	2WG-XZU711B-TKFSL3							
		3.5t	6速MT	10.89	10.29	2WG-XZU723B-TQFQL3							
			6速MT	10.15	8.68	2WG-XZU723B-TQFRL3							
	高床	3.5t	6速MT	9.09	7.85	2WG-XZU721B-TQFRL3							
		4.75t	6速MT	9.09	7.85	2WG-XZU721B-TKFRJ3							
			6速MT	10.15	8.68	2WG-XZU723B-TKFRJ3							
4,200	フルジャストロー	3.5t	6速MT	9.09	7.85	2WG-XZU721B-TKFSL3							
		4.75t	6速MT	9.09	7.85	2WG-XZU721B-TQFRL3							
			6速MT	10.15	8.68	2WG-XZU733B-TKFRJ3							
	高床	3.5t	6速AT	10.01	8.68	2WG-XZU733B-TKTRJ3							
		4.65t	6速MT	9.09	7.85	2WG-XZU731B-TKFRJ3							
			4.7t	6速AT	9.00	7.86	2WG-XZU731B-TKTSJ3						
塵芥車	シングル	ワイド	2,810	特殊ダンプ	4.0t	2WD	リジッド	6速MT	9.09	7.85	2WG-XZU701A-TYFSL5		

用途にあわせたオリジナル特装車も承っております。お近くの販売店へお気軽にご相談ください。

エンジン主要諸元表

項目	エンジン型式		ディーゼル	
	N04C-YE	N04C-YF		
種類	直列4気筒			
内径×行程(mm)	104.0×118.0			
総排気量(L)	4.009			
燃料供給装置	コモンレール式燃料噴射装置			
最高出力:ネットkW(PS)/r.p.m.	110(150)/2,380	120(163)/2,540		
最大トルク:ネットN・m(kgf・m)/r.p.m.	440(44.9)/ 1,300~2,380	470(47.9)/ 1,400~2,200		

! 尿素水溶液(AdBlue®)のタンク容量は9.5Lです。なお、尿素水溶液の残量がなくなるとエンジンの再始動ができなくなります。詳しくは、取扱説明書をご覧ください。
※お客様の使用環境や運転方法によって、消費量は異なります。

燃費値計算条件(JH25モード)

車両総重量 範囲	最大積載量	エンジン		標準諸元						トランス ミッション	燃費値 (km/L)	CO ₂ 排出量 (計算値) (g/km)	計算条件		
		型式	最高出力 (kW(PS))(ネット)	空車時 車重(kg)	最大 積載量(kg)	乗車 定員(名)	全高 (mm)	全幅 (mm)	ボディ 架装				最終 減速比	タイヤサイズ	動的負荷 半径(m)
3.5トン超 7.5トン以下	1.5トン超 2.0トン以下	N04C-YE	110(150)	2,496	2,000	3	2,007	1,819	平ボディ	5速MT<RE50F>	11.27	229	5.125	185/85R16	0.350
										6速MT<RE62>	12.36	209	3.727	205/70R16	0.338
										6速AT<A862E>	11.59	223	3.583	185/75R15	0.322
		6速AT<A862F>	12.21							212	3.727	205/75R16	0.347		
		6速MT<RE62>	11.06							234	4.300	185/85R16	0.350		
		6速MT<RE62>	12.03							215	3.583	205/80R16	0.357		
	2.0トン超 3.0トン以下	N04C-YE	110(150)	2,750	2,999	3	2,153	1,989	平ボディ	5速MT<RE50F>	10.52	246	5.125	205/75R16	0.347
										6速MT<RE62>	10.93	237	4.300	215/85R16	0.374
										6速AT<A862E>	10.53	246	4.300	215/85R16	0.374
		6速AT<A862F>	11.29							229	3.727	205/75R16	0.347		
		6速MT<RE62>	10.34							250	4.300	205/75R16	0.347		
		6速AT<A862E>	10.89							237	4.100	225/80R17.5	0.390		
3.0トン超	N04C-YE	110(150)	2,913	3,637	3	2,264	2,181	平ボディ	6速AT<A862E>	10.69	242	3.583	215/70R17.5	0.364	
									6速MT<RE62>	10.51	246	4.100	225/80R17.5	0.390	
									6速AT<A862E>	9.98	259	4.100	215/85R16	0.374	
	6速MT<RE62>	9.67							267	4.100	205/80R17.5	0.376			
	6速MT<RE62>	10.15							255	3.900	215/70R17.5	0.363			
	6速AT<A862E>	10.01							258	4.625	225/80R17.5	0.390			
7.5トン超 8.0トン以下	N04C-YE	110(150)	3,473	4,239	2	2,471	2,303	平ボディ	6速MT<RE62>	8.38	309	4.100	205/80R17.5	0.376	
									6速AT<A862E>	8.78	295	4.100	215/70R17.5	0.363	
									6速MT<RE62>	8.01	323	3.900	215/70R17.5	0.363	
	6速MT<RE62>	9.09							285	4.100	215/70R17.5	0.363			
	6速AT<A862E>	9.00							287	4.625	225/80R17.5	0.390			
	6速AT<A862E>	8.64							299	4.625	225/80R17.5	0.390			

トランスミッション主要諸元表

項目	トランスミッション 型式		
	5速MT RE50F型	6速MT RE62型	6速AT A862E型/A862F型
形式	OD付 5速マニュアル	OD付 6速マニュアル	電子制御式6速 オートマチック (ECT)
第1速	5.342	6.370	3.742
第2速	2.975	3.870	2.003
第3速	1.604	2.148	1.343
第4速	1.000	1.461	1.000
第5速	0.712	1.000	0.773
第6速	—	0.703	0.634
後退	4.970	5.926	3.539

燃費値計算条件(JH15モード)

車両総重量 範囲	最大積載量	エンジン		標準諸元						トランス ミッション	燃費値 (km/L)	CO ₂ 排出量 (計算値) (g/km)	計算条件		
		型式	最高出力 (kW(PS))(ネット)	空車時 車重(kg)	最大 積載量(kg)	乗車 定員(名)	全高 (mm)	全幅 (mm)	ボディ 架装				最終 減速比	タイヤサイズ	動的負荷 半径(m)
3.5トン超 7.5トン以下	1.5トン超 2.0トン以下	N04C-YE	110(150)	2,356	2,000	3	2,099	1,751	平ボディ	5速MT<RE50F>	10.42	248	5.125	185/85R16	0.350
										6速MT<RE62>	11.09	233	3.727	205/70R16	0.338
										6速AT<A862E>	10.67	242	3.583	185/75R15	0.322
		6速AT<A862F>	11.17							232	3.727	205/75R16	0.347		
		6速MT<RE62>	10.27							252	4.300	185/85R16	0.350		
		6速MT<RE62>	11.12							233	3.583	205/80R16	0.357		
	2.0トン超 3.0トン以下	N04C-YE	110(150)	2,652	2,995	3	2,041	1,729	平ボディ	5速MT<RE50F>	9.70	267	5.125	205/75R16	0.347
										6速MT<RE62>	10.21	253	4.300	215/85R16	0.374
										6速AT<A862E>	9.85	263	4.300	215/85R16	0.374
		6速AT<A862F>	10.32							251	3.727	205/75R16	0.347		
		6速MT<RE62>	9.55							271	4.300	205/75R16	0.347		
		6速AT<A862E>	10.29							251	4.100	225/80R17.5	0.390		
3.0トン超	N04C-YE	110(150)	2,979	3,749	3	2,363	2,161	平ボディ	6速AT<A862E>	10.30	251	3.583	215/70R17.5	0.364	
									6速MT<RE62>	8.69	298	4.100	225/80R17.5	0.390	
									6速AT<A862E>	8.67	298	4.100	215/85R16	0.374	
	6速MT<RE62>	8.18							316	4.100	205/80R17.5	0.376			
	6速MT<RE62>	8.68							298	3.900	215/70R17.5	0.363			
	6速AT<A862E>	8.68							298	4.625	225/80R17.5	0.390			
7.5トン超 8.0トン以下	N04C-YE	110(150)	3,543	4,275	2	2,454	2,235	平ボディ	6速MT<RE62>	7.83	330	4.100	205/80R17.5	0.376	
									6速AT<A862E>	7.86	329	4.100	215/70R17.5	0.363	
									6速MT<RE62>	7.44	348	3.900	215/70R17.5	0.363	
	6速MT<RE62>	7.85							329	4.100	215/70R17.5	0.363			
	6速AT<A862E>	7.86							329	4.625	225/80R17.5	0.390			
	6速AT<A862E>	7.49							345	4.625	225/80R17.5	0.390			

上記は、燃費値を計算するための数値です。各車型の諸元数値は、「主要諸元表」をご覧ください。

* 燃料消費率のJH25モード燃費値とJH15モード燃費値は、法令に基づく標準的な諸元値および条件を用いてエンジン燃費を測定し、シミュレーション法で算出した国土交通省審査値です。JH25モード燃費値はJH15モード燃費値に対して、車両の空気抵抗やタイヤのころがり抵抗に実測値を用いた試験法で、試験で用いる「都市内走行と都市間走行の走行比率」については、走行実態の調査結果が反映された法定比率で算出した燃費値です。これらの燃費値は法令で定められた燃費値計算条件の車両総重量範囲および最大積載量区分ごとの標準諸元値・車型による最終減速比およびタイヤ仕様、エアコンOFFなどの条件の下に算出しています。

* 燃料消費率は定められた試験条件での値です。お客様の使用環境・条件(気象、道路、渋滞、車両、架装ボディ、整備等の状況)や運転方法(急発進、エアコン使用等)に応じて燃料消費率は異なります。

名入れ、架装の指定にご利用ください。

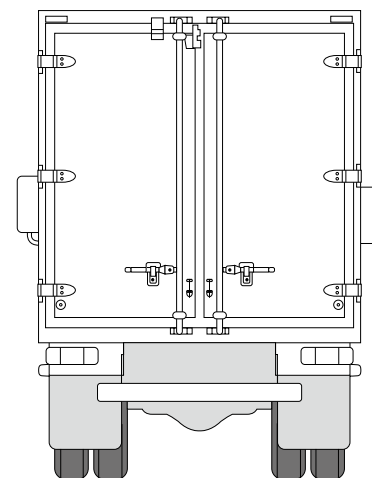
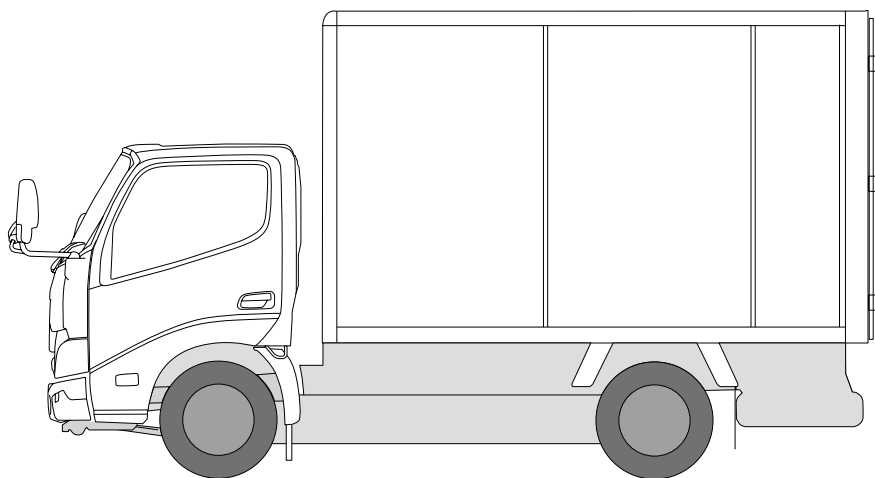
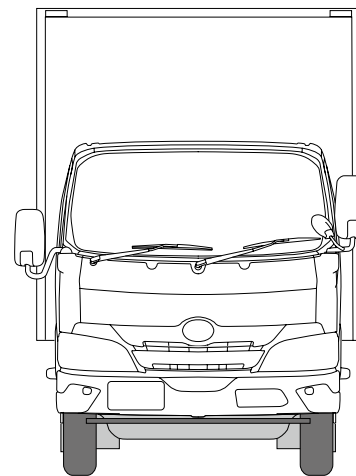
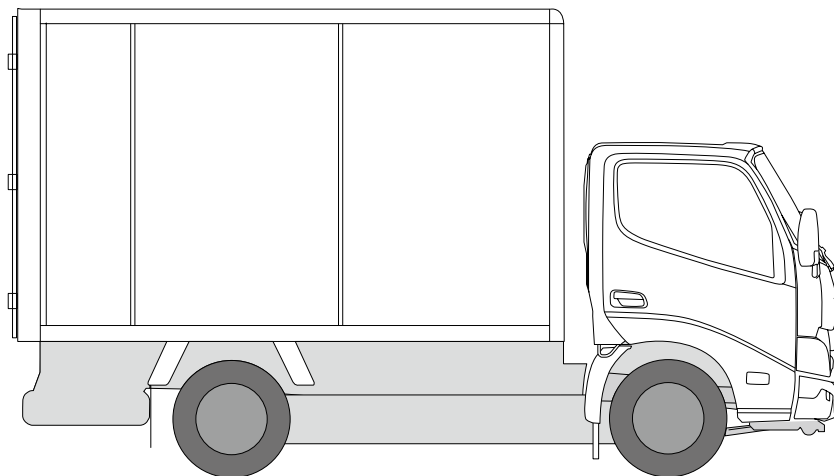

詳しくは! <https://toyota.jp>

発進・加速はゆるやかに。エコドライブに心がけよう。

このカタログに関するお問い合わせは、お近くのダイナ取り扱い販売店
または下記のお客様相談センターへ
トヨタ自動車株式会社 お客様相談センター
全国共通・フリーコール ☎ 0800-700-7700 受付 9:00 ~ 17:00 (除く年末年始)
所在地 〒450-8711 名古屋市中村区名駅4丁目7番1号
本仕様ならびに装備は予告なく変更することがあります。(このカタログの内容は'26年4月現在のもの)
ボディカラーおよび内装色は撮影の条件、ご覧になる印刷物または画面によって実際の
色とは異なって見えることがあります。

フォーム/チャット/手話通訳のお問
合わせサービスもご利用いただけます。
詳しくはWEBページからご覧ください。



製造事業者:日野自動車株式会社

架装メーカー:株式会社北村製作所(アルミバン)

トヨタ車体株式会社(アルミバンS/スライドリフト スマーティ/パレット車)

株式会社トランテックス(アルミバン/ウイングルーフ)

日本フルハーフ株式会社(ウイングルーフ)

START YOUR IMPOSSIBLE 