

TOYOTA EXCELLENT CONVERSION SERIES



TECSは一般保証3年または6万km



※架装オプション装着車。



DYNA

2.0ton Series

【冷凍車・保冷車】

[View Cars](#)

2026年4月

乗る人を選ばない、扱いやすさ。乗る人を守る、安心・安全。

■写真は合成です。

SAFETY

さまざまな場面での、事故のリスクを低減するために。
最先端テクノロジーの数々で支援します。

前側方から接近する移動物を監視して出会い頭での注意を喚起

▶**サイトアラウンドモニターシステム**(Sight Around Monitor System)
出会い頭警報 (FCTA: Front Cross Traffic Alert)

左右フロントの広角ミリ波レーダーが、前方死角エリアでの移動物を検知。衝突のおそれがある場合、警報音、ピラー部表示灯の赤色点滅とともに、マルチインフォメーション表示により、ドライバーに注意を促します。交差点での出会い頭の事故や、右左折時の前方死角での接触事故などを抑制します。

接近注意



[作動イメージ図]



■道路状況、車両状態、天候状態およびドライバーの操作状態などによっては、作動しない場合があります。詳しくは取扱説明書をご覧ください。
■安全運転を支援する装置は、あくまで運転を支援する機能です。本機能を過信せず、必ずドライバーが責任を持って運転してください。

ダイナ 2.0トンシリーズは「セーフティ・サポートカーS(ワイド)」*です。



セーフティ・サポートカーS(ワイド) (サポカーS(ワイド))は、政府が交通事故防止対策の一環として普及啓発しているものです。衝突被害軽減ブレーキやペダル踏み間違い時加速抑制装置など安全運転を支援する装置を搭載し、高齢者を含むすべてのドライバーの安全をサポートします。

*プリクラッシュセーフティ、前進誤発進抑制機能、低速衝突被害軽減機能、オートマチックハイビーム装着車

衝突の回避や衝突時の被害軽減をサポート

▶**プリクラッシュセーフティ**

(歩行者・自転車運転者[昼夜] 検知機能付衝突回避支援タイプ/ミリ波レーダー+単眼カメラ方式)

前方の車両や歩行者、自転車運転者(昼夜)をミリ波レーダーと単眼カメラで検出。衝突の可能性を知らせ、ブレーキを踏めなかった場合はプリクラッシュブレーキを作動させます。プリクラッシュブレーキは歩行者や自転車運転者に対しては自車が約10~80km/hの速度域で作動。たとえば、歩行者との速度差が約30km/hの場合には、衝突回避または被害軽減をサポートします。また、車両に対しては自車が約10km/h以上で作動。たとえば、停止車両に対し自車の速度が約50km/hの場合には、衝突回避または被害軽減をサポートします。

[作動イメージ図]



■数値は社内測定値。

目視しにくい後方の安全確認をサポート

▶**バックカメラ&デジタルインナーミラー**

目視しにくい後方視界を確認するため、バックカメラの映像をモニター搭載のインナーミラーに映し出すシステム。ミラーの電源をONにすると後退時に「近接後方」が表示され、その状態からモニター切り替えスイッチを押すと走行時・停車時に「遠方後方」が表示されるようになります。

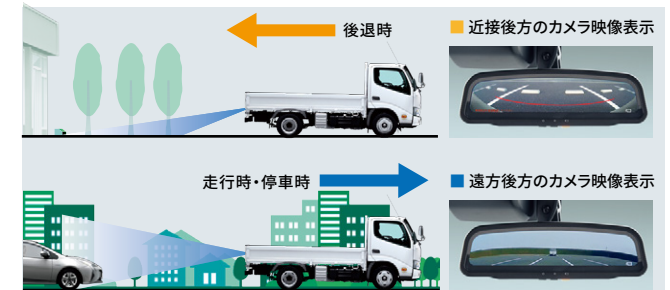

■カメラが映し出す範囲は限られており、実際より遠く見える場合があります。映像を過信せず、必ず車両周辺の安全を直接確認しながら運転してください。
■LED光源を使用した照明や電光掲示板などが映った場合は、映像がちらつく場合があります。使用状況により、太陽光線や照明等の直接光・反射光がモニターに入ると、モニター映像が見にくくなる場合があります。
■近接後方、遠方後方のカメラ映像表示はイメージ画像です。車型によって表示画面が異なります。
■イラストはイメージです。

夜間の見えやすさ、見られやすさの向上に貢献

▶**LEDヘッドランプ**

前方を明るく照射しながら、省電力に寄与するLEDヘッドランプを標準装備。また、車両姿勢の変化に応じて照射軸を調整できるヘッドランプレベリング機能も装備しています。



写真は標準キャブ

夜間の見えやすさをサポート

▶**オートマチックハイビーム**

ハイビームとロービームを自動で切り替え、夜間の歩行者などの早期発見をサポート。切り替え忘れを防ぐほか、手動操作の煩わしさも軽減します。

■自車速度約30km/h以上で作動します。
■道路状況および天候状態等によっては、ご利用にならない場合があります。詳しくは取扱説明書をご覧ください。



■ハイビーム・ロービームの切り替え自動制御には状況により限界があります。運転時にはつねに周囲の状況に注意し、必要に応じて手動で切り替えるなど、安全運転を心がけてください。



接近する障害物を検知してアラートでお知らせ

▶クリアランスソナー

障害物との距離が近づくに従い警報音が断続音から連続音に変化。マルチインフォメーション表示とともにドライバーに知らせます。狭い場所に駐車する場合などに、接触や衝突の回避を支援します。

クリアランスソナー表示



最遠距離 長距離 中距離 近距離

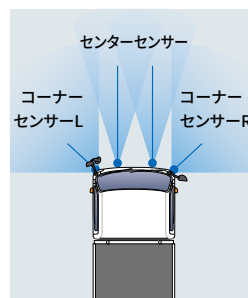

■クリアランスソナーの検知範囲はイメージです。

- プリクラッシュセーフティ、前進誤発進抑制機能・低速衝突被害軽減機能は衝突被害軽減ブレーキが働くシステムですが、必ず止まることを約束するものではありません。
- 道路状況、車両状態、天候状態およびドライバーの操作状態などによっては、作動しない場合があります。また、衝突の可能性がなくてもシステムが作動する場合があります。詳しくは取扱説明書をご覧ください。
- 安全運転を行う責任は運転者にあります。常に周囲の状況を把握し、安全運転に努めてください。
- ソナーの検知範囲、作動速度には限界があります。必ず車両周辺の安全を確認しながら運転してください。
- 運転者自身でプリクラッシュセーフティ、前進誤発進抑制機能・低速衝突被害軽減機能の衝突被害軽減ブレーキ制御を試すことはおやめください。

滑りやすい路面などで走行安定性を確保

▶VSC^{※1}[車両安定制御システム]&TRC^{※2}[トラクションコントロール]

VSCは、滑りやすい路面などで車両の横滑りをセンサーが感知し、各輪のブレーキとエンジン出力を制御することで車両の安定性を確保します。TRCは、滑りやすい路面での発進・加速時に駆動輪の空転を抑え適切な駆動力を確保して加速中の直進性、車両安定性をサポートします。

[VSC作動イメージ]

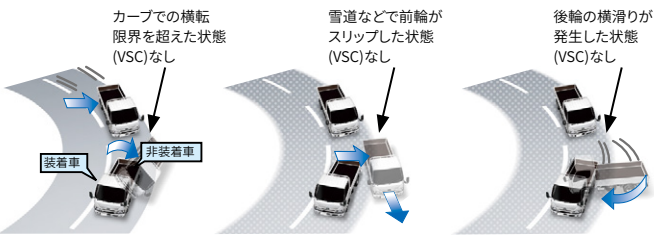

VSCにより、車両の横転の抑制に寄与

VSCにより、車両のドリフトアウトの抑制に寄与

VSCにより、車両のスピン抑制に寄与

※1.VSC: Vehicle Stability Control ※2.TRC: Traction Control

PERFORMANCE

独創のクリーンディーゼル技術を中心に、
低燃費・省燃費を追求。

DPR+尿素SCRシステムやコモンレール式燃料噴射システムなど、クリーンディーゼルテクノロジーを駆使した高性能ディーゼルエンジンを設定。



Diesel Engine

N04C-YE	総排気量 4.009L
最高出力(ネット)	110kW(150PS)/2,380r.p.m.
最大トルク(ネット)	440N・m(44.9kgf・m)/1,300-2,380r.p.m.

N04C-YF	総排気量 4.009L
最高出力(ネット)	120kW(163PS)/2,540r.p.m.
最大トルク(ネット)	470N・m(47.9kgf・m)/1,400-2,200r.p.m.

優れた走行性と燃費性能を發揮。

低燃費とスムーズな発進・加速をもたらす6速AT。シーケンシャルシフトの採用によりドライブビリティが向上。アイドルストップからのよりスムーズな発進も可能になりました。また、燃費性能に優れたほか、全域にわたって思いのままにパワーを操ることができる6速(2WD車)・5速(4WD車)のマニュアルトランスミッションを設定しています。



写真は6速AT

ハードな仕事にゆとりで応える、信頼のシャシー。



写真はワイドキャブ・2WD・ロング。ボディカラーはホワイト<058>。

※3.2WD車は接合式、4WD車は一体式。

アクセルを踏み間違えても衝突回避を支援

▶前進誤発進抑制機能

コンビニなどの壁面ガラスもしっかり検知するソナーセンサーを車両前方に装備。マルチインフォメーションディスプレイ表示と警報音でドライバーに注意を喚起し、アクセルの踏み間違えによる衝突回避を支援します。

低速(10km/h以下)走行での衝突回避を支援

▶低速衝突被害軽減機能

停車中にブレーキが緩んで車が動き出しても、前方の障害物を検知するとドライバーに注意を喚起。さらに距離が縮まるとエンジンの出力制御とブレーキ制御により衝突回避を支援します。

車線逸脱の可能性をドライバーに伝える

▶レーンディパーチャーアラート

道路上の白線(黄線)を単眼カメラで認識。ドライバーがウインカー操作を行わずに車線を逸脱した場合、マルチインフォメーションディスプレイの“車線注意”表示と警告ランプの点滅、ブザーによる警報で注意を喚起します。



- 本システムは直線またはR250m以上のカーブを自車速度約60km/h超で走行時に作動。タイヤ外側の逸脱量が約0.3m以内で警報が出ます。
- 本システムは道路状況、車両状態および天候状態などによっては、ご使用不能な場合があります。詳しくは取扱説明書をご覧ください。
- レーンディパーチャーアラートはあくまで運転補助機能です。本機能を過信せず、必ずドライバーが責任を持って運転してください。

PART 1

各架装メーカーの設定車型、基本機能を比較検討するために。▶p6~p11

使えるワイドなバリエーション。

厳しい温度管理で積荷を守る、 TECS『冷凍車・保冷車』シリーズ。



※架装オプション装着車。

＜冷凍車・保冷車をお選びいただくにあたっての注意事項＞

- 本カタログで紹介する冷凍車・保冷車はあらかじめ冷えた積荷を一定温度で輸送するための車両で、常温の積荷を冷却や冷凍するための車両ではありません。
- 保冷車に冷凍機は装着されていません。ドライアイスや氷、保冷剤などを使用してください。また、庫内の温度管理はできません。
- 使用温度域および使用条件などをよくお確かめのうえ、車種をお選びください。なお、外気温や扉の開閉頻度、走行条件、積荷の積み方などの使用状況によっては、冷凍能力が充分発揮できないことがありますのでご注意ください。荷物を積み込む前には必ず庫内を充分冷やしてください。また、荷物をあらかじめ適温に冷やしてから積み込んでください。

■低温冷凍車

使用温度域-20℃まで。

このような積荷におすすめ

- 冷凍加工品
- 冷凍精肉 など

＜架装メーカー＞

トヨタ車体(株)+(株)デンソー
日本フルハーフ(株)+菱重コールドチェーン(株)

※架装オプション装着車。

冷凍車

■中温冷凍車

使用温度域-5℃まで。

このような積荷におすすめ

- 和・洋菓子
- 精肉・生鮮魚介類
- 生鮮野菜・果物
- 乳製品
- 水産練製品 など

＜架装メーカー＞

トヨタ車体(株)+(株)デンソー
日本フルハーフ(株)+菱重コールドチェーン(株)

※架装オプション装着車。

動画で確認▶

■保冷車

荷室の
温度変化を抑えます。

＜架装メーカー＞

トヨタ車体(株)



※架装オプション装着車。

■ 低温冷凍車 設定車型一覧表

●:フルジャストロー

駆動	キャブ	エンジン 最高出力 (ネット)	トランス ミッション	免許区分	トヨタ車体(株)				日本フルハーフ(株)	
					[薄型クーリングユニット]				[パッケージ型]	
					標準ボディ		ロングボディ		標準 ボディ	ロング ボディ
					4ナンバー クラス	スタンバイ ユニット付	スタンバイ ユニット付			
2.0t積	2.0t積	2.0t積	2.0t積	2.0t積	2.0t積					
2WD	標準 キャブ	110kW (150PS)	6MT	準中型免許			●★		●★	
			6AT	準中型免許	●★	●★	●★			
	ワイド キャブ	110kW (150PS)	6MT	準中型免許				●		●
			6AT						●	
4WD	標準 キャブ	110kW (150PS)	5MT	準中型免許		●				
諸元表掲載ページ			▶ P20				▶ P27			

■ 中温冷凍車 設定車型一覧表

●:フルジャストロー

駆動	キャブ	エンジン 最高出力 (ネット)	トランス ミッション	免許区分	トヨタ車体(株)				日本フルハーフ(株)	
					[薄型クーリングユニット]				[パッケージ型]	
					標準ボディ		ロングボディ		標準 ボディ	ロング ボディ
					2.0t積	スタンバイ ユニット付	スタンバイ ユニット付			
2.0t積	2.0t積	2.0t積	2.0t積	2.0t積	2.0t積					
2WD	標準 キャブ	110kW (150PS)	6MT	準中型免許	●★				●★	
			6AT	準中型免許	●★	●★	●			
	ワイド キャブ	110kW (150PS)	6AT	準中型免許			●			●
4WD	標準 キャブ	110kW (150PS)	5MT	準中型免許	●					
諸元表掲載ページ			▶ P21				▶ P27			

■ 保冷車 設定車型一覧表

●:フルジャストロー

駆動	キャブ	エンジン 最高出力 (ネット)	トランス ミッション	免許区分	トヨタ車体(株)	
					標準ボディ	
					2.0t積	
2WD	標準キャブ	110kW (150PS)	6MT	準中型免許	●★	
			6AT	準中型免許	●★	
4WD	標準キャブ	110kW (150PS)	5MT	準中型免許	●	
諸元表掲載ページ			▶ P33			

※オプション装着や荷台架装などの結果、最大積載量が減少することがあります。詳しくは諸元表をご参照の上、販売店におたずねください。

★印の車両は車両総重量が5.0トン未満に収まる場合、5.0トン限定準中型免許で運転することができます。詳しくは販売店におたずねください。

TECS設定車型以外でのボディ架装にも対応しています。詳しくは販売店にお問い合わせください。

■ 低温冷凍車 (-20°まで) *

積荷	使用温度域								
	-20°C	-15°C	-10°C	-5°C	0°C	5°C	10°C	15°C	20°C
冷凍加工品	■								
冷凍精肉	■								

■ 中温冷凍車 (-5°まで) *

積荷	使用温度域								
	-20°C	-15°C	-10°C	-5°C	0°C	5°C	10°C	15°C	20°C
和・洋菓子					■	■	■	■	■
精肉・生鮮魚介類					■	■	■	■	■
生鮮野菜・果物					■	■	■	■	■
乳製品					■	■	■	■	■
水産練製品					■	■	■	■	■

* 使用温度域について: 外気温35°C、40km/h走行時かつ積荷の無い状態で一定時間経過後に庫内が到達できる温度を表示しています。

● 使用温度域および使用条件などをよくお確かめのうえ、車種をお選びください。なお、外気温や扉の開閉頻度、走行条件、積荷の積み方などの使用状況によっては、冷凍能力が充分発揮できないことがありますのでご注意ください。荷物を積み込む前には必ず庫内を充分冷やしてください。また、荷物をあらかじめ適温に冷やしてから積み込んでください。

低温冷凍車

架装メーカー：トヨタ車体(株)／冷凍機(株)デンソー

[詳しくはP13~](#)

- サビにくく耐久性に優れたステンレスフラットフロア*1・ステンレスリヤ枠を採用。

荷室内には抗菌カラーアルミを標準装備し、細菌の繁殖を抑えます。

*1. ステンレスでも薬品・塩分を含んだ積荷・海水などにより、うす錆が生じることがあります。ご使用後、必ず水洗いなどのお手入れをしてください。

- 予冷に最適なスタンバイユニット付冷凍車も選択いただけます。



※ワンタッチスライド式左サイドドアは架装オプション。

車型番号

F2 Photo:低温冷凍車 標準キャブ・標準ボディ・フルジャストロー(2WG-XZU606B-VTBFZG)

※ヒンジ・カンヌキ・ハンドルステンレス[バックドア]、ステンレス製リヤステップ固定式は架装オプション。

荷室内寸法(単位:mm) *2. 断熱材使用部位:ルーフ・フロント・サイド・フロア・バックドア

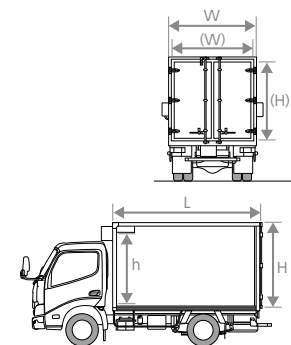

	クラス	荷室内寸法 (有効寸法)				リヤ開口部		ボディ仕様 断熱材厚さ*2	車型番号
		L	W	H	h	(W)	(H)		
標準キャブ 標準ボディ	4ナンバー☆	2,885 (2,875)	1,560 (1,540)	1,075 (1,075)	940	1,510	1,050	50	F1
	1ナンバー	2,950 (2,930)	1,710 (1,690)	1,700 (1,700)	1,550	1,710	1,700	75	F2 ~ F5
ワイドキャブ ロングボディ	1ナンバー	4,300 (4,280)	1,960 (1,940)	1,800 (1,800)	1,650	1,960	1,800	100	F6

☆アンダーマウントコンデンサとなります。

架装メーカー：日本フルハーフ(株)／冷凍機(菱重コールドチェーン(株))

[詳しくはP23~](#)

- 積載効率の高いパッケージ型冷凍機を標準装備。

- 豊富な架装オプションで用途と積荷に合わせて仕様をカスタマイズすることができます。



※ラッシングレールは架装オプション。

車型番号

H2 Photo:パッケージ型低温冷凍車 標準キャブ・標準ボディ・フルジャストロー(2WG-XZU606B-WBBUXG)

荷室内寸法(単位:mm) *3. 断熱材使用部位:ルーフ・フロント・サイド・フロア・バックドア

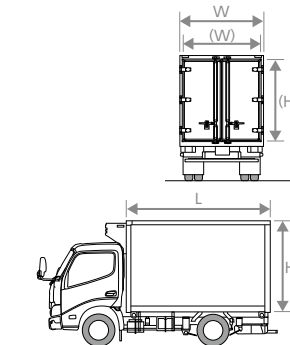

	クラス	荷室内寸法 (有効寸法)				リヤ開口部		ボディ仕様 断熱材厚さ*3		車型番号
		L	W	H	h	(W)	(H)	フロント・ルーフ・フロア	サイド・リヤ	
標準キャブ 標準ボディ	1ナンバー パッケージ型	2,995 (2,935)	1,695 (1,675)	1,735 (1,735)	1,670	1,725	100	75	H1	
ワイドキャブ ロングボディ	1ナンバー パッケージ型	4,320 (4,260)	1,995 (1,975)	1,760 (1,760)	1,970	1,750	100	75	H2	
									H3	



抗菌材使用







荷室内のルーフ、フロント、サイド、バックドアには抗菌カラーアルミを標準装備。*キズや汚れが付着した場合、抗菌作用の効果が現れないことがあります。またお客様のご使用条件によって、抗菌作用は異なります





※表中の車型番号は主要諸元表の車型番号と対応します。また、()内の数値は、有効寸法となります。細部寸法は、部位・突起物および装着するものにより変わることがあります。詳しくは販売店におたずねください。

低温冷凍車

標準仕様一覧表

◇架装オプション設定

車種		トヨタ車体(株)		日本フルハーフ(株)
		[低温冷凍車]		[低温冷凍車]
		4ナンバークラス	1ナンバークラス	1ナンバークラス
冷凍機	アンダーマウントコンデンサ	ノーズマウントコンデンサ		パッケージ型 (ノーズマウントコンデンサ)
				
スタンバイユニット		—	型式設定あり	◇
外板	ルーフ	アルミ平板		カラーアルミ(白)
	フロント	カラーアルミ(白)		カラーアルミ(白)
	サイド	カラーアルミ(白)		カラーアルミ(白)
	バックドア	カラーアルミ(白)		カラーアルミ(白)
バックドア	形状	シングルハンドル 左先開き観音扉	ダブルハンドル左先開き観音扉	左先開き観音扉
				
	ヒンジ	スチール製2対4個	スチール製3対6個	アルミ製3対6個
	ロックバー	1本カンヌキ・ ワンタッチロック(キー付)	2本カンヌキ・ ワンタッチロック(キー付)	2本カンヌキ・ ワンタッチロック(キー付)
	フレーム	磨きステンレス		磨きステンレス
	270°開きストッパー	フタ付		フタ付
	内板	ルーフ	抗菌カラーアルミ(白)	
フロント	抗菌カラーアルミ(白)		抗菌カラーアルミ (サニタリーブルー)	
サイド	抗菌カラーアルミ(白)		抗菌カラーアルミ (サニタリーブルー)	
バックドア	抗菌カラーアルミ(白)		抗菌カラーアルミ (サニタリーブルー)	

車種		トヨタ車体(株)		日本フルハーフ(株)
		[低温冷凍車]		[低温冷凍車]
		4ナンバークラス	1ナンバークラス	1ナンバークラス
フロア張り	ステンレス ※ステンレス立ち上がり四方H300mmは架装オプションです。		ステンレス	
				
フロアフレーム	スチール製		スチール製	
エアリブ	アルミ型材M型(フロント・サイド・バック) ※4ナンバークラスはフロントのみハット型(H=45mm)		アルミ型材ハット型 (フロント・サイド・バック)	
				
水抜き穴(ゴム栓付)	左前側1個 Φ27mm	前側2個 Φ27mm	前側2個 Φ50mm	
外装	リヤステップ	スチール製足かけ式	スチール製固定式 (上面編板張り)	スチール製固定式 (アルミ編板張り)
断熱材	ルーフ	ポリスチレンフォーム:50mm厚	ポリスチレンフォーム: 75mm厚(標準ボディ)、 100mm厚(ロングボディ)	ポリスチレンフォーム:100mm厚
	フロント		ポリスチレンフォーム:75mm厚	
	サイド			
	バックドア	ポリスチレンフォーム:75mm厚		
フロア	ポリスチレンフォーム:60mm厚	ポリスチレンフォーム: 85mm厚(標準ボディ)、 110mm厚(ロングボディ)	ポリスチレンフォーム:100mm厚	
警報装置	半ドア警告ランプ	あり		バックドアのみ (サイドドアは◇)
	半ドア警告ブザー	◇		—
非常警報ブザー	別ホーン追加方式 [スイッチは庫内左後方に取付]		音声アラーム [スイッチは庫内左後方に取付]	
	—		—	
電装品	ルームランプ (庫内スイッチ付)	角形LED灯×1個	角形LED灯×2個 (標準ボディは1個)	角形LED灯 6.8W×2個 (標準ボディは1個)
	トップマーカー ランプ	—	LED灯(フロント橙色・リヤ黄色) 前後各1対4個	LED灯(橙色) 前後各1対4個
	サイドマーカー ランプ	—	LED灯(黄色) 前後各1対4個	LED灯(黄色) 前後各1対4個
	路肩灯[白熱灯]	—	◇	左側1個、キャブ内スイッチ付
	—	—	—	—

中温冷凍車

架装メーカー：トヨタ車体(株)／冷凍機(株)デンソー

[詳しくはP13~](#)

- サビにくく耐久性に優れたステンレスフラットフロア*1・ステンレスリヤ枠を採用。

荷室内には抗菌カラーアルミを標準装備し、細菌の繁殖を抑えます。

*1. ステンレスでも薬品・塩分を含んだ積荷・海水などにより、うす錆が生じることがあります。ご使用后、必ず水洗いなどのお手入れをしてください。

- 予冷に最適なスタンバイユニット付冷凍車も選択いただけます。



※ワンタッチスライド式左サイドドアは架装オプション。

車型番号

F8 Photo: 中温冷凍車 標準キャブ・標準ボディ・フルジャストロー (2WG-XZU606B-VTBDZG)

※ヒンジ・カンヌキ・ハンドルステンレス[バックドア]、ステンレス製リヤステップ固定式は架装オプション。

荷室内寸法(単位:mm) *2. 断熱材使用部位: ルーフ・フロント・サイド・フロア・バックドア

	クラス	荷室内寸法 (有効寸法)				リヤ開口部		ボディ仕様 断熱材厚さ*2	車型番号
		L	W	H	h	(W)	(H)		
標準キャブ	標準ボディ 1ナンバー☆	3,000 (2,980)	1,760 (1,740)	1,750 (1,750)	1,600	1,710	1,725	50	F7 ~ F9 F12
	ロングボディ 1ナンバー	4,400 (4,380)	2,060 (2,040)	1,850 (1,850)	1,700	2,010	1,825		F10
ワイドキャブ	ロングボディ 1ナンバー								

☆アンダーマウントコンデンサとなります。

架装メーカー：日本フルハーフ(株)／冷凍機(菱重コールドチェーン(株))

[詳しくはP23~](#)

- 積載効率の高いパッケージ型冷凍機を標準装備。

- 豊富な架装オプションで用途と積荷に合わせて仕様をカスタマイズすることができます。



※スライドアーム式サイドドア、ラッシングレールは架装オプション。

車型番号

H4 Photo: パッケージ型中温冷凍車 標準キャブ・標準ボディ・フルジャストロー (2WG-XZU606B-WBBTXG)

荷室内寸法(単位:mm) *3. 断熱材使用部位: ルーフ・フロント・サイド・フロア・バックドア

	クラス	荷室内寸法 (有効寸法)			リヤ開口部		ボディ仕様 断熱材厚さ*3	車型番号
		L	W	H	(W)	(H)		
標準キャブ	標準ボディ 1ナンバー パッケージ型	3,070 (3,010)	1,745 (1,725)	1,835 (1,835)	1,720	1,800	50	H4
	ワイドキャブ	ロングボディ 1ナンバー パッケージ型	4,395 (4,335)	2,045 (2,025)	1,860 (1,860)	2,020		1,825



抗菌材使用



荷室内のルーフ、フロント、サイド、バックドアには抗菌カラーアルミを標準装備。*キズや汚れが付着した場合、抗菌作用の効果が現れないことがあります。またお客様のご使用条件によって、抗菌作用は異なります





※表中の車型番号は主要諸元表の車型番号と対応します。また、()内の数値は、有効寸法となります。細部寸法は、部位・突起物および装着するものにより変わることがあります。詳しくは販売店におたずねください。

中温冷凍車

標準仕様一覧表

◇架装オプション設定

車種		トヨタ車体(株)	日本フルハーフ(株)
		[中温冷凍車]	[中温冷凍車]
装備		1ナンバークラス	1ナンバークラス
冷凍機		ノーズマウントコンデンサ  標準ボディ車2WDは アンダーマウントコンデンサ 	パッケージ型 (ノーズマウントコンデンサ) 
スタンバイユニット		型式設定あり	◇
外板	ルーフ	アルミ平板	カラーアルミ(白)
	フロント	カラーアルミ(白)	カラーアルミ(白)
	サイド	カラーアルミ(白)	カラーアルミ(白)
	バックドア	カラーアルミ(白)	カラーアルミ(白)
バック ドア	形状	左先開き観音扉 	左先開き観音扉 
	ヒンジ	スチール製3対6個	アルミ製3対6個
	ロックバー	2本カンヌキ・ワンタッチロック(キー付)	2本カンヌキ・ワンタッチロック(キー付)
	フレーム	磨きステンレス	磨きステンレス
	270°開きストッパー	フタ付	フタ付
	ルーフ	抗菌カラーアルミ(白)	抗菌カラーアルミ (サニタリーブルー)
	フロント	抗菌カラーアルミ(白)	抗菌カラーアルミ (サニタリーブルー)
サイド	抗菌カラーアルミ(白)	抗菌カラーアルミ (サニタリーブルー)	
バックドア	抗菌カラーアルミ(白)	抗菌カラーアルミ (サニタリーブルー)	

車種		トヨタ車体(株)	日本フルハーフ(株)
		[中温冷凍車]	[中温冷凍車]
装備		1ナンバークラス	1ナンバークラス
フロア張り		ステンレス ※ステンレス立ち上がり四方H300mmは架装オプションです。 	ステンレス 
フロアフレーム		スチール製	スチール製
エアリブ		アルミ型材M型 (フロント・サイド・バック) 	アルミ型材ハット型 (フロント・サイド・バック) 
水抜き穴(ゴム栓付)		前側2個 Φ27mm	前側2個 Φ50mm
外装	リヤステップ	スチール製固定式(上面縞板張り)	スチール製固定式(アルミ縞板張り)
断熱材	ルーフ	ポリスチレンフォーム:50mm厚	ポリスチレンフォーム:50mm厚
	フロント		
	サイド		
	バックドア		
フロア	ポリスチレンフォーム:60mm厚		
警告装置	半ドア警告ランプ	あり	バックドアのみ(サイドドアは◇)
	半ドア警告ブザー	◇	—
	非常警報ブザー	別ホーン追加方式 [スイッチは庫内左後方に取付]	音声アラーム [スイッチは庫内左後方に取付]
電装品	ルームランプ (庫内スイッチ付)	角形LED灯×2個 (標準ボディは1個)	角形LED灯 6.8W×2個 (標準ボディは1個)
	トップマーカー ランプ	LED灯(フロント橙色・リヤ黄色) 前後各1対4個	LED灯(橙色) 前後各1対4個
	サイドマーカー ランプ	LED灯(黄色) 前後各1対4個	LED灯(黄色) 前後各1対4個
	路肩灯[白熱灯]	◇	左側1個、キャブ内スイッチ付

冷凍車

おすすめ架装オプションパッケージ お客様に人気の装備を推奨オプションとしてパッケージしました。

トヨタ車体(株) [詳しくは P15~ 架装主要装備一覧表をご覧ください。](#)

<冷凍車 基本パッケージ>

お客様に人気の装備をひとまとめにしたパッケージ

左サイドドアから簡単アクセス

① サイドドア(左)ワンタッチスライド式 ※1 ※2

風が強い日も安心作業

③ 90°開きストッパー(バックドア)

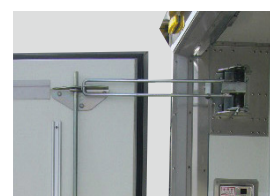
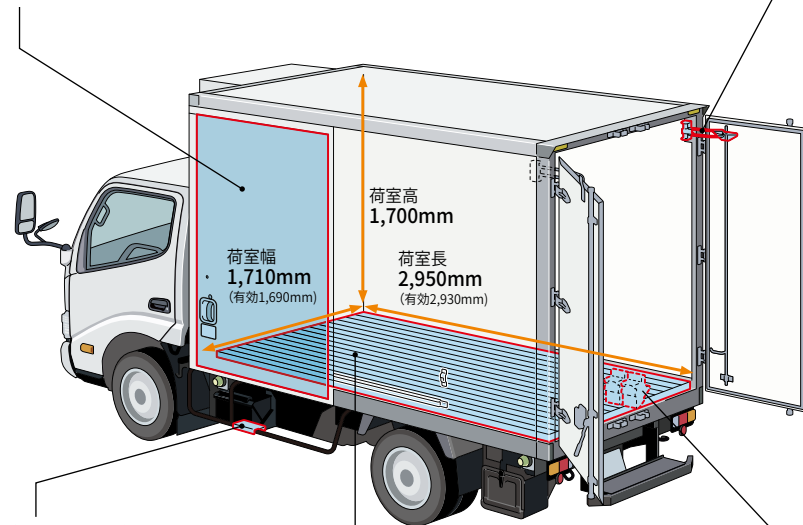

1ナンバークラス(ステータ式)



4ナンバークラス(リンク式)

毎日の乗り降りをしやすく

⑤ サイド固定式ステップ左(アルミ縞板) ※4

冷気をフロアの隅々までとどける

② スノコ樹脂製

車両をしっかり固定

④ 輪止め(本体2個+搭載用ブラケット) ※3 ※4

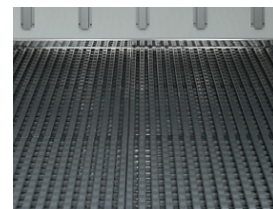
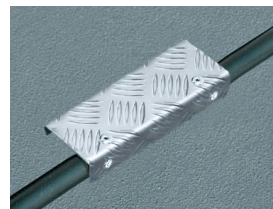

イラスト記載型式 : XZU606B-VTBFZG (低温冷凍車)

<冷凍車 ステンレスパッケージ>

サビに強いステンレス仕様

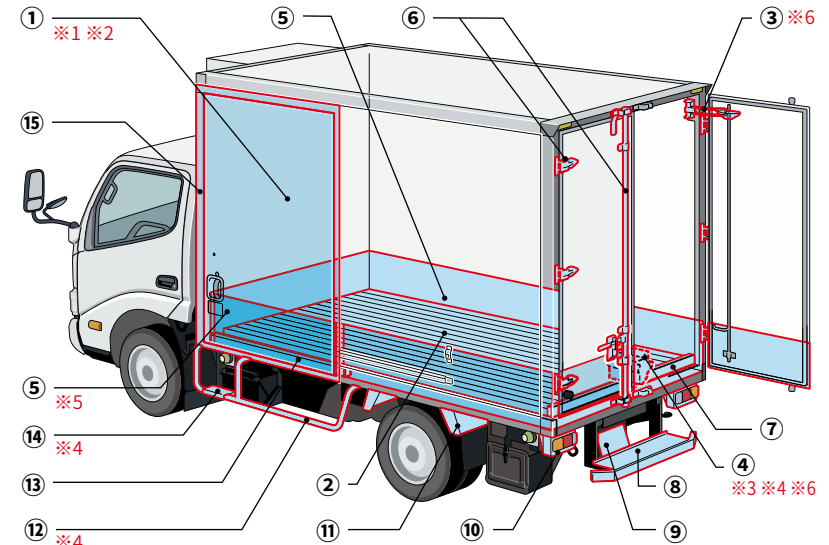

ステンレス装備一覧表

No.	装備	No.	装備
⑤	フロアステンレス立ち上がり四方 300mm ※5	⑪	リヤフェンダーステンレス
⑥	ヒンジ・カンヌキ・ハンドルステンレス	⑫	サイドバンパーステンレス ※4
⑦	フロア後部水止め凸型ステンレス	⑬	フロアサイド部水止め凸型 ステンレス
⑧	リヤステップステンレス	⑭	サイド固定式ステップ左(ステンレス) ※4
⑨	ライセンスプレートブラケットステンレス	⑮	サイドドア枠ステンレス
⑩	リヤコンビランプブラケットステンレス		

※荷室内寸法は基本パッケージと同等となります。 ※①~④については基本パッケージと同じ装備となります。

※1. ドア開口幅900mm、高さ1,560mm(中温1ナンバークラス)、1,535mm(低温1ナンバークラス)、950mm(低温4ナンバークラス)となります。スライドドア枠によりサイドドア部の荷室内有効幅が中温1ナンバークラスの標準キャブ1,760mm、ワイドキャブ2,060mm、

低温4ナンバークラスは1,560mmから40mm、低温1ナンバークラスは標準キャブ1,710mm、ワイドキャブ1,960mmから15mm減少します。

※2. 低温1ナンバークラス・ロングボディの場合は、サイドドア(左)オープン式(ドア枠ステンレスタイプ)となり、ヒンジ・カンヌキ・ハンドルもステンレスとなります。また、ドア開口幅850mm、高さ1,485mmとなります。 ※3. 型式により取付位置が異なります。 ※4. 4ナンバークラスには装着されません。

※5. サイドドア部にステンレス立ち上がり300mmが装着されます。 ※6. スチール製となります。

●荷室内寸法は標準サイズ(各型式)となります。 ●外板はカラーアルミパネル(白)平板、バックドアは2本外カンヌキダブルハンドル左先開き観音扉(1ナンバークラス)、1本外カンヌキシングルハンドル左先開き観音扉(4ナンバークラス)となります。

●パッケージ装備の追加、変更はできません。その際は架装オプションを個別に取得ください。詳しくは販売店までお問い合わせください。

冷凍車

おすすめ架装オプションパッケージ お客様に人気の装備を推奨オプションとしてパッケージしました。

日本フルハーフ(株) ▶ 詳しくは P24~ 架装主要装備一覧表をご覧ください。

<基本パッケージ>

低温冷凍車



18 90°開きストッパー
(簡易型)



40 ラッシングレール



42 43 ラッシングベルト
(バックル式/ラチェット式)



62 輪止め



63 タイヤチェーン掛け



20 ロックバースライド式
サイドドア(左側)



23 24 カーテン
(バックドア用/サイドドア用)

中温冷凍車



19 ワンタッチスライド式
サイドドア(左側)

<シーン別おすすめ追加装備>

このような時には

おすすめオプション

エンジンを掛けずに予冷をしたい

5 スタンバイユニット取付

リヤドアの固定を自動で行いたい

17 90°開きストッパー[リンク式]自動式

冷気漏れを防ぎたい

23 24 カーテン(バックドア用/サイドドア用)

バックでプラットフォームにつけることがある

55 56 当りゴム 角型(高さ80mm)/D型(高さ80mm)

床に水がたまるのが心配

27 ステンレスキーストフフロア(高さ25mm)堤防付

28 アルミ型材製クリーンボードフロア(高さ25mm)堤防付

33 水抜き穴(ゴム栓付)後側2個(φ50mm)追加

床の冷気循環を良くしたい

34 35 木製スノコ/樹脂製スノコ

降雪地域(雪対策)

54 寒地仕様(下回り配線保護&テールランプ裏カバーアルミ)

夜間作業が多い(庫内を明るくしたい)

46 ルームランプ(LED)(6.8W)追加

サイドドアが閉まっているか心配

59 サイドドア半ドア警報ランプ

周りの車や人に注意喚起をしたい

60 ボイスアラーム バック&左折

49 リヤトップマーカ―を車高灯&ストップランプに変更

PART 2

各架装メーカーの詳細情報を確認して最適な一台を選ぶ。▶p13~p33

その仕事、その積荷に
ジャストフィットする一台を選ぶ。

積荷や使い方にあわせて、きめ細かなアレンジができる
TECSの冷凍車。架装メーカー別に詳細情報を掲載しています。
豊富なバリエーションから最適な一台をお選びください。

Select 1 用途で冷凍車を選択する

使用温度域に合わせて低温・中温2タイプの冷凍車をご用意。
用途に応じて各架装メーカーの設定車型一覧表から見つけてください。

Select 2 ボディサイズを決める

荷室の長さ、荷室の幅、積載容量やリヤの開口部寸法まで、
スタイリングイメージと各架装メーカーの設定車型一覧表から
最適なボディを見つけてください。

Select 3 架装オプションを選択する

荷役作業の効率アップに、ボディの強度や耐久性アップに、
バックドアの変更やサイド扉の装着など、架装主要装備一覧表、
オプション動画や写真から、用途に合わせたオプションが選べます。

Select 4 サイズ、性能を検討する

車両寸法、車両重量、燃費や燃料タンク容量など
各架装メーカーの主要諸元表に記載された
諸元数値から候補で選んだ車両の比較・検討ができます。

冷凍車

トヨタ車体 株式会社

スタイリング / 荷室内寸法 / 設定車型一覧表 ▶ P13~
架装主要装備一覧表 ▶ P15~
架装標準装備 / 架装オプション事例 ▶ P17~
主要諸元表 ▶ P20~

株式会社 デンソー

冷凍機 ▶ P22



※架装オプション装着車。

冷凍車

日本フルハーフ 株式会社

スタイリング / 荷室内寸法 / 設定車型一覧表 ▶ P23
架装主要装備一覧表 ▶ P24
架装標準装備 / 架装オプション事例 ▶ P25~
主要諸元表 ▶ P27

菱重コールドチェーン株式会社

冷凍機 ▶ P28



※架装オプション装着車。

保冷車

トヨタ車体 株式会社

スタイリング / 荷室内寸法 / 設定車型一覧表 ▶ P29
架装主要装備一覧表 ▶ P30
架装標準装備 / 架装オプション事例 ▶ P31~
主要諸元表 ▶ P33



※架装オプション装着車。

トヨタ車体 株式会社

冷凍車 (1ナンバークラス / 4ナンバークラス)

標準キャブ

ワイドキャブ

サビにくく耐久性に優れたステンレスフラットフロア*1・ステンレスリヤ枠を採用。
荷室内には抗菌カラーアルミを標準装備し、細菌の繁殖を抑えます。

*1. ステンレスでも薬品・塩分を含んだ積荷・海水などにより、うす錆が生じることがあります。ご使用後、必ず水洗いなどのお手入れをしてください。

1ナンバークラス



車型番号

F8 Photo: 中温冷凍車
標準キャブ・標準ボディ・フルジャストロー (2WG-XZU606B-VTBDZG)

※ヒンジ・カンヌキ・ハンドルステンレス[バックドア]、ステンレス製リヤステップ固定式は架装オプション。

4ナンバークラス



車型番号

F1 Photo: 低温冷凍車
標準キャブ・標準ボディ・フルジャストロー (2WG-XZU606B-VTBEZG)

※ヒンジ・カンヌキ・ハンドルステンレス[バックドア]は架装オプション。



車型番号

F8 Photo: 中温冷凍車
標準キャブ・標準ボディ・フルジャストロー
(2WG-XZU606B-VTBDZG)

※ワンタッチスライド式左サイドドアは架装オプション。

荷室内寸法 (単位: mm)

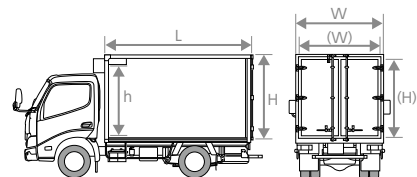

	クラス	荷室内寸法 (有効寸法)				リヤ開口部		ボディ仕様	
		L	W	H	h	(W)	(H)	断熱材厚さ*3	
低温	標準キャブ 標準ボディ	4ナンバー*2	2,885 (2,875)	1,560 (1,540)	1,075 (1,075)	940	1,510	1,050	50
		1ナンバー	2,950 (2,930)	1,710 (1,690)	1,700 (1,700)	1,550	1,710	1,700	75
中温	標準キャブ ロングボディ	1ナンバー*2	3,000 (2,980)	1,760 (1,740)	1,750 (1,750)	1,600	1,710	1,725	50
		1ナンバー	4,400 (4,380)	2,060 (2,040)	1,850 (1,850)	1,700	2,010	1,825	

*2. アンダーマウントコンデンサとなります(4WD車を除く)。 *3. 断熱材使用部位: ルーフ・フロント・サイド・フロア・バックドア。

設定車型一覧表

駆動	キャブ	トランスミッション	免許区分	標準ボディ		ロングボディ
				2.0t積	フルジャストロー	フルジャストロー
2WD	標準キャブ	6MT	準中型免許	4ナンバークラス	1ナンバークラス	1ナンバークラス
					F7 ★	
	ワイドキャブ	6AT	準中型免許	F1 ★	F2 ★ F8 ★	F10
						F11
4WD	標準キャブ	5MT	準中型免許	F3 F9		



抗菌材使用

荷室内のルーフ、フロント、サイド、バックドアには抗菌カラーアルミを標準装備。 ※キズや汚れが付着した場合、抗菌作用の効果が現れないことがあります。またお客様のご使用条件によって、抗菌作用は異なります

※表中の車型番号は主要諸元表の車型番号と対応します。また、()内の数値は、有効寸法となります。細部寸法は、部位・突起物および装着するものにより変わることがあります。詳しくは販売店におたずねください。

★印の車両は車両総重量が5.0トン未満に収まる場合、5.0トン限定準中型免許で運転することができます。詳しくは販売店におたずねください。

トヨタ車体 株式会社

冷凍車(スタンバイユニット付)

※設定型式以外にスタンバイユニットを取付けることはできません(架装オプションではありませんので設定型式にご確認ください)。

標準キャブ

ワイドキャブ

スタンバイユニットの電源コンセントを外部電源につなげることにより、エンジン停止中でも冷凍庫を冷やすことができます。

夜間の積み置きや、始業前にあらかじめ荷室内を冷やすことが可能です。



車種番号

F4 Photo:低温冷凍車

標準キャブ・標準ボディ・フルジャストロー(2WG-XZU606B-VTBNXG)

※スライド式サイドドアドア枠ステンレス、サイド固定式ステップ、ヒンジ・カンヌキ・ハンドルステンレス[バックドア]、ステンレス製リヤステップ固定式は架装オプション。

荷室内寸法(単位:mm)

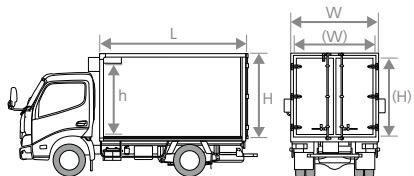

		クラス	荷室内寸法(有効寸法)				リヤ開口部		ボディ仕様 断熱材厚さ*1	
			L	W	H	h	(W)	(H)		
低温	標準キャブ	標準ボディ	1ナンバー	2,950(2,930)	1,710(1,690)	1,700(1,700)	1,550	1,710	1,700	75
	ワイドキャブ	ロングボディ	1ナンバー	4,300(4,280)	1,960(1,940)	1,800(1,800)	1,650	1,960	1,800	100
中温	標準キャブ	標準ボディ	1ナンバー	3,000(2,980)	1,760(1,740)	1,750(1,750)	1,600	1,710	1,725	50

*1.断熱材使用部位:ルーフ・フロント・サイド・フロア・バックドア。



抗菌材使用

荷室内のルーフ、フロント、サイド、バックドアには抗菌カラーアルミを標準装備。※キズや汚れが付着した場合、抗菌作用の効果が現れないことがあります。またお客様の使用条件によって、抗菌作用は異なります

※表中の車種番号は主要諸元表の車種番号と対応します。また、()内の数値は、有効寸法となります。細部寸法は、部位・突起物および装着するものにより変わることがあります。詳しくは販売店におたずねください。

★印の車両は車両総重量が5.0トン未満に収まる場合、5.0トン限定準中型免許で運転することができます。詳しくは販売店におたずねください。

スタンバイユニット



スタンバイユニット本体



電源コンセント(3相AC200V用)

	中温冷凍車	低温冷凍車		
車種番号	F12	F4	F5	F6
冷凍能力 (荷室内温度)	2,770W (0°C)	1,400W (-18°C)		1,820W (-18°C)
コンプレッサタイプ	スクロールタイプ電動コンプレッサ			
コンプレッサ駆動方式	DCモーター インバータ制御			
使用電源	3相AC200V			

(注1) スタンバイユニットの電源コンセントは、3相AC200V用引掛型(接地極付4ピンタイプJIS規格 定格20A・250V)を採用しています。現在ご使用中の電源コンセントが別方式の場合など、詳しくは販売店までご相談ください。

(注2) 連続して冷凍機をご使用になる場合は、一週間に1~2度必ず冷凍機を停止して、クーリングユニット内部の氷を解かしてください。

(注3) 電源ケーブル(10m長)付。

設定車種一覧表

駆動	キャブ	トランスミッション	免許区分	標準ボディ	ロングボディ
				2.0t積	2.0t積
2WD	標準キャブ	6MT	準中型免許	F4★	
		6AT		F5★ F12★	
	ワイドキャブ	6MT	準中型免許		F6

■ 冷凍車 架装主要装備一覧表
架装標準装備
架装オプション (架装メーカー装着)



車種	低温冷凍車			中温冷凍車			備考 (装着条件、注意事項など)	
	4ナンバークラス		1ナンバークラス	1ナンバークラス		備考 (装着条件、注意事項など)		
	写真掲載	標準キャブ 標準	ワイドキャブ ロング	標準キャブ 標準	ワイドキャブ ロング			
1	アンダーマウントコンデンサ	※			*1		*1.スタンバイユニット付車はノーズマウントコンデンサとなります。	
2	ノーズマウントコンデンサ [ドレーンホースカバー付]	※			*2		*2.アンダーマウントコンデンサは2WDに設定、ノーズマウントコンデンサは4WDに設定。	
3	スタンバイユニット						設定型式につきましては、主要諸元表をご覧ください。 設定型式以外にスタンバイユニットを取付けることはできません (架装オプションではありませんので設定型式にご注意ください)。	
4	半ドア警告ランプ							
5	非常警報	※					別ホーン追加方式。	
6	半ドア警告ブザー							
7	アルミエアリブ	※	*3				*3. 4ナンバークラスはフロントがハット型 (高さ45mm) となります。	
8	荷室内高変更 <低温>	H=1,075mm					*4. 4ナンバークラスは2本外カンヌキ式バックドアとリヤ固定式ステップが同時装着、床面地上高が高くなります。また、荷室内高変更時コンデンサはノーズマウントになります。	
		H=1,650mm	*4					
		H=1,700mm						
		H=1,750mm	*4					
		H=1,800mm						
荷室内高変更 <中温>	H=1,750mm							
	H=1,850mm							
9	荷室内寸法 荷室内長変更 <低温>	L=2,885mm					ルーフはアルミ平板。	
		L=2,950mm						
		L=3,050mm						
		L=3,150mm						
		L=4,300mm						
	荷室内長変更 <中温>	L=4,400mm						
		L=3,000mm						
		L=3,100mm						
		L=3,200mm						
		L=4,400mm						
L=4,500mm								
10	外板	フロント・サイド・バックドア: カラーアルミパネル [白]						
11	内板	抗菌カラーアルミ [白]						
12		ステンレス [ルーフ]						
13		ステンレス [フロント・サイド・バック]					サイドドアを選択した場合、ドア内板もステンレスになります。	
14	フロアフレーム	スチール						

●オプション装着により、最大積載量および荷室内有効寸法が変わる場合があります。詳しくは販売店におたずねください。 ●「架装オプション」はご注文時に申し受けます。架装メーカーの工場にて装着するため、ご注文後はお受けできませんのでご了承ください。

●架装オプションの保証期間は、3年または6万kmのいずれか早いほうで適用されます。 ●上記以外の架装オプションにつきましては、販売店におたずねください。

車種	低温冷凍車			中温冷凍車			備考 (装着条件、注意事項など)	
	4ナンバークラス		1ナンバークラス	1ナンバークラス		備考 (装着条件、注意事項など)		
	写真掲載	標準キャブ 標準	ワイドキャブ ロング	標準キャブ 標準	ワイドキャブ ロング			
15	シングルハンドル左先開き観音扉 [1本外カンヌキ]	※						
16	ダブルハンドル左先開き観音扉 [2本外カンヌキ]	※						
17	シングルハンドル内蔵式左先開き	※					開口寸法および荷室内長も変更になります。	
18	ダブルハンドル内蔵式左先開き	※					リフト装置との同時装着はできません。	
19	左先開きから右先開きへ変更							
20	保冷シャッター	※					開口寸法および荷室内有効寸法が一部減少します。 また、冷凍性能が若干低下します。リフト装置・荷室長変更との同時装着はできません。サイドドア選択時はドアサイズによって同時装着できない場合がありますので販売店におたずねください。	
21	バックドア 3枚扉内蔵式 [中扉右先開き]	※					開口寸法および荷室内長も変更になります。 リフト装置との同時装着はできません。 90°開きストッパーの取付はできません。	
22	ワンタッチロック [キー付・外カンヌキ用]							
23	270°開きストッパー [フタ付]	※						
24	90°開きストッパー [リンク式]						90°開きストッパー (簡易型) との同時装着はできません。	
25	90°開きストッパー [ステー式]	※					3枚扉内蔵式バックドアおよびドックシェルター対応リヤ枠との同時装着はできません。90°開きストッパー (簡易型) との同時装着はできません。	
26	90°開きストッパー 簡易型 [丸棒式]	※					90°開きストッパー (リンク式/ステー式) との同時装着はできません。リフト装置との同時装着はできません。	
27	ドックシェルター 対応リヤ枠	※					外カンヌキ式バックドア装着時のみ選択できます。 リフト装置、90°開きストッパー (ステー式) との同時装着はできません。	
28	非常用ハンドル	※					内蔵式バックドア装着時のみ選択できます。	
29	ワンタッチ スライド式 <低温>	950mm×900mm	※				サイドドア右は、サイドドア左を選択時のみ装着できます。右単独での装着はできません。 冷凍性能が若干低下します。 荷室内高変更を同時選択時のサイドドア寸法は販売店へおたずねください。	
30		1,335mm×900mm						
31		1,535mm×900mm						
32	ワンタッチ スライド式 <中温>	1,360mm×900mm						
33		1,560mm×900mm						
34		1,675mm×900mm				*5		
35	ワンタッチ スライド式 <低温>	950mm×900mm	※					*5. 荷室内高H=1,850mm以上とセットで選択できます。
36		1,335mm×900mm						*6. 荷室内高H=1,700mm以上とセットで選択できます。
37		1,535mm×900mm				*6		*7. 荷室内高H=1,850mm以上とセットで選択できます。
38	ワンタッチ スライド式 <中温>	1,360mm×900mm						*8. サイドドア枠ステンレスとサイドアウン タッチキーが標準装備となります (ヒンジ・ カンヌキ・ハンドルはスチール製が標準)。
39		1,560mm×900mm					*9. 荷室内高H=1,700mm以上とセットで選択 できます。	
40		1,675mm×900mm					*7	
41	オープン式 <低温のみ> *8	1,310mm×850mm	※					
42	ドア枠ステンレス タイプ	1,510mm×850mm					*9	

■ 冷凍車 架装主要装備一覧表

 架装標準装備
  架装オプション (架装メーカー装着)

装備	車種	低温冷凍車			中温冷凍車			備考 (装着条件、注意事項など)
		写真掲載	4ナンバークラス		1ナンバークラス		備考 (装着条件、注意事項など)	
			標準	標準	標準	ロング		
43	カーテン	バックドア用	※					
44		サイドドア用	※					
45	サイド	固定式 左 [アルミ編板]	※					
46		固定式 右 [アルミ編板]					スライドドア右装着時のみ取得可能です。	
47	ステップ	スチール製足掛け式						
48		スチール固定式 [上面編板張り]	※					
49		折りたたみ式 [スチール]						
50		スチール製からステンレス製に変更 足掛け式						
51		スチール製からステンレス製に変更 固定式					リフト装置との同時装着はできません。	
52		固定式メッシュ [スチール]	※					
53	フロア	ステンレスフラット	※					
54		ステンレスキーストン	※				リフト装置との同時装着はできません。	
55		アルミ編板	※				フロアサイド水止め凸型および、フロア後部水止め凸型との同時装着はできません。	
56		ステンレス立ち上がり四方300mm					サイドドア装着時サイドドアの下部もステンレス立ち上がりが装着されます。	
57	防錆仕様	リヤ枠ステンレス [ミガキ]	※					
58		フロアサイド水止め凸型 *10	※				ステンレスドア選択時は、ドア枠ステンレスタイプを同時選択ください。	
59		フロア後部水止め凸型 *10	※				*10.フロアアルミ編板との同時装着はできません。	
60		ヒンジ・カンヌキ・ハンドルステンレス [バックドア] *11	※				*11.外カンヌキ式バックドア装着時のみ選択できます。	
61		ヒンジ・カンヌキ・ハンドルをステンレスに変更 [オーブンドア]						
62	水抜き穴 [ゴム栓付]	前側2個 (φ27mm)	※	左のみ				
63		後側2個 (φ27mm) 追加					*12.標準ボディのスタンバイユニット付車は選択できません。	
64	スノコ	木製 (36mm厚)	※					
65		樹脂製 (30mm厚)	※				ステンレスフラットフロア (標準) 時のみ選択できます。間仕切りおよびリフト装置との同時装着はできません。冷凍能力が若干低下します。	
66		抗菌樹脂製 (30mm厚)						
67	荷室ガード	三方樹脂 高さ100mm (デュラウッド15mm厚)	※					
68	緊締装置	ラッシングレール [左右] スチール	※				左右取付の場合、荷室内有効幅が-30mmとなります。サイドドア内板への取付はできません。フロント取付の場合、荷室内有効幅が-15mmとなります。	
69		ラッシングレール [フロント] スチール						
70		ラッシングベルト [バックル式・軽荷重]	※					
71	間仕切り	固定式					サイドドア装着時のみ選択できます。ステンレスキーストンフロアとの同時装着はできません。荷室内ルームランプ1個追加および水抜き穴後側2個 (φ27mm) 追加が標準装備されます。後室はドライ室としての使用はできません。結露するおそれがあります。また、取付位置により8ナンバー登録できない場合がありますので、事前に販売店におたずねください。スタンバイ付車には装着できません。	
72		移動式						
73		ソフトパネル脱着式 *13	※				*13.ソフトパネルを積荷固定用としては使用しないでください。ソフトパネル固定用ラッシングレール左右2段が標準装備されます。	

装備	車種	低温冷凍車			中温冷凍車			備考 (装着条件、注意事項など)
		写真掲載	4ナンバークラス		1ナンバークラス		備考 (装着条件、注意事項など)	
			標準	標準	標準	ロング		
74	ルームランプ [庫内スイッチ付]	LED灯5W (1個)	※					
75		LED灯5W (2個)						
76		LED灯5W追加						
77	電装品 灯具類	トップマーカランプ [LED灯] フロント橙色・リヤ黄色 (前後各1対4個)	※					
78		サイドマーカランプ [LED灯] 黄色 (前後各1対4個)	※					
79		サイドマーカランプ [LED灯] 追加 (1対2個)						
80		路肩灯 [白熱灯] 25w (1対2個)	※	左側のみ	左側のみ		標準ボディは左側のみ装着となります。	
81		サイドフラッシュランプ [白熱灯] (1対2個)	※					
82	当たりゴム D型バンパーゴム (中央2個)	※					リフト装置との同時装着はできません。	
83	垂直式リフト [トヨタ車体製]	リフト能力 (600kg) L=850mm *14	※				90°開きストッパー (簡易型) との同時装着はできません。外カンヌキ式バックドア装着時のみ選択できます。保冷シャッターとの同時装着はできません。ベース車メーカーオプションのリヤ強化サスペンション等の選択を推奨します。	
84		埋込式ストッパー *15					*14.バックドア内蔵式ハンドル、ステンレスキーストンフロア、木製および樹脂製スノコ、スタンバイユニット付車との同時装着はできません。標準ボディ1ナンバークラスは荷室長L=3,200mm (標準+200mm) をセットで装着となります。荷室長変更価格が加算されます。標準キャブロングボディ車・ワイドキャブロングボディ車は荷室長変更との同時装着はできません。	
85		庫内リモコンスイッチ追加 *16					*15.フラットホーム有効長が-120mmとなります。	
86		ラジコンスイッチ追加 *16					*16.リモコンスイッチとラジコンスイッチは同時装着できません。	
87	導風板	白色	※				4ナンバークラス車は装着できません。低温冷凍車は荷室高H=1,700mm以上で、中温冷凍車は荷室高H=1,750mm以上で取付可能です。標準色はホワイト (白色カラーアルミ類似色)、他のメーカー設定ボディ色のブルー (8P0)、ターコイズ (766)、シルバーメタリック (199) は選択可能ですが別途費用がかかります。	
88		キャブ同色仕様						
89	輪止め (本体2個+搭載用ブラケット)	※					標準ボディのスタンバイユニット付車は選択できません。架装オプションの組合せにより、装備できない場合があります。詳しくは販売店におたずねください。	
90	タイヤチェーン掛け (1個)	※						
91	リヤコンビランプ防雪ガード						リフト装置との同時装着はできません。	
92	パッケージオプション	冷凍車基本パッケージ						
93		冷凍車ステンレスパッケージ					詳しくは P10 をご覧ください。	

●オプション装着により、最大積載量および荷室内有効寸法が変わる場合があります。詳しくは販売店におたずねください。●架装オプションはご注文時に申し受けます。架装メーカーの工場では装着するため、ご注文後はお受けできませんのでご了承ください。

●架装オプションの保証期間は、3年または6万kmのいずれか早いほうで適用されます。●上記以外の架装オプションにつきましては、販売店におたずねください。

荷室高変更

架装標準装備 架装オプション（架装メーカー装着）

車種		低温冷凍車			中温冷凍車		
		4ナンバークラス		1ナンバークラス	1ナンバークラス		
		標準キャブ	標準キャブ	ワイドキャブ	標準キャブ		ワイドキャブ
		標準ボディ	標準ボディ	ロングボディ	標準ボディ	ロングボディ	ロングボディ
寸法	荷室高 (mm)	1,075					
		1,650					
		1,700					
		1,750					
		1,850					

*. 荷室高を変更した場合、車両サイズが1ナンバークラスに変わります。バックドアは2枚外カヌキ式となり、リヤ固定式ステップが同時装着、床面上高が高くなります。
 また、コンデンサはノーズマウントになります。

冷凍車 架装標準装備／架装オプション事例 ボタンのある装備は動画でご確認いただけます。

架装標準装備 架装オプション（架装メーカー装着）

1 アンダーマウントコンデンサ

2 ノーズマウントコンデンサ

5 非常警報ブザー

7 アルミアアリブ

15 シングルハンドル
左先開きバックドア

16 ダブルハンドル
左先開きバックドア

17 シングルハンドル内蔵式
左先開きバックドア

18 ダブルハンドル内蔵式
左先開きバックドア

20 保冷シャッター

21 3枚扉内蔵式バックドア
[中扉右先開き]

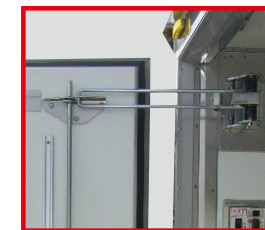
23 270°開きストッパー

25 90°開きストッパー
[スレー式]

26 90°開きストッパー 簡易型
[丸棒式]

■ 冷凍車 架装標準装備／架装オプション事例

架装標準装備 架装オプション (架装メーカー装着)



27 ドックシェルター対応リヤ枠



28 非常用ハンドル

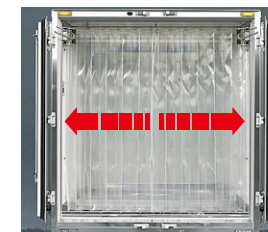

29 ワンタッチスライド式サイドドア

35 ワンタッチスライド式サイドドア
ドア枠ステンレスタイプ41 オープン式サイドドア
ドア枠ステンレスタイプ

43 カーテンバックドア用



44 カーテンサイドドア用

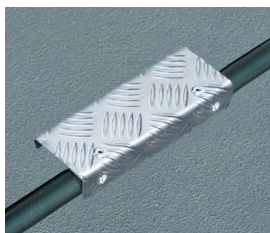

45 サイド固定式ステップ



48 固定式リヤステップ



52 固定式メッシュリヤステップ



53 ステンレスフラットフロア

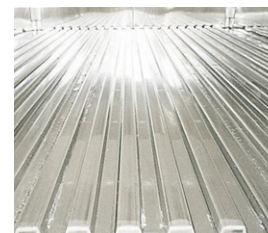

54 ステンレスキーストンフロア

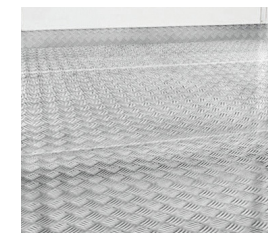

55 アルミ縞板フロア



57 リヤ枠ステンレス



58 フロアサイド部水止め凸型



59 フロア後部水止め凸型

60 ヒンジ・カンヌキ・ハンドル
ステンレス

62 水抜き穴[ゴム栓付]



64 木製スノコ

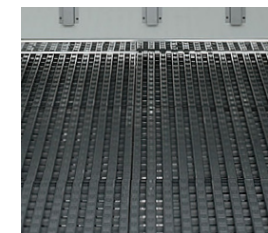

65 樹脂製スノコ

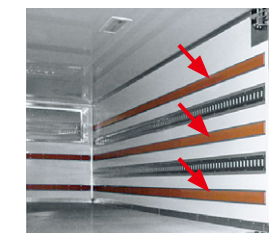
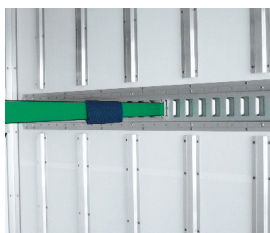
67 荷室ガードフロント・サイド三方
樹脂製

68 ラッシングレール スチール製

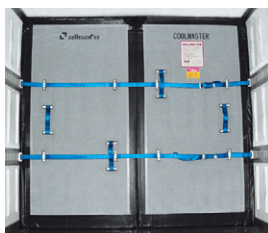

73 ソフトパネル脱着式 仕切り



74 LEDルームランプ



77 トップマーカールンプ[LED灯] フロント/リヤ



〈リヤ黄色〉



78 サイドマーカールンプ[LED灯]

80 路肩灯[白熱灯] 1対2個・25W
(ロングボディのみ)

70 ラッシングベルト バックル式

■ 冷凍車 架装標準装備／架装オプション事例

架装標準装備 架装オプション（架装メーカー装着）



81 サイドフラッシャーランプ
[白熱灯] 1対 (ロングボディのみ)

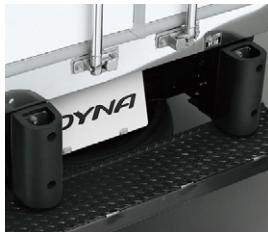

82 D型バンパーゴム



83 垂直式リフト装置



87 導風板



89 輪止め



90 タイヤチェーン掛け

■ 低温冷凍車 主要諸元表 (乗車定員3名)

標準キャブ		低温冷凍車		
項目	車型	標準ボディ		
		フルジャストロー		1ナンバークラス
		4ナンバークラス	2WD	
最大積載量 (kg)		2,000	2,000	2,000
TECS型式		2WG-XZU606B-VTBEZG	2WG-XZU606B-VTBFZG	2WG-XZU676B-VTBFYG
ベース車型式		2WG-XZU606B-TQTMJ3	2WG-XZU606B-TQTMJ3	2WG-XZU676B-TQMMJ3
トランスミッション(型式)		6速AT (A862E)	6速AT (A862E)	5速MT (RE50F)
燃料消費率※ (JH25) (km/L)		12.21	12.21	11.27
燃料消費率※ (JH15) (km/L)		11.17	11.17	10.42
エンジンタイプ/エンジン型式		ディーゼル/N04C-YE	ディーゼル/N04C-YE	ディーゼル/N04C-YE
エンジン出力 kW(PS)		110 (150)	110 (150)	110 (150)
免許区分		準中型免許※1	準中型免許※1	準中型免許
車両重量 (kg)		2,540	2,740	2,950
車両総重量 (kg)		4,705	4,905	5,115
車両寸法 (mm)	全長	4,690	4,915	4,915
	全幅	1,695	1,880	1,880
	全高	1,975	2,685	2,725
荷室内寸法 (mm)	長さ	2,885 (2,875)	2,950 (2,930)	2,950 (2,930)
	幅	1,560 (1,540)	1,710 (1,690)	1,710 (1,690)
	高さ	1,075 (1,075)	1,700 (1,700)	1,700 (1,700)
床面地上高 (mm)		825	900	940
タイヤサイズ 前/後(ダブル)		195/75R15 / 195/75R15	195/75R15 / 195/75R15	205/70R16 / 205/70R16
燃料タンク容量 (L) / 使用燃料		60 / 軽油	60 / 軽油	60 / 軽油
車型番号		F1	F2	F3

■ 低温冷凍車 寸法図 (単位:mm) ※〔 〕内は有効寸法です。

低温冷凍車 2WG-XZU606B-VTBFZG

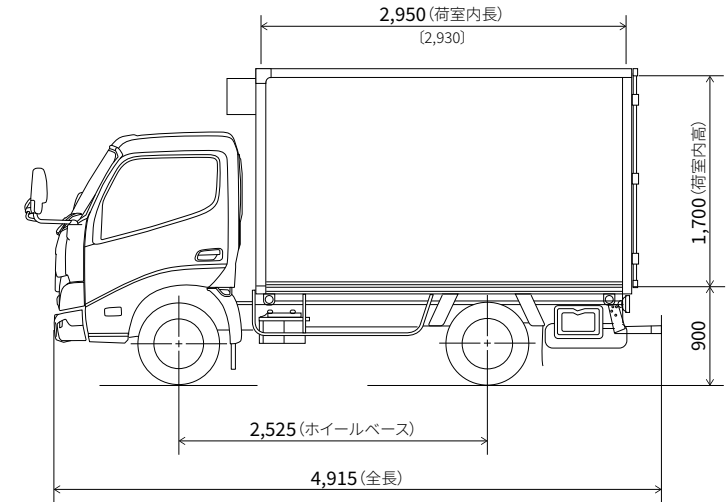
車型番号 **F2**
標準キャブ 低温冷凍車 スタンバイユニット付

標準キャブ		低温冷凍車 スタンバイユニット付		ワイドキャブ	
項目	車型	標準ボディ		ロングボディ	
		フルジャストロー		フルジャストロー	
		1ナンバークラス		1ナンバークラス	
最大積載量 (kg)		2,000	2,000	2,000	2,000
TECS型式		2WG-XZU606B-VTBNXG	2WG-XZU606B-VTBNZG	2WG-XZU713B-VTBNXG	2WG-XZU713B-VTBNZG
ベース車型式		2WG-XZU606B-TQFMJ3	2WG-XZU606B-TQTMJ3	2WG-XZU713B-TQFMJ3	2WG-XZU713B-TQTMJ3
トランスミッション(型式)		6速MT (RE62)	6速AT (A862E)	6速MT (RE62)	6速MT (RE62)
燃料消費率※ (JH25) (km/L)		12.36	12.21	12.36	12.36
燃料消費率※ (JH15) (km/L)		11.09	11.17	11.09	11.09
エンジンタイプ/エンジン型式		ディーゼル/N04C-YE		ディーゼル/N04C-YE	
エンジン出力 kW(PS)		110 (150)		110 (150)	
免許区分		準中型免許※1		準中型免許※2	
車両重量 (kg)		2,770	2,800	3,400	3,400
車両総重量 (kg)		4,935	4,965	5,565	5,565
車両寸法 (mm)	全長	4,915	4,915	6,535	6,535
	全幅	1,880	1,880	2,180	2,180
	全高	2,685	2,680	2,955	2,955
荷室内寸法 (mm)	長さ	2,950 (2,930)	2,950 (2,930)	4,300 (4,280)	4,300 (4,280)
	幅	1,710 (1,690)	1,710 (1,690)	1,960 (1,940)	1,960 (1,940)
	高さ	1,700 (1,700)	1,700 (1,700)	1,800 (1,800)	1,800 (1,800)
床面地上高 (mm)		900	895	1,045	1,045
タイヤサイズ 前/後(ダブル)		195/75R15 / 195/75R15		205/80R16 / 205/80R16	
燃料タンク容量 (L) / 使用燃料		60 / 軽油		100 / 軽油	
車型番号		F4	F5	F6	

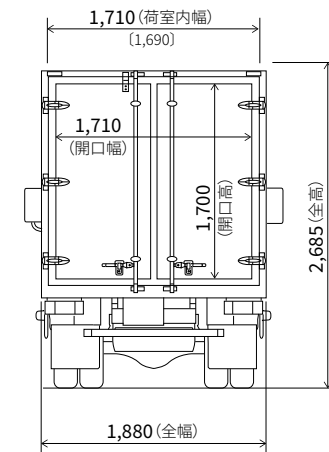

● 荷室内寸法は、部位・突起物および装着するものにより変わることがあります。詳しくは販売店におたずねください。 ● 低温冷凍車はメーカー完成特装車 (TECS) のため、持ち込み登録となります。各諸元数値はメーカー設計値であり参考数値です。登録の際は車両の実測値が適用されます。

● オプション装着により、車両重量、車両寸法等が変更になる場合があります。

※1. 車両総重量が5.0トン未満に収まる場合は、5.0トン限定準中型免許となります。 ※2. 車両総重量の上限を7.5トン未満に設定した車両です。オプション装着や荷台架装などの結果、車両総重量が7.5トンを超える場合は最大積載量が減少します。 ■ 道路運送車両法による共通構造部 (多仕様自動車) 型式指定申請書数値。

※ 燃料消費率は定められた試験条件での値です。お客様の使用環境・条件 (気象、道路、渋滞、車間、架装ボディ、整備等の状況) や運転方法 (急発進、エアコン使用等) に応じて燃料消費率は異なります。燃費値については、ベース車の数値です。

※ 燃料消費率のJH25モード燃費値とJH15モード燃費値は、法令に基づく標準的な諸元値および条件を用いてエンジン燃費を実測し、シミュレーション法で算出した国土交通省審査値です。JH25モード燃費値はJH15モード燃費値に対して、車両の空気抵抗やタイヤのころがり抵抗に実測値を用いた試験法で、試験で用いる「都市内走行と都市間走行の走行比率」については、走行実態の調査結果が反映された法定比率で算出した燃費値です。これらの燃費値は法令で定められたP38の燃費値計算条件の車両総重量範囲および最大積載量区分ごとの標準諸元値・車型による最終減速およびタイヤ仕様、エアコンOFFなどの条件の下に算出しています。

■ 中温冷凍車 主要諸元表 (乗車定員3名)

標準キャブ		中温冷凍車			
項目	車型	標準ボディ		ロングボディ	
		フルジャストロー		フルジャストロー	
		1ナンバークラス		1ナンバークラス	
		2WD		4WD	
最大積載量 (kg)		2,000	2,000	2,000	2,000
TECS型式		2WG-XZU606B-VTBDXG	2WG-XZU606B-VTBDZG	2WG-XZU676B-VTBDYG	2WG-XZU656B-VTBDZG
ベース車型式		2WG-XZU606B-TQFMJ3	2WG-XZU606B-TQTMJ3	2WG-XZU676B-TQMMJ3	2WG-XZU656B-TQTMJ3
トランスミッション(型式)		6速MT (RE62)	6速AT (A862E)	5速MT (RE50F)	6速AT (A862E)
燃料消費率※ (JH25) (km/L)		12.36	12.21	11.27	12.36
燃料消費率※ (JH15) (km/L)		11.09	11.17	10.42	11.09
エンジンタイプ/エンジン型式		ディーゼル/N04C-YE		ディーゼル/N04C-YE	
エンジン出力 kW(PS)		110 (150)		110 (150)	
免許区分		準中型免許 ※1		準中型免許	
車両重量 (kg)		2,700	2,730	2,920	3,040
車両総重量 (kg)		4,865	4,895	5,085	5,205
車両寸法 (mm)	全長	4,915	4,915	4,915	6,315
	全幅	1,880	1,880	1,880	1,900
	全高	2,690	2,685	2,725	2,725
荷室内寸法 (mm)	長さ	3,000 (2,980)	3,000 (2,980)	3,000 (2,980)	4,400 (4,380)
	幅	1,760 (1,740)	1,760 (1,740)	1,760 (1,740)	1,760 (1,740)
	高さ	1,750 (1,750)	1,750 (1,750)	1,750 (1,750)	1,750 (1,750)
床面地上高 (mm)		880	875	915	915
タイヤサイズ 前/後(ダブル)		195/75R15 / 195/75R15		205/70R16 / 205/70R16	
燃料タンク容量(L)/使用燃料		60/軽油		100/軽油	
車体番号		F7	F8	F9	F10

■ 中温冷凍車 寸法図 (単位:mm) ※〔 〕内は有効寸法です。

中温冷凍車 2WG-XZU713B-VTBDZG

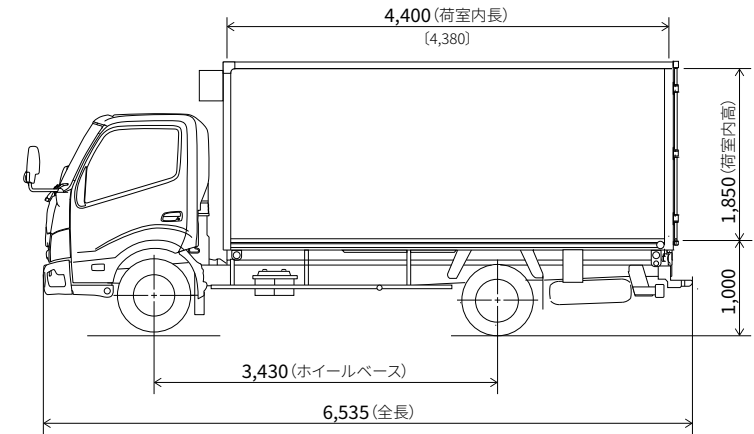
車体番号 **F11**
ワイドキャブ 中温冷凍車

項目	車型	ロングボディ	
		フルジャストロー	
		1ナンバークラス	
		2WD	
最大積載量 (kg)		2,000	
TECS型式		2WG-XZU713B-VTBDZG	
ベース車型式		2WG-XZU713B-TQTMJ3	
トランスミッション(型式)		6速AT (A862E)	
燃料消費率※ (JH25) (km/L)		12.21	
燃料消費率※ (JH15) (km/L)		11.17	
エンジンタイプ/エンジン型式		ディーゼル/N04C-YE	
エンジン出力 kW(PS)		110 (150)	
免許区分		準中型免許 ※2	
車両重量 (kg)		3,280	
車両総重量 (kg)		5,445	
車両寸法 (mm)	全長	6,535	
	全幅	2,180	
	全高	2,910	
荷室内寸法 (mm)	長さ	4,400 (4,380)	
	幅	2,060 (2,040)	
	高さ	1,850 (1,850)	
床面地上高 (mm)		1,000	
タイヤサイズ 前/後(ダブル)		205/80R16 / 205/80R16	
燃料タンク容量(L)/使用燃料		100/軽油	
車体番号		F11	

標準キャブ 中温冷凍車 スタンバイユニット付

項目	車型	標準ボディ	
		フルジャストロー	
		1ナンバークラス	
		2WD	
最大積載量 (kg)		2,000	
TECS型式		2WG-XZU606B-VTBLZG	
ベース車型式		2WG-XZU606B-TQTMJ3	
トランスミッション(型式)		6速AT (A862E)	
燃料消費率※ (JH25) (km/L)		12.21	
燃料消費率※ (JH15) (km/L)		11.17	
エンジンタイプ/エンジン型式		ディーゼル/N04C-YE	
エンジン出力 kW(PS)		110 (150)	
免許区分		準中型免許 ※1	
車両重量 (kg)		2,780	
車両総重量 (kg)		4,945	
車両寸法 (mm)	全長	4,915	
	全幅	1,880	
	全高	2,680	
荷室内寸法 (mm)	長さ	3,000 (2,980)	
	幅	1,760 (1,740)	
	高さ	1,750 (1,750)	
床面地上高 (mm)		870	
タイヤサイズ 前/後(ダブル)		195/75R15 / 195/75R15	
燃料タンク容量(L)/使用燃料		60/軽油	
車体番号		F12	

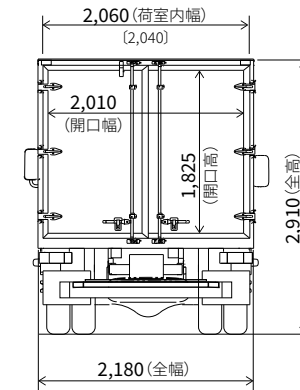

● 荷室内寸法は、部位・突起物および装着するものにより変わることがあります。詳しくは販売店におたずねください。 ● 中温冷凍車はメーカー完成特装車 (TECS) のため、持ち込み登録となります。各諸元数値はメーカー設計値であり参考数値です。登録の際は車両の実測値が適用されます。

● オプション装着により、車両重量、車両寸法等が変更になる場合があります。

※1. 車両総重量が5.0トン未満に収まる場合は、5.0トン限定準中型免許となります。 ※2. 車両総重量の上限を7.5トン未満に設定した車両です。オプション装着や荷台架装などの結果、車両総重量が7.5トンを超える場合は最大積載量が減少します。 ■ 道路運送車両法による共通構造部(多仕様自動車)型式指定申請書数値。

※ 燃料消費率は定められた試験条件での値です。お客様の使用環境・条件(気象、道路、渋滞、車両、架装ボディ、整備等)に応じて燃料消費率は異なります。燃費値については、ベース車の数値です。

※ 燃料消費率のJH25モード燃費値とJH15モード燃費値は、法令に基づく標準的な諸元値および条件を用いてエンジン燃費を測定し、シミュレーション法で算出した国土交通省審査値です。JH25モード燃費値はJH15モード燃費値に対して、車両の空気抵抗やタイヤのころがり抵抗に実測値を用いた試験法で、試験で用いる「都市内走行と都市間走行の走行比率」については、走行実態の調査結果が反映された法定比率で算出した燃費値です。これらの燃費値は法令で定められたP38の燃費値計算条件の車両総重量範囲および最大積載量区分ごとの標準諸元値・車型による最終減速およびタイヤ仕様、エアコンOFFなどの条件の下に算出しています。

株式会社 デンソー

冷凍機 

荷室スペースの拡大に貢献する薄型クーリングユニットを採用することで、積載効率の向上と作業性の改善を実現しました。

除霜モード解除後、ファンが作動開始する前にエバポレータを冷却し、除霜熱が庫内に放出されるのを防止します。

視認性・操作性を重視したコントロールパネル。スピーディーな故障診断機能付です。

また、液晶を大型化し、表示情報量を増やしました。空調スイッチ左側に設置されます。

■ 効率の良いクーリングユニット

ユニット上部3方向からの吸気構造のため、ユニット下部に吸気スペースを確保する必要が無く、ユニット下まで有効的に積載できます。また、ブラシレスモーターとターボファンの採用により、長寿命化と風速アップも実現しました。

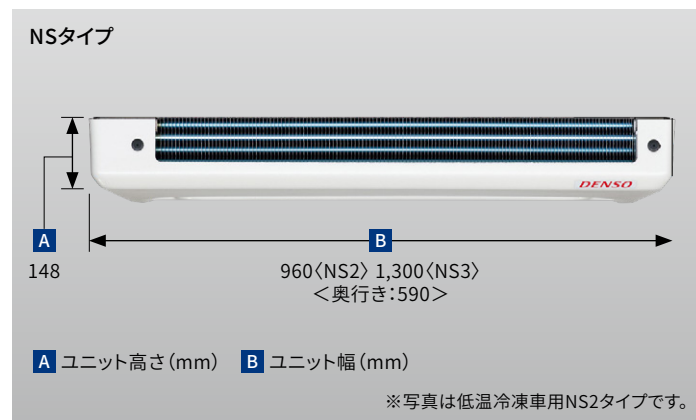

■ 使いやすいコントロールパネル



- 視認性の良い大型液晶表示
- 操作性に配慮したスイッチ配列
- 迅速な故障診断ができる点検モード付

※インストルメントパネルボックスに設置。

■ 冷凍機仕様

※表中の車型番号は主要諸元表の車型番号と対応します。

	トヨタ車体(株)用			
	低温冷凍車		中温冷凍車	
車型番号	F1 F2 F3 F4 F5	F6	F7 F8 F9	F10 F11 F12
使用温度域*	-20°Cまで		-5°Cまで	
クーリングユニット	NS2	NS3	NS2	NS2
冷凍能力 (荷室内温度)	2,150W (-18°C)	2,600W (-18°C)	2,070W (0°C)	4,180W (0°C)
使用冷媒	R452A	R452A	HFC134a	R452A

*使用温度域について: 外気温35°C、40km/h走行時かつ積荷の無い状態で庫内が一定時間経過後に到達できる温度を表示しています。
● コントロールパネルでの高温域の表示は35°Cまでです。ただし、加温機能はついていません。

冷凍機遠隔故障監視システム

D-FAMS

詳しくはこちら 



冷凍庫の状況を遠隔監視、異常を検知できるシステム「D-FAMS」を株式会社デンソーソリューションにてご用意しています。

※ご利用には別途同社との直接契約が必要です。

日本フルハーフ 株式会社

冷凍車

標準キャブ

ワイドキャブ

積載効率の高いパッケージ型冷凍機を標準装備。

豊富な架装オプションで用途と積荷に合わせて仕様をカスタマイズすることができます。



車型番号

H4 Photo: パッケージ型中温冷凍車
標準キャブ・標準ボディ・フルジャストロー (2WG-XZU606B-WBBTXG)



車型番号

H1 Photo: パッケージ型低温冷凍車
標準キャブ・標準ボディ・フルジャストロー (2WG-XZU606B-WBBUXG)



車型番号

H1 Photo: パッケージ型低温冷凍車
標準キャブ・標準ボディ・フルジャストロー
(2WG-XZU606B-WBBUXG)
※ラッシングレールは架装オプション。

荷室内寸法 (単位: mm)

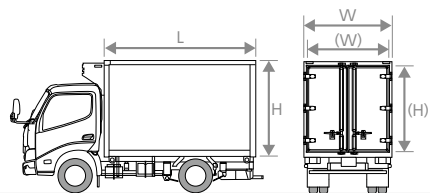

		クラス	荷室内寸法 (有効寸法)			リヤ開口部		ボディ仕様		
			L	W	H	(W)	(H)	断熱材厚さ*4		
								フロント・ルーフ・フロア	サイド・リヤ	
低温	標準キャブ	標準ボディ	1ナンバー パッケージ型	2,995 (2,935)	1,695 (1,675)	1,735 (1,735)	1,670	1,725	100	75
	ワイドキャブ	ロングボディ		4,320 (4,260)	1,995 (1,975)	1,760 (1,760)	1,970	1,750	100	75
中温	標準キャブ	標準ボディ	1ナンバー パッケージ型	3,070 (3,010)	1,745 (1,725)	1,835 (1,835)	1,720	1,800	50	
	ワイドキャブ	ロングボディ		4,395 (4,335)	2,045 (2,025)	1,860 (1,860)	2,020	1,825		

設定車型一覧表

駆動	キャブ	トランスミッション	免許区分	標準ボディ	ロングボディ
				2.0t積	2.0t積
				フルジャストロー	フルジャストロー
2WD	標準キャブ	6MT	準中型免許	H1 ★ H4 ★	
					H2
	ワイドキャブ	6AT	準中型免許		H3 H5





抗菌材使用

荷室内のルーフ、フロント、サイド、バックドアには抗菌カラーアルミを標準装備。*キズや汚れが付着した場合、抗菌作用の効果が現れないことがあります。またお客様の使用条件によって、抗菌作用は異なります

※表中の車型番号は主要諸元表の車型番号と対応します。また、()内の数値は、有効寸法となります。細部寸法は、部位・突起物および装着するものにより変わることがあります。詳しくは販売店におたずねください。
★印の車両は車両総重量が5.0トン未満に収まる場合、5.0トン限定準中型免許で運転することができます。詳しくは販売店におたずねください。

■ 冷凍車 架装主要装備一覧表

 架装標準装備
  架装オプション (架装メーカー装着)

装備	車種		低温・中温 冷凍車	備考(装着条件、注意事項など)
	写真掲載			
1	外板	白色カラーアルミパネル[サイド1枚板]		
2	内板	抗菌仕様カラーアルミパネル	※	
3	断熱材	ポリスチレンフォーム		
4	パッケージ型冷凍機		※	
5	スタンバイユニット	3相AC200V用	※	詳しくは P26 をご覧ください。
6	アルミエアリブ		※	取付ピッチ305mm。高さ・フロント50mm、その他10mm。
7	荷室高さ	荷室高変更 [25mmピッチで変更]		
8	荷室寸法	荷室長変更 [25mmピッチで変更]		転倒角度などの事前検討が必要です。
9		荷室幅変更 [25mmピッチで変更]		
10	リヤフレーム	ステンレス[ミガキ]	※	
11		サンドイッチ構造バックドア	※	2本カンヌキ式 左先開き標準。
12		後扉内板:抗菌仕様カラーアルミパネル [サニタリーブルー]		
13		ロッキングバー:ハンドル[非常脱出機能付]、 ナイスキー左側キー付、2本ロッキングバー	※	
14	バックドア	270°開きストッパー [フタ付]	※	
15		ダブルハンドル内蔵式 [=ロッキングバー埋込式]		重量が約50kg重くなります。中温は25mm室内長が短くなります。
16		3枚ドア	※	右側連動が標準。左連動の場合はご指示ください。
17		90°開きストッパー [リンク式] 自動式	※	90°で自動固定、ロッド操作で270°に開放。
18		90°開きストッパー [簡易式] 丸棒式	※	バックドアを90°に開いた状態で固定します。
19		ワンタッチスライド式	※	フレームスチール製キー付(左側取付標準)。低温冷凍車には取付できません。
20	サイドドア	スライドアーム式[ワンタッチロック左側キー付]	※	
21	(ステップ付)	オープン式片開きドア[ワンタッチロック左側キー付]	※	フレームステンレスミガキ(左側取付標準)。
22		サイドドア位置変更		事前検討が必要です。
23	カーテン	バックドア用 [2分割]	※	
24		サイドドア用		ナイロンターボリン製(白色)。
25	リヤステップ	法規リヤバンパー+ スチール製固定式[アルミ編板張り]	※	標準キャブはスチール製固定式 アルミ編板張ステップのみ。
26		ステンレスフラット[ミガキ]1.0mm厚	※	
27	フロア	ステンレスキーストン(高さ25mm)堤防付	※	
28		アルミ型材製クリーンボード(高さ25mm)堤防付		室内高25mm短縮。室温低下に若干時間を要します。
29		アルミ編板(2.5mm厚)	※	立ち上がり100mm。
30	防錆仕様	フロア後部水止め凸型[リヤ堤防]	※	
31		フロア側部水止め凸型[サイド堤防]		ステンレスフラット・アルミ編板の場合に選択可能です。
32	水抜き穴 (ゴム栓付)	前側2個(φ50mm)	※	
33		後側2個(φ50mm)追加		
34	スノコ	木製(約30mm厚)	※	室温低下に若干時間を要します。
35		樹脂製(約40mm厚)	※	
36		パレティナ		
37	荷室	ガイド		
38	ガード	腰板	※	樹脂製、厚さ20mm×幅100mm。
39		前面・側面3方		最下部取付、立ち上がりを含め300mm。

装備	車種		低温・中温 冷凍車	備考(装着条件、注意事項など)
	写真掲載			
40	ラッシングレール [アルミ製]直付	1段	※	取付高さ指示の無い場合は高さ850mmに取付。 有効室内幅が片側15.5mm減少します。
41		2段		取付高さ指示の無い場合は高さ550mm・1,100mmに取付。 有効室内幅が片側15.5mm減少します。
42	ラッシング ベルト	軽荷重[バックル式]		
43		重荷重[ラチェット式]		数量を指定してください。
44	ラッシングビーム[アルミ製]角型(1本)			
45	ルーム ランプ	LED(6.8W)	※	標準ボディは1個、ロングボディは2個が標準です。
46		LED(6.8W)追加		数量を指定してください。
47	ルームランプスイッチ:キャブ内+庫内 階段式に変更			
48	トップマーカー[車高灯]LED(前後各1対)		※	
49	リヤトップマーカーを車高灯&ストップランプに変更			
50	サイドマーカー[車幅灯]LED(前後各1対)			
51	灯具類	サイドマーカー追加		数量を指定してください。
52		路肩灯	左1個キャンピング内単独スイッチ付	※
53		右側1個追加		
54	寒地仕様[雪対策]			下回り記録保護、テールランプ裏カバーアルミ製取付。
55	当りゴム	角型(高さ80mm)両端横取付	※	
56		D型(高さ80mm)中間縦取付		ステップリヤバンパーまで取付。
57	庫内非常用警報装置[音声アラーム]			
58	警報装置	半ドア警報 ランプ	※	
59		バックドア サイドドア		
60	ボイスアラーム バック&左折			
61	クーリングユニットガード		※	冷凍機プロテクター。
62	輪止め		※	樹脂製・本体2個。搭載用ブラケットはスプリング式。
63	タイヤチェーン掛け[3本爪]		※	数量を指定してください。
64	その他	丸パイプ1段[スチール製]		
65		丸パイプ1段 ステンレス製に変更		
66		角型1段 アルミ製に変更	※	
67	リヤ フェンダー	樹脂フェンダー		
68		ステンレス製に変更	※	
69	工具箱	L=500mm ステンレス製に交換		

●オプション装着により、最大積載量および荷室内有効寸法が変わる場合があります。詳しくは販売店におたずねください。 ●「架装オプション」はご注文時に申し受けます。架装メーカーの工場では装着するため、ご注文後はお受けできませんのでご了承ください。

●架装オプションの保証期間は、3年または6万kmのいずれか早いほうで適用されます。 ●上記以外の架装オプションにつきましては、販売店におたずねください。

■ 冷凍車 架装標準装備／架装オプション事例

架装標準装備 架装オプション (架装メーカー装着)



2 内板抗菌カラーアルミ



4 パッケージ型冷凍機

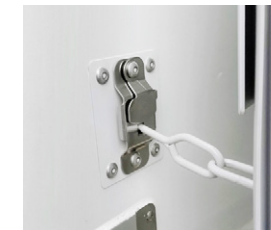

6 アルミアリブ

10 リヤフレーム
ステンレスミガキ11 サンドイッチ構造
バックドア

14 270°開きストッパー



13 ハンドルワンタッチキー [非常脱出機能付]



16 3枚バックドア



17 90°開きストッパー [リンク式]



18 90°開きストッパー [簡易型]



19 ワンタッチスライド式サイドドア



20 スライドアーム式サイドドア

21 オープン片開き
サイドドア

19 20 21 サイドステップ



23 カーテン (バックドア用)

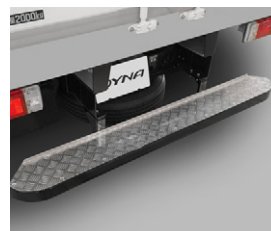

25 固定式リヤステップ



26 ステンレスフラットフロア

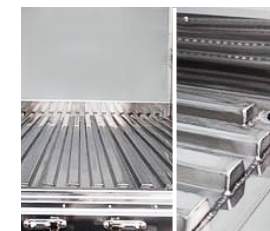

27 ステンレスキーストーンフロア



29 アルミ縞板フロア



30 フロア後部水止め



32 水抜き穴 (ゴム栓付)

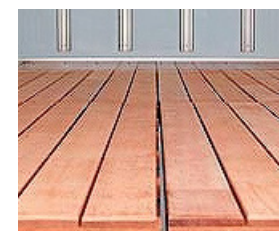

34 木製スノコ



35 樹脂製スノコ

38 荷室ガード
三方アルミ縞板張り

40 ラッシングレール



45 LEDルームランプ

■ 冷凍車 架装標準装備／架装オプション事例

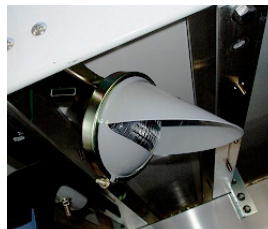
架装標準装備
架装オプション (架装メーカー装着)
48 トップマーカーランプ [LED灯]
フロント48 トップマーカーランプ [LED灯]
リヤ

52 路肩灯 [白熱灯]



55 角型当りゴム



58 半ドア警告ランプ

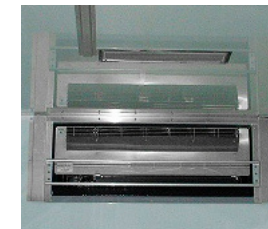

61 クーリングユニットガード

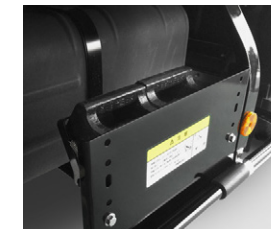

62 輪止め



63 タイヤチェーン掛け



66 サイドバンパー アルミ製角型



68 リヤフェンダー ステンレス製

5 スタンバイユニット

スタンバイユニットの電源コンセントを外部電源につなげることで、エンジン停止中でも冷凍庫を冷やすことができるスタンバイユニットを架装オプション設定。夜間の積み置きや、始業前にあらかじめ庫内を冷やしておくことができます。

	低温冷凍車	
車種番号	H1	H2 H3
冷凍能力 (荷室内温度)	1,550W (-18°C)	1,400W (-18°C)
モーター出力	6.5kW (最高出力)	
使用電源	3相AC200V	

	中温冷凍車	
車種番号	H4	H5
冷凍能力 (荷室内温度)	2,800W (0°C)	
モーター出力	6.5kW (最高出力)	
使用電源	3相AC200V	



(注1) スタンバイユニットの電源コンセントは、3相AC200V用引掛型 (接地極付4ピンタイプ JIS規格定格20A・250V) を採用しています。現在ご使用中の電源コンセントが別方式の場合は販売店までご相談ください。
 (注2) 連続して冷凍機をご使用になる場合は、一週間に1~2度必ず冷凍機を停止して、クーリングユニット内部の水を解かしてください。
 (注3) 電源ケーブル長は10mです。

■ 低温冷凍車・中温冷凍車 主要諸元表 (乗車定員3名)

標準キャブ		低温冷凍車 (パッケージ型)		ワイドキャブ		中温冷凍車 (パッケージ型)		ワイドキャブ			
項目	車型	標準ボディ		ロングボディ		項目	車型	標準ボディ		ロングボディ	
		フルジャストロー	1ナンバークラス	フルジャストロー	1ナンバークラス			フルジャストロー	1ナンバークラス	フルジャストロー	1ナンバークラス
		2WD		2WD				2WD		2WD	
最大積載量 (kg)		2,000		2,000		最大積載量 (kg)		2,000		2,000	
TECS型式		2WG-XZU606B-WBBUXG		2WG-XZU713B-WBBUXG		TECS型式		2WG-XZU606B-WBBTXG		2WG-XZU713B-WBBTZG	
ベース車型式		2WG-XZU606B-TQFMJ3		2WG-XZU713B-TQFMJ3		ベース車型式		2WG-XZU606B-TQFMJ3		2WG-XZU713B-TQTMJ3	
トランスミッション(型式)		6速MT (RE62)		6速MT (RE62)		トランスミッション(型式)		6速MT (RE62)		6速AT (A862E)	
燃料消費率※ (JH25) (km/L)		12.36		12.36		燃料消費率※ (JH25) (km/L)		12.36		12.21	
燃料消費率※ (JH15) (km/L)		11.09		11.09		燃料消費率※ (JH15) (km/L)		11.09		11.17	
エンジンタイプ/エンジン型式		ディーゼル/N04C-YE		ディーゼル/N04C-YE		エンジンタイプ/エンジン型式		ディーゼル/N04C-YE		ディーゼル/N04C-YE	
エンジン出力 kW(PS)		110 (150)		110 (150)		エンジン出力 kW(PS)		110 (150)		110 (150)	
免許区分		準中型免許 ※1		準中型免許 ※2		免許区分		準中型免許 ※1		準中型免許 ※2	
車両重量 (kg)		2,750		3,340		車両重量 (kg)		2,725		3,305	
車両総重量 (kg)		4,915		5,505		車両総重量 (kg)		4,890		5,470	
車両寸法 (mm)	全長	4,955		6,470		車両寸法 (mm)	全長	4,955		6,470	
	全幅	1,880		2,180			全幅	1,880		2,180	
	全高	2,830		2,940			全高	2,830		2,940	
荷室内寸法 (mm)	長さ	2,935		4,260		荷室内寸法 (mm)	長さ	3,010		4,335	
	幅	1,675		1,975			幅	1,725		2,025	
	高さ	1,735		1,760			高さ	1,835		1,860	
床面上高 (mm)		960		1,045		床面上高 (mm)		910		995	
タイヤサイズ 前/後(ダブル)		195/75R15 / 195/75R15		205/80R16 / 205/80R16		タイヤサイズ 前/後(ダブル)		195/75R15 / 195/75R15		205/80R16 / 205/80R16	
燃料タンク容量 (L) / 使用燃料		60 / 軽油		100 / 軽油		燃料タンク容量 (L) / 使用燃料		60 / 軽油		100 / 軽油	
車型番号		H1		H2		車型番号		H4		H5	

■ 低温冷凍車・中温冷凍車 寸法図 (単位:mm)

低温冷凍車 2WG-XZU713B-WBBUXG

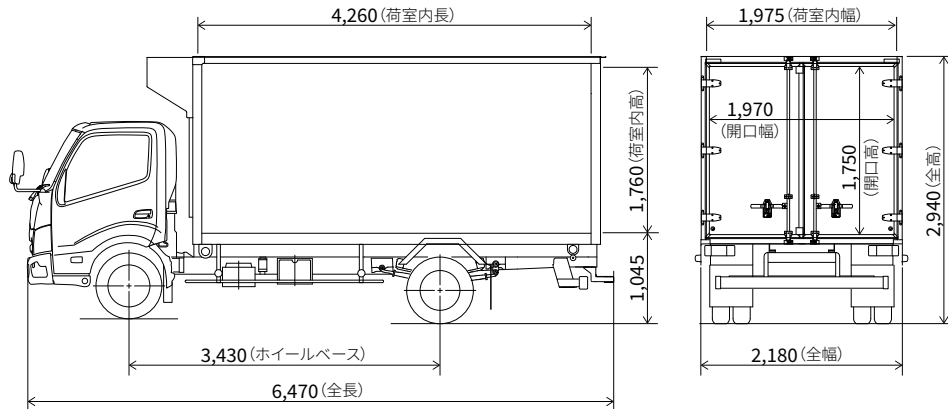
車型番号 **H2**

中温冷凍車 2WG-XZU606B-WBBTXG

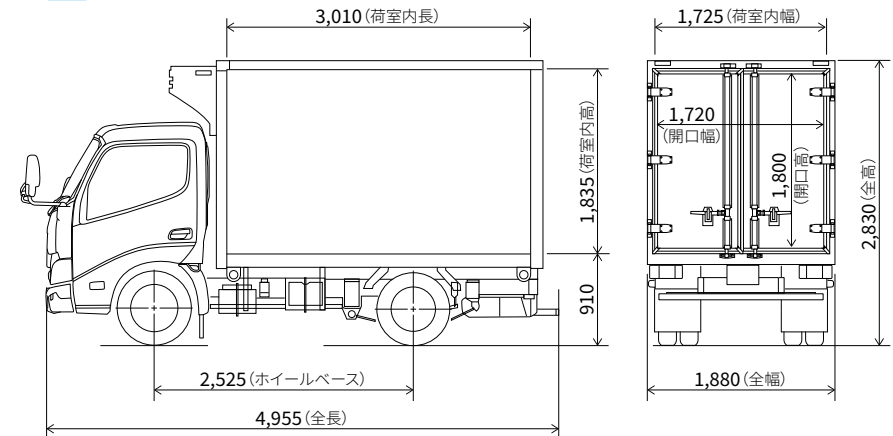
車型番号 **H4**

● 荷室内寸法は、部位・突起物および装着するものにより変わることがあります。詳しくは販売店におたずねください。 ● 低温・中温冷凍車はメーカー完成特装车 (TECS) のため、持ち込み登録となります。各諸元数値はメーカー設計値であり参考数値です。登録の際は車両の実測値が適用されます。

● オプション装着により、車両重量、車両寸法等が変更になる場合があります。

※1. 車両総重量が5.0トン未満に収まる場合は、5.0トン限定準中型免許となります。 ※2. 車両総重量の上限を7.5トン未満に設定した車両です。オプション装着や荷台架装などの結果、車両総重量が7.5トンを超える場合は最大積載量が減少します。 ■ 道路運送車両法による共通構造部 (多仕様自動車) 型式指定申請書数値。

※燃料消費率は定められた試験条件での値です。お客様の使用環境・条件 (気象、道路、渋滞、車両、架装ボディ、整備等の状況) や運転方法 (急発進、エアコン使用等) に応じて燃料消費率は異なります。燃費値については、ベース車の数値です。

※燃料消費率のJH25モード燃費値とJH15モード燃費値は、法令に基づく標準的な諸元値および条件を用いてエンジン燃費を測定し、シミュレーション法で算出した国土交通省審査値です。JH25モード燃費値はJH15モード燃費値に対して、車両の空気抵抗やタイヤのころがり抵抗に実測値を用いた試験法で、試験で用いる「都市内走行と都市間走行の走行比率」については、走行実態の調査結果が反映された法定比率で算出した燃費値です。これらの燃費値は法令で定められた P38の燃費値計算条件の車両総重量範囲および最大積載量区分ごとの標準諸元値・車型による最終減速およびタイヤ仕様、エアコンOFFなどの条件の下に算出しています。

菱重コールドチェーン 株式会社

冷凍機

3Dスクロールコンプレッサと冷凍ユニットの高性能化により、省エネルギー効果およびCO₂排出量などの環境効果をさらに高めました。

コントローラにサービスマンテナンスモードやフロスト自動検知機能などを設定。

必要な情報をコントローラが自動的にお知らせします。

標準キャブはオーディオ下部DINスペースに、ワイドキャブは空調スイッチ上部に設置されます。

■スタイリッシュなパッケージ型冷凍機 (TDJSタイプ)

コンデンサ・エバポレータを一体化。庫内のフラット化により積載効率が大幅向上しています。

また、ユニット本体上部の広いスペースは、広告などにご利用いただけます。

パッケージ型クーリングユニット (外観)



庫内

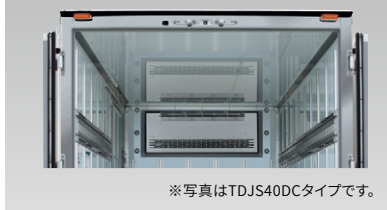

※写真はTDJS40DCタイプです。

■コントロールパネルに機能を集中



※インストルメントパネルボックスに設置。

- 庫内状況が一目で分かるワイドフルドット液晶画面
- 操作性を高めたファンクションスイッチ
- 視認性の高い大型文字表示と状況を素早く認識できる日本語表示
- 温度設定を4パターン登録できるプリセット機能

■冷凍機仕様

※表中の車型番号は主要諸元表の車型番号と対応します。

	日本フルハーフ(株)用			
	低温冷凍車		中温冷凍車	
車型番号	H1	H2 H3	H4	H5
使用温度域*	-20°Cまで		-5°Cまで	
クーリングユニット	TDJS30J	TDJS40J	TDJS30J	TDJS35J
冷凍能力 (荷室内温度)	1,900W (-18°C)	2,200W (-18°C)	3,350W (0°C)	3,400W (0°C)
使用冷媒	R452A		R452A	

*使用温度域について：外気温35°C、40km/h走行時かつ積荷の無い状態で庫内が一定時間経過後に到達できる温度を表示しています。
●高温域の表示は30°Cまでです。冷媒加熱機能は付いていますが、使用環境(低外気温時等)、使用状況により設定温度には到達しません。

トヨタ車体 株式会社

保冷車

標準キャブ

環境に優しいポリスチレン断熱材をボディ主要部位に採用。50mm厚（フロアは60mm厚）の断熱材*1が、荷室の温度変化を抑えます。

*1. 断熱材使用部位：ルーフ・フロント・サイド・フロア・バックドア

サビにくく耐久性に優れたステンレスフラットフロア*2・ステンレスリヤ枠を採用。荷室内には抗菌カラーアルミを標準装備し、細菌の繁殖を抑えます。

*2. ステンレスでも薬品・塩分を含んだ積荷・海水などにより、うす錆が生じることがあります。ご使用後、必ず水洗いなどのお手入れをしてください。



車型番号

J1 Photo:保冷車

標準キャブ・標準ボディ・フルジャストロー (2WG-XZU606B-VTBBZG)

※ワンタッチスライド式左サイドドア（ドア枠ステンレスタイプ）、サイド固定式ステップ、ヒンジ・カンヌキ・ハンドルステンレス〔バックドア〕、ステンレス製リヤステップ固定式、D型バンパーゴムは架装オプション。



車型番号

J1 Photo:保冷車

標準キャブ・標準ボディ・フルジャストロー
(2WG-XZU606B-VTBBZG)

※ワンタッチスライド式左サイドドアは架装オプション。

荷室内寸法 (単位: mm)

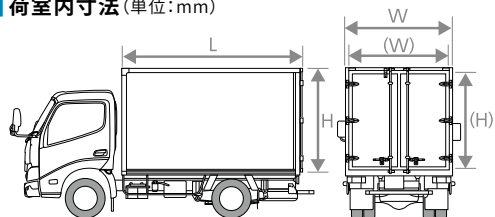

			荷室内寸法			リヤ開口部	
			L	W	H	(W)	(H)
標準キャブ	標準ボディ	1ナンバー	3,000	1,760	1,750	1,710	1,725

※表中の車型番号は主要諸元表の車型番号と対応します。また、()内の数値は、有効寸法となります。

細部寸法は、部位・突起物および装着するものにより変わることがあります。詳しくは販売店におたずねください。

設定車型一覧表

駆動	キャブ	トランスミッション	免許区分	標準ボディ
				2.0t積フルジャストロー
2WD	標準キャブ	6MT	準中型免許	J2 ★
		6AT		J1 ★
4WD	標準キャブ	5MT	準中型免許	J3





抗菌材使用

荷室内のルーフ、フロント、サイド、バックドアには抗菌カラーアルミを標準装備。※キズや汚れが付着した場合、抗菌作用の効果が現れないことがあります。またお客様のご使用条件によって、抗菌作用は異なります

※表中の車型番号は主要諸元表の車型番号と対応します。また、()内の数値は、有効寸法となります。細部寸法は、部位・突起物および装着するものにより変わることがあります。詳しくは販売店におたずねください。

★印の車両は車両総重量が5.0トン未満に収まる場合、5.0トン限定準中型免許で運転することができます。詳しくは販売店におたずねください。

保冷車 架装主要装備一覧表

 架装標準装備
  架装オプション (架装メーカー装着)

装備	車種		備考 (装着条件、注意事項など)
	写真掲載	保冷車	
1	半ドア警告ランプ		
2	非常警報ブザー	※	別ホーン追加方式。
3	半ドア警告ブザー		
4	アルミエアリブ	※	
5	荷室内寸法	荷室高変更	H=1,750mm
			H=1,850mm
			L=3,000mm
6	荷室長変更		L=3,100mm
			L=3,200mm
			L=3,200mm
7	フロント・サイド・バックドア: カラーアルミパネル [白]		ルーフはアルミ平板。
8	抗菌カラーアルミ [白]		
9	ステンレス [ルーフ]		
10	ステンレス [フロント・サイド・バック]		サイドドアを選択した場合、ドア内板もステンレスになります。
11	フロアフレーム		
12	ダブルハンドル左先開き観音扉 [2本外カンヌキ]	※	
13	ダブルハンドル内蔵式左先開き	※	開口寸法および荷室内長も変更になります。リフト装置との同時装着はできません。
14	左先開きから右先開きへ変更		
15	保冷シャッター	※	開口寸法および荷室内有効寸法が一部減少します。リフト装置・荷室長変更との同時装着はできません。サイドドア選択時はドアサイズによって同時装着できない場合がありますので販売店におたずねください。保冷性能が若干低下します。
16	バックドア	※	開口寸法および荷室内長も変更になります。リフト装置との同時装着はできません。90°開きストッパーの取付はできません。
17	ワンタッチロック [キー付・外カンヌキ用]		
18	270°開きストッパー [フタ付]	※	
19	90°開きストッパー [ステータ式]	※	3枚扉内蔵式バックドアおよびドックシェルター対応リヤ枠との同時装着はできません。90°開きストッパー (簡易型) との同時装着はできません。
20	90°開きストッパー 簡易型 [丸棒式]	※	90°開きストッパー (ステータ式) との同時装着はできません。リフト装置との同時装着はできません。
21	ドックシェルター対応リヤ枠	※	外カンヌキ式バックドア装着時のみ選択できます。リフト装置、90°開きストッパー (ステータ式) との同時装着はできません。
22	非常用ハンドル	※	内蔵式バックドア装着時のみ選択できます。
23	サイドドア (左右)	ワンタッチスライド式	1,560mm×900mm
			1,675mm×900mm
			1,560mm×900mm
24	ワンタッチスライド式	※	サイドドア右は、サイドドア左を選択時のみ装着できます。右単独での装着はできません。保冷性能が若干低下します。荷室内有効幅が減少します。減少幅は販売店におたずねください。
25	ドア枠ステンレスタイプ	※	
26		※	*1. 荷室高H=1,850mm以上とセットで選択できます。
27	カーテン	※	
28	バックドア用	※	
29	サイド	※	
30	ステップ	サイド	固定式 左 [アルミ編板]
			固定式 右 [アルミ編板]
			スチール固定式 [上面編板張り]
31	リヤ	※	
32		※	リフト装置との同時装着はできません。
33		※	
34		※	
35	フロア	※	リフト装置との同時装着はできません。
36		※	フロアサイド水止め凸型および、フロア後部水止め凸型との同時装着はできません。
37		※	サイドドア装着時、サイドドアの下側もステンレス立ち上がり装着されます。

装備	車種		備考 (装着条件、注意事項など)
	写真掲載	保冷車	
38	リヤ枠ステンレス [ミガキ]	※	
39	防錆仕様	フロアサイド水止め凸型	*2 ※
		フロア後部水止め凸型	*2 ※
		ヒンジ・カンヌキ・ハンドルステンレス [バックドア]	*3 ※
40		※	ステンレスドア選択時は、ドア枠ステンレスタイプを同時選択してください。
41		※	*2. フロアアルミ編板との同時装着はできません。リフト装置との同時装着はできません。*3. 外カンヌキ式バックドア装着時のみ選択できます。
42	水抜き穴 (ゴム栓付)	※	
43		※	
44	木製 (36mm厚)	※	
45	スノコ	※	ステンレスフラットフロア (標準) 時のみ選択できます。間仕切りおよびリフト装置との同時装着はできません。保冷能力が若干低下します。
46	抗菌樹脂製 (30mm厚)		
47	荷室ガード	※	
48	ラッシングレール [左右] スチール	※	左右取付の場合、荷室内有効幅が-30mmとなります。サイドドア内板への取付はできません。フロント取付の場合、荷室内有効幅が-15mmとなります。
49	緊縮装置		
50	ラッシングベルト [バックル式・軽荷重]	※	
51	固定式		サイドドア装着時のみ選択できます。ステンレスキーストンフロアとの同時装着はできません。荷室内ルームランプ1個追加および水抜き穴後側2個 (φ27mm) 追加が標準装備されます。
52	移動式		*4. ソフトパネルを積荷固定用としては使用しないでください。ソフトパネル固定用ラッシングレール左右2段が標準装備されます。
53	ソフトパネル脱着式	*4 ※	
54	ルームランプ (庫内スイッチ付)	LED灯5W (1個)	※
		LED灯5W追加	
55			
56	電装品	トッパーカーランプ [LED灯]	※
		フロント橙色・リヤ黄色 (前後各1対4個)	
		サイドマーカーランプ [LED灯]	※
		黄色 (前後各1対4個)	
57	灯具類	サイドマーカーランプ [LED灯] 追加 (1対2個)	
		路肩灯 [白熱灯] 25w (左側のみ1個)	
58			
59			
60	当たりゴム D型バンパーゴム (中央2個)	※	リフト装置との同時装着はできません。
61	リフト能力 (600kg) L=850mm	*5 ※	90°開きストッパー (簡易型) との同時装着はできません。外カンヌキ式バックドア装着時のみ選択できます。保冷シャッターとの同時装着はできません。ベース車メーカーオプションのリヤ強化サスペンション等の選択を推奨します。
62	プラットホーム延長L=1,000mm リフト能力 (500kg)		*5. バックドア内蔵式ハンドル、ステンレスキーストンフロア、木製および樹脂製スノコとの同時装着はできません。荷室長変更価格が加算されます。
63	垂直式リフト (トヨタ車体製)	*6	
64	埋込式ストッパー	*7	
65	庫内リモコンスイッチ追加	*7	
66	ラジコンスイッチ追加	*7	
67	導風板	※	標準色はホワイト (白色カラーアルミ類似色)。他のメーカー設定ボディ色のブルー (8P0)、ターコイズ (766)、シルバーマタリック (199) は選択可能ですが別途費用がかかります。
68	標準タイプ	※	
69	キャブ同色仕様		
68	輪止め (本体2個+搭載用ブラケット)	※	架装オプションの組合せにより、装備できない場合があります。詳しくは販売店におたずねください。
69	タイヤチェーン掛け (1個)	※	
70	リヤコンビランプ防雪ガード		リフト装置との同時装着はできません。

●オプション装着により、最大積載量および荷室内有効寸法が変わる場合があります。詳しくは販売店におたずねください。●「架装オプション」はご注文時に申し受けます。架装メーカーの工場では装着するため、ご注文後はお受けできませんのでご了承ください。

●架装オプションの保証期間は、3年または6万kmのいずれか早いほうで適用されます。●上記以外の架装オプションにつきましては、販売店におたずねください。

保冷車 架装標準装備／架装オプション事例  ボタンのある装備は動画でご確認いただけます。

 架装標準装備  架装オプション (架装メーカー装着)



2 非常警報プザー



4 アルミエアリブ



12 ダブルハンドル
左先開きバックドア



13 ダブルハンドル内蔵式
左先開きバックドア



15 保冷シャッター



16 3枚扉内蔵式バックドア
[中扉右先開き]



18 270°開きストッパー



19 90°開きストッパー
[ステー式]



20 90°開きストッパー 簡易型
[丸棒式]



21 ドックシェルター対応リヤ枠



22 非常用ハンドル



23 ワンタッチスライド式サイドドア



25 ワンタッチスライド式サイドドア
ドア枠ステンレスタイプ

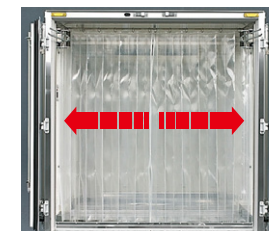

27 カーテン バックドア用



28 カーテン サイドドア用

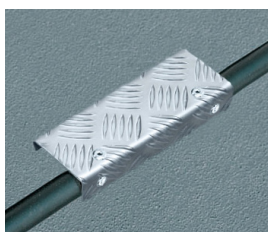

29 サイド固定式ステップ



31 固定式リヤステップ



33 固定式メッシュリヤステップ



34 ステンレスフラットフロア

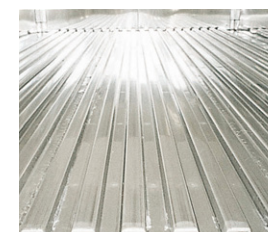

35 ステンレスキーストーンフロア

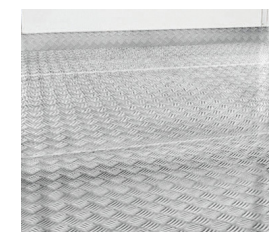

36 アルミ縞板フロア



38 フレーム 磨きステンレス



39 フロアサイド部水止め凸型



40 フロア後部水止め凸型



41 ヒンジ・カンヌキ・ハンドル
ステンレス



42 水抜き穴(ゴム栓付)



44 木製スノコ

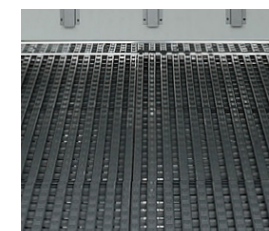

45 樹脂製スノコ

■ 保冷車 架装標準装備／架装オプション事例

架装標準装備 架装オプション（架装メーカー装着）

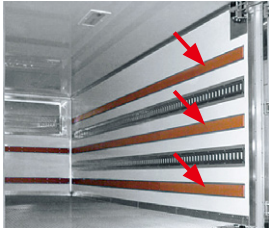

47 荷室ガードフロント・サイド三方樹脂製

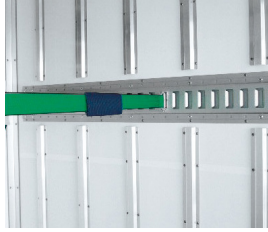

48 ラッシングレール スチール製
50 ラッシングベルト バックル式



53 ソフトパネル脱着式 間仕切り



54 LEDルームランプ



56 トップマーカーランプ [LED灯]
フロント



56 トップマーカーランプ [LED灯]
リヤ



57 サイドマーカーランプ
[LED灯]

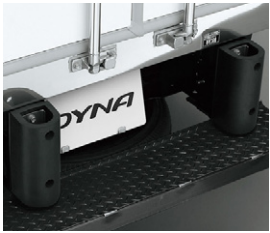

60 D型バンパーゴム



61 垂直式リフト装置



66 導風板



68 輪止め



69 タイヤチェーン掛け

■ 保冷車 主要諸元表 (乗車定員3名)

標準キャブ		標準ボディ		
車型		フルジャストロー		
		1ナンバー		
項目		2WD		4WD
最大積載量 (kg)		2,000	2,000	2,000
TECS型式		2WG-XZU606B-VTBBZG	2WG-XZU606B-VTBBXG	2WG-XZU676B-VTBBYG
ベース車型式		2WG-XZU606B-TQTMJ3	2WG-XZU606B-TQFMJ3	2WG-XZU676B-TQMMJ3
トランスミッション(型式)		6速AT (A862E)	6速MT (RE62)	5速MT (RE50F)
燃料消費率※ (JH25) (km/L)		12.21	12.36	11.27
国土交通省審査値 (JH15) (km/L)		11.17	11.09	10.42
エンジンタイプ/エンジン型式		ディーゼル/N04C-YE		ディーゼル/N04C-YE
エンジン出力 kW(PS)		110(150)		110(150)
免許区分		準中型免許 ※1	準中型免許 ※1	準中型免許
車両重量 (kg)		2,630	2,600	2,840
車両総重量 (kg)		4,795	4,765	5,005
車両寸法 (mm)	全長	4,915	4,915	4,915
	全幅	1,880	1,880	1,880
	全高	2,690	2,695	2,725
荷室内寸法 (mm)	長さ	3,000(3,000)	3,000(3,000)	3,000(3,000)
	幅	1,760(1,760)	1,760(1,760)	1,760(1,760)
	高さ	1,750(1,750)	1,750(1,750)	1,750(1,750)
床面地上高 (mm)		880	885	915
タイヤサイズ 前/後(ダブル)		195/75R15/195/75R15		205/70R16/205/70R16
燃料タンク容量(L)/使用燃料		60/軽油		60/軽油
車型番号		J1	J2	J3

■ 保冷車 寸法図 (単位:mm)

保冷車 2WG-XZU606B-VTBBZG

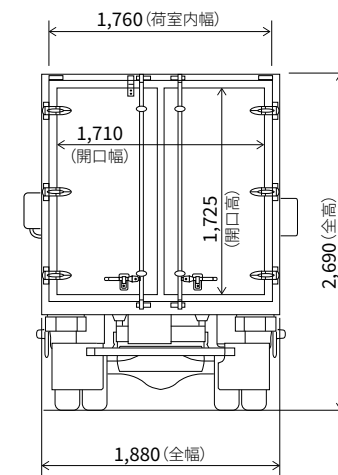
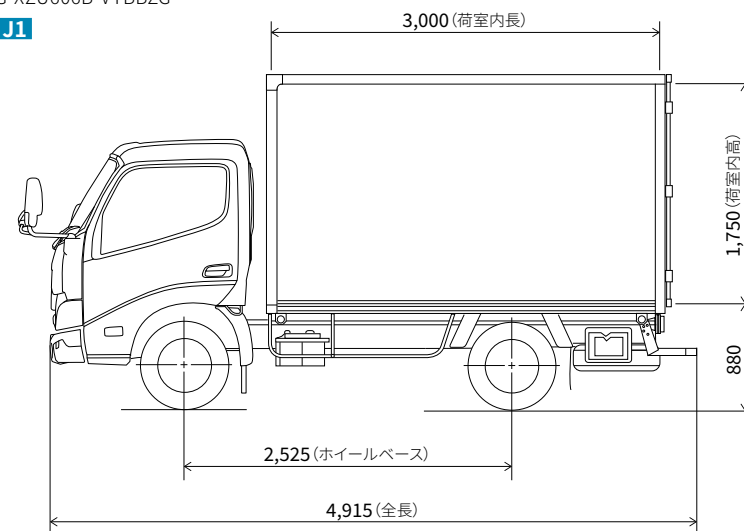
車型番号 **J1**

● 荷室内寸法は、部位・突起物および装着するものにより変わることがあります。詳しくは販売店におたずねください。 ● 保冷車はメーカー完成特装車 (TECS) のため、持ち込み登録となります。各諸元数値はメーカー設計値であり参考数値です。登録の際は車両の実測値が適用されます。



● オプション装着により、車両重量、車両寸法等が変更になる場合があります。

※1. 車両総重量が5.0トン未満に収まる場合は、5.0トン限定準中型免許となります。 ※2. 車両総重量の上限を7.5トン未満に設定した車両です。オプション装着や荷台架装などの結果、車両総重量が7.5トンを超える場合は最大積載量が減少します。 ■ 道路運送車両法による共通構造部 (多仕様自動車) 型式指定申請書数値。

※ 燃料消費率は定められた試験条件での値です。お客様の使用環境・条件 (気象、道路、渋滞、車両、架装ボディ、整備等の状況) や運転方法 (急発進、エアコン使用等) に応じて燃料消費率は異なります。燃費値については、ベース車の数値です。



※ 燃料消費率のJH25モード燃費値とJH15モード燃費値は、法令に基づく標準的な諸元値および条件を用いてエンジン燃費を測定し、シミュレーション法で算出した国土交通省審査値です。JH25モード燃費値はJH15モード燃費値に対して、車両の空気抵抗やタイヤのころがり抵抗に実測値を用いた試験法で、試験で用いる「都市内走行と都市間走行の走行比率」については、走行実態の調査結果が反映された法定比率で算出した燃費値です。これらの燃費値は法令で定められた P38の燃費値計算条件の車両総重量範囲および最大積載量区分ごとの標準諸元値・車型による最終減速比およびタイヤ仕様、エアコンOFF などの条件の下に算出しています。

特装用ベース車主要装備一覧表

 標準装備
  メーカーオプション (ご注文時に申し受けます)

項目	仕様	仕様		標準仕様	備考	
		"Gパッケージ"	"Sパッケージ"			
安全	サイトアラウンドモニターシステム					
	ブリクラッシュセーフティ(歩行者・自転車運転者[昼夜]検知機能付衝突回避支援タイプ/ミリ波レーダー+単眼カメラ方式)					
	レーンディパーチャーアラート					
	前進誤発進抑制機能・低速衝突被害軽減機能・クリアランスソナー					
	EBD[電子制動力配分制御]機能付ABS					
	VSC[車両安定制御システム](TRC[トラクションコントロール]付)					
	パーキングブレーキ	電動				
		手動				AT車もしくは4WD車の場合、装着できます。
	SRSエアバッグ	運転席				
		助手席				助手席プリテンショナー機構付シートベルト、助手席シートベルト非着用警告灯、助手席アシストグリップ(2個)とセットでメーカーオプション。
	プリテンショナー機構付シートベルト	運転席				
		助手席				助手席SRSエアバッグ、助手席シートベルト非着用警告灯、助手席アシストグリップ(2個)とセットでメーカーオプション。
	ELR付3点式シートベルト(中央席は2点式)					
	バックブザー(減音切替えスイッチ付)					
ウインドシールドガラス(熱線吸収グリーン)						
シルバーマタリック・外板色(キャブ)					架装部は各架装メーカーの装備表をご覧ください。	
ハイルーフ					冷凍車の4ナンバークラスは標準ルーフとなります。	
標準ルーフ					標準キャブのみメーカーオプション選択可能です。	
外装	フロントグリル	カラード				
		メッキ		※1	※1:メッキフロントグリルとカラードバンパー+メッキバンパーガーニッシュはセットでメーカーオプション。	
	フロントバンパー	カラード				
		カラードバンパー+メッキバンパーガーニッシュ		※1	※1:メッキフロントグリルとカラードバンパー+メッキバンパーガーニッシュはセットでメーカーオプション。	
キー付燃料タンク						
牽引フック(フロント/フロント・リヤ)					一部車型はフロントのみとなります。	
バックカメラ&デジタルインナーミラー						
オートマチックハイビーム						
LEDヘッドランプ&デイトタイムランニングランプ						
コンライト(ライト自動点灯・消灯システム)						
光軸調整用ヘッドランプレベリング機能付(マニュアル)						
LEDフロントフォグランプ			※2	※2	※2:レス仕様も選択できます。	
ヘッドランプクリーナー					4WD車は標準装備。また、寒冷地仕様を選択した場合、同時装着されます。	
視界	アウトサイドミラー&ロングステア ※3	運転席手動式2面鏡式ミラー・助手席手動式ワイドビュー2面鏡式ミラー				
		運転席電動格納式熱線2面鏡式ミラー・助手席電動格納式熱線ワイドビュー2面鏡式ミラー				
		運転席手動式2面鏡式ミラー・助手席電動格納式ワイドビュー2面鏡式ミラー				※3:冷凍車の4ナンバークラスはショートステアが標準装備となり、ロングステアはメーカーオプションとなります。
		運転席・助手席手動式視界拡大ミラー				
		運転席手動式視界拡大ミラー・助手席手動式ワイドビュー2面鏡式ミラー				
		運転席手動式視界拡大ミラー・助手席電動格納式ワイドビュー2面鏡式ミラー				
ワイドビューピラー						
4.2インチカラーTFTマルチインフォメーションディスプレイ						
計器盤	シートベルト非着用警告灯	運転席				
		助手席				助手席SRSエアバッグ、助手席プリテンショナー機構付シートベルト、助手席アシストグリップ(2個)とセットでメーカーオプション。
タコグラフ(1日用・1週間用)					ラジオレス仕様を選択した場合、タコグラフは選択できません。	

特装用ベース車主要装備一覧表

 標準装備
  メーカーオプション (ご注文時に申し受けます)

項目	仕様	標準仕様			備考	
		"Gパッケージ"	"Sパッケージ"	標準仕様		
操作性	ステアリングスイッチ(マルチインフォメーションディスプレイ、Bluetooth®対応(ハンズフリー))				ラジオレス仕様を選択した場合、ハンズフリースイッチは装着されません。また、ハンズフリーのレス仕様も選択できます。	
	可倒式MTシフトレバー				ATシフトレバーは固定式となります。	
	パワーウィンドウ&パワードアロック				パワードアロックは助手席のみとなります。	
	スマートエントリー&スタートシステム			※4	助手席ドアのキーシリンダーが非装着となります。また、植込み型心臓ペースメーカー等の機器をご使用の方は、電波によりこれらの機器に影響を及ぼすおそれがありますので、車両に搭載された発信機から約22cm以内に植込み型心臓ペースメーカーなどの機器を近づけないようにしてください。電波発信を停止することもできますので販売店にご相談ください。 ※4:標準キャブとワイドキャブの一部車型では、宅配仕様の設定があります。詳しくは販売店におたずねください。	
運転席	シートバックサスペンション(標準キャブ)/シートクッションサスペンション(ワイドキャブ) ランバーサポート				プリントトリコットのシート表皮を選択した場合のみ装着されます。	
シート	運転席シートヒーター ※5	※6	※7	※8	※5:2人乗り仕様には設定がありません。※6:プリントトリコットのシート表皮を選択した場合、装着されます。合成皮革の場合は、メーカーオプションとなります。※7:標準キャブの2WD車は助手席分割シート選択時に装着が可能です。※8:標準キャブは4WD車のみ選択可能です。	
	助手席	一体式シート(3人乗り) 分割式シート&センターシート バックトレイ(3人乗り)	標準キャブ 標準キャブ(カップホルダー付) ワイドキャブ	4WD車 2WD車		※9:4WD車は選択できません。
	2人乗り仕様(コンソールボックス&バックパネルトレイ付)					2人乗り仕様を選択した場合、センターシートバックトレイは非装着となり、コンソールボックス&バックパネルトレイが装着されます。
	シート表皮	合成皮革 トリコット プリントトリコット				
内装	オーバーヘッドコンソール(標準キャブはハイルーフ車のみ)					
	運転席・助手席サンバイザー					
	室内LED灯(手元スイッチ付)					
	コートフック(2個)					
	アシストグリップ	運転席1個・助手席1個 運転席1個・助手席2個				助手席SRSエアバッグ、助手席プリテンショナー機構付シートベルト、助手席シートベルト非着用警告灯とセットでメーカーオプション。
	バックパネルトリム					
	フルクォータートリム					
	フロア張り					
	アッパーボックス					助手席SRSエアバッグを選択した場合は装着されません。
	灰皿(運転席・助手席)					
アクセサリソケット(24V)						
空調	マニュアルエアコン(花粉フィルター付)					
オーディオ	AM/FM+2スピーカー [Bluetooth®対応(ハンズフリー)、USB+AUX端子付、デジタル時計内蔵]				ハンズフリーのレス仕様も選択できます。	
	ラジオレス+2スピーカー				ラジオレス仕様を選択した場合、タコグラフは選択できません。また、ハンズフリースイッチは装着されません。	
メカニズム	排出ガス浄化装置DPR&排出ガス浄化スイッチ(触媒浄化用)					
	アイドルストップシステム					
	エコラン(MT車)					
	総輪ディスクブレーキ(2WD車のみ)					
その他	排気ブレーキ					
	ATシフトロック					
	盗難防止システム[イモビライザーシステム]					
寒冷地仕様					寒冷地での使用を考慮してバッテリー(ワイドキャブの一部車型)・ワイパーモーターの強化、フューエルヒーターの装着等、主に信頼性の向上を図っております。北海道地区では寒冷地仕様が標準装備となります。	
スペアタイヤ						

- 主要装備一覧表につきましては、ベース車カタログを合わせてご参照ください。また、各装備の詳細な設定につきましては、販売店におたずねください。 ● 「メーカーオプション」はご注文時に申し受けます。メーカーの工場では装着するため、ご注文後はお受けできませんのでご了承ください。
- 架装により装着できないメーカーオプションや販売店装着オプションがあります。また、オプション装着により、車両重量、車両寸法などが変更になる場合や最大積載量が減る場合があります。詳しくは販売店におたずねください。
- 「Gパッケージ」「Sパッケージ」はグレード名称ではありません。 ● 「DYNA」「TECS」「フルジャストロー」「ジャストロー」「DPR」「START YOUR IMPOSSIBLE」はトヨタ自動車(株)の商標です。
- スマートエントリーは、株式会社コーシンの商標です。 ● Bluetooth®はBluetooth SIG, Inc.の商標です。

■ 標準キャブ2WD車および、ワイドキャブの最大積載量2.0トンの積フロントタイヤにはシルバーのハブキャップが装着されます。また、ワイドキャブの最大積載量3.0トンの積以上のフロントタイヤにはブラックのハブキャップが装着されます。

ボディカラー〈カラーコード〉 ※ボディカラーは撮影の条件、ご覧になる印刷物または画面によって実際の色とは異なって見えることがあります。



ホワイト〈058〉



ブルー〈8P0〉



ターコイズ〈766〉



シルバーメタリック〈199〉(メーカーオプション)

シート表皮〈トリムコード〉 ※内装色は撮影の条件、ご覧になる印刷物または画面によって実際の色とは異なって見えることがあります。

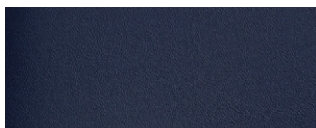

合成皮革〈LB80〉



トリコット〈FA18〉

標準仕様、“Sパッケージ”にメーカーオプション

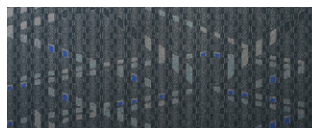

プリントトリコット〈FB18〉

“Gパッケージ”専用メーカーオプション

環境情報

冷媒の種類 (GWP値*1) / 使用量	HFC-134a (1430*2) / 400g (N04C-YEエンジン搭載の2WD・ワイドキャブ車は500g)
----------------------	---

*1. GWP Global Warming Potential (地球温暖化係数)

*2. フロン法において、トラック用エアコン冷媒は、2029年度以降、環境影響度を製造者等ごとに出荷台数で加重平均した値が目標値150を上回らないことが求められています。HFC134aは廃棄時には冷媒を回収することが義務付けられており、大気放出は禁止されています。

関係法令：トラックの労働安全衛生規則

<主な改正内容>

1.昇降設備の設置や保護帽の着用が必要なトラックの範囲が拡大。

最大積載量2.0トン以上のトラックでの積み下ろし作業時、昇降設備の設置や保護帽の着用が義務づけられます。ただし、保護帽の着用が義務付けられるのは、荷台の側面が開放できるトラックでの作業やリフト装置を使用するときに限られます。

2.リフト装置による荷役作業についての特別講習を義務化。

令和6年2月1日以降、特別教育を受けた者でなければ、リフト装置を使用した荷役作業を行うことができません。

3.運転者が運転位置から離れる場合の措置を改正。

走行時の運転位置とリフト装置の操作位置が異なり、エンジン停止時にはリフトを操作できないトラックの場合、運転者が運転位置を離れるときのエンジン停止義務とリフトを最低降下位置に置く義務が適用されなくなります。

ただし、ブレーキを確実にかけるなどの逸走防止措置が必要です。

自動車リサイクル法の施行により、下表のリサイクル料金が別途必要となります。

リサイクル料金表(単位:円)

※リサイクル料金は'26年4月時点の金額

車種	リサイクル預託金				資金管理料金	合計
	シュレッダーダスト料金	エアバッグ類料金	フロン類料金	情報管理料金		
全車	6,450	2,800	1,650	130	290	11,320

●リサイクル預託金が預託済のお車を商品車として譲渡する旧所有者(譲渡人)は、車両価値部分とリサイクル預託金相当額の合計額を新所有者(譲受人)からお受け取りになることにより、リサイクル預託金の返金を受けることができます。詳しくは、取扱販売店におたずねください。

●荷台(バンボディ、冷凍・保冷ボディ、車両運搬車載部)、リフト付トラックのテールゲート昇降機、クレーン付トラック・クレーン付車両運搬車のクレーン部および操作装置は、自動車リサイクル法対象外の架装物であり、処理費用は上記表のシュレッダーダスト料金には含まれておりません。詳しくは取扱販売店におたずねください。

新免許制度に対応した車型を多数ラインアップ

2017年3月より「準中型自動車免許」が新設され、4輪車運転免許の車両区分が3区分から4区分に改正されました。

■2007年6月から2017年3月までに、普通免許を取得されている方は、車両総重量5.0トン未満(5.0トン限定準中型免許)まで運転できます。

また、2007年の改正前に、普通免許を取得されている方は、車両総重量8.0トン未満(8.0トン限定中型免許)までは運転できます。

免許区分	最大積載量	車両総重量	乗車定員
大型免許	6.5トン以上	11トン以上	30人以上
中型免許	6.5トン未満 4.5トン以上	11トン未満 7.5トン以上	11人~29人
準中型免許	4.5トン未満 2.0トン以上	7.5トン未満 3.5トン以上	10人以下
普通免許	2.0トン未満	3.5トン未満	10人以下

「準中型免許」を取得された方が運転できる

車両総重量の上限を
7.5トン未満に設定した車両※

■TECS型式が以下の車両。

ディーゼル車	XZU713B-XXXXXX
	XZU723B-XXXXXX

※車両総重量の上限を7.5トン未満に設定した車型以外でも、車両総重量が7.5トン未満に収まる車両(2.0トン積車など)については、準中型免許での運転が可能です。

エンジン別 特装用シャーシ 一覧表

エンジン	用途	キャブ	キャブ幅	ホイールベース(mm)	シャーシ形状	最大積載量	駆動	フロントサスペンション	トランスミッション	燃料消費率(km/L)		型式	
										JH25モード	JH15モード		
N04C-YE 110kW (150PS)	汎用	シングル	標準	2,525	ジャストロー	2.0t	2WD	独立懸架	6速AT	12.21	11.17	2WG-XZU606B-TGTMJ3	
						2.0t			6速MT	12.36	11.09	2WG-XZU606B-TQFMJ3	
						フルジャストロー			6速AT	12.21	11.17	2WG-XZU606B-TQTMJ3	
									6速MT	10.93	10.21	2WG-XZU606B-TQFQJ3	
						高床			6速AT	11.29	10.32	2WG-XZU606B-TQTQJ3	
									6速MT	12.36	11.09	2WG-XZU606B-TPFMJ3	
					2,825	フルジャストロー			2.0t	6速AT	12.21	11.17	2WG-XZU646B-TQFMJ3
									3.0t	6速MT	10.93	10.21	2WG-XZU646B-TQFQJ3
									6速AT	11.29	10.32	2WG-XZU646B-TQTQJ3	
						高床			6速MT	10.93	10.21	2WG-XZU646B-TKFMJ3	
									6速AT	11.29	10.32	2WG-XZU646B-TKTQJ3	
									6速MT	12.36	11.09	2WG-XZU646B-TQMMJ3	
	3,375	フルジャストロー	2.0t	6速AT	12.21	11.17	2WG-XZU656B-TQFMJ3						
			3.0t	6速MT	10.93	10.21	2WG-XZU656B-TQFQJ3						
			6速AT	11.29	10.32	2WG-XZU656B-TQTQJ3							
		高床	6速MT	12.36	11.09	2WG-XZU656B-TKFMJ3							
			6速AT	12.21	11.17	2WG-XZU656B-TQTMJ3							
			6速MT	10.93	10.21	2WG-XZU656B-TQFQJ3							
	2,525	フルジャストロー	2.0t	5速MT	11.27	10.42	2WG-XZU676B-TQMMJ3						
			3.0t	6速AT	11.06	10.27	2WG-XZU676B-TQTMJ3						
			5速MT	10.52	9.70	2WG-XZU676B-TQM MJ3							
		2,800	フルジャストロー	2.0t	6速AT	10.34	9.55	2WG-XZU676B-TQTQJ3					
				高床	5速MT	11.27	10.42	2WG-XZU686B-TQMMJ3					
					6速AT	11.06	10.27	2WG-XZU686B-TQTMJ3					
3,400	フルジャストロー	2.0t	5速MT	10.52	9.70	2WG-XZU686B-TKM MJ3							
		高床	6速AT	10.34	9.55	2WG-XZU686B-TKTQJ3							
			5速MT	11.27	10.42	2WG-XZU696B-TQMMJ3							
高所作業車	シングル	標準	2,525	高床	3.0t	2WD	独立懸架	6速MT	10.93	10.21	2WG-XZU606H-TKFQJ6		
					6速AT			11.29	10.32	2WG-XZU606H-TKTQJ6			
				2,515	高床			4.0t	6速MT	10.51	8.69	2WG-XZU603W-TKFSJ6	
								6速MT	8.38	7.83	2WG-XZU601W-TKFSJ6		
				2,815	高床			4.0t	6速MT	10.51	8.69	2WG-XZU643W-TKFSJ6	
									6速MT	8.38	7.83	2WG-XZU641W-TKFSJ6	
	2,525	特殊ダンプ	2.0t	6速AT	8.01		7.44	2WG-XZU641W-TKTSJ6					
				6速MT	12.36		11.09	2WG-XZU606A-TYFMJ6					
	塵芥車	シングル	標準	2,525	特殊ダンプ		2.0t	2WD	独立懸架	6速AT	12.21	11.17	2WG-XZU606A-TYTMJ6
							6速MT			12.36	11.09	2WG-XZU606A-TYFMJ5	
							6速AT			12.21	11.17	2WG-XZU606A-TYTMJ5	
							6速MT			12.36	11.09	2WG-XZU606A-PQFMJ3	
6速AT						12.21	11.17			2WG-XZU606B-PQTMJ3			
6速MT						12.36	11.09			2WG-XZU606B-PKMMJ3			
N04C-YE 110kW (150PS)	汎用	ダブル	標準	2,525	フルジャストロー	2.0t	2WD	独立懸架	6速AT	12.21	11.17	2WG-XZU606B-PQTMJ3	
						2,800			高床	2.0t	4WD	独立懸架	5速MT

エンジン	用途	キャブ	キャブ幅	ホイールベース(mm)	シャーシ形状	最大積載量	駆動	フロントサスペンション	トランスミッション	燃料消費率(km/L)		型式		
										JH25モード	JH15モード			
N04C-YE 110kW (150PS)	汎用	シングル	ワイド	2,810	フルジャストロー	2.0t	2WD	リジッド	6速AT	12.21	11.17	2WG-XZU703B-TQTMJ3		
						3.0t			6速AT	11.29	10.32	2WG-XZU703B-TQTQJ3		
						高床			3.5t	6速MT	10.51	8.69	2WG-XZU703B-TQFRJ3	
									3.0t	6速MT	10.93	10.21	2WG-XZU703B-TKFQJ3	
						3,430			フルジャストロー	2.0t	6速MT	12.36	11.09	2WG-XZU713B-TQFMJ3
										3.0t	6速AT	12.21	11.17	2WG-XZU713B-TQTMJ3
					6速MT						10.93	10.21	2WG-XZU713B-TQFQJ3	
					高床				3.5t	6速AT	11.29	10.32	2WG-XZU713B-TQTQJ3	
									4.0t	6速MT	10.51	8.69	2WG-XZU713B-TQFRJ3	
										6速AT	9.98	8.67	2WG-XZU713B-TQTRJ3	
					3,870	フルジャストロー			2.0t	6速AT	8.78	7.86	2WG-XZU711B-TQTRJ3	
									3.0t	6速MT	12.36	11.09	2WG-XZU713B-TPFMJ3	
	6速AT	12.21	11.17	2WG-XZU713B-TPTMJ3										
	高床	3.5t	6速AT	9.98		8.67	2WG-XZU713B-TKTRJ3							
		4.0t	6速MT	10.51		8.67	2WG-XZU713B-TKFSJ3							
			6速AT	9.98		8.67	2WG-XZU713B-TKTSJ3							
	3,400	フルジャストロー	2.0t	6速MT	8.38	7.83	2WG-XZU711B-TKFSJ3							
			3.0t	6速AT	8.78	7.86	2WG-XZU711B-TKTSJ3							
				6速MT	12.36	11.09	2WG-XZU723B-TQFMJ3							
		高床	3.0t	6速AT	12.21	11.17	2WG-XZU723B-TQTMJ3							
			3.5t	6速MT	10.93	10.21	2WG-XZU723B-TQFQJ3							
				6速AT	11.29	10.32	2WG-XZU723B-TQTQJ3							
	N04C-YF 120kW (163PS)	汎用	シングル	ワイド	2,810	フルジャストロー	2.0t	4WD	独立懸架	5速MT	11.27	10.42	2WG-XZU776B-TQMMJ3	
							高床			3.0t	5速MT	10.52	9.70	2WG-XZU776B-TKM MJ3
3,430						高床	3.0t			6速MT	9.09	7.85	2WG-XZU701B-TKFSL3	
							4.8t			6速MT	12.03	11.12	2WG-XZU713B-TQFML3	
3,870						フルジャストロー	3.0t			6速MT	10.89	10.29	2WG-XZU713B-TKFQL3	
										6速MT	9.09	7.85	2WG-XZU711B-TKFSL3	
		高床	3.5t	6速MT	10.89		10.29		2WG-XZU723B-TQFQL3					
			3.5t	6速MT	10.15	8.68	2WG-XZU723B-TQFRL3							
				6速MT	9.09	7.85	2WG-XZU721B-TQFRL3							
		4,200	フルジャストロー	3.5t	6速MT	9.09	7.85		2WG-XZU721B-TQFRL3					
4.75t					6速MT	9.09	7.85		2WG-XZU723B-TKFRL3					
高床				3.5t	6速MT	10.15	8.68		2WG-XZU723B-TKFRL3					
	4.75t		6速AT	10.01	8.68	2WG-XZU733B-TKTRJ3								
			4.7t	6速MT	9.09	7.85	2WG-XZU731B-TKFRL3							
塵芥車	シングル		ワイド	2,810	特殊ダンプ	4.0t	2WD	リジッド	6速AT	9.00	7.86	2WG-XZU731B-TKFSL3		
		6速MT				9.09			7.85	2WG-XZU731B-TKFSL3				
		6速MT				9.09			7.85	2WG-XZU731B-TKFSL3				
		6速MT				9.09			7.85	2WG-XZU731B-TKFSL3				
		6速MT				9.09			7.85	2WG-XZU701A-TYFSL5				
		6速MT				9.09			7.85	2WG-XZU701A-TYFSL5				

用途にあわせたオリジナル特装車も承っております。お近くの販売店へお気軽にご相談ください。

エンジン主要諸元表

項目	エンジン型式		ディーゼル	
	N04C-YE	N04C-YF		
種類	直列4気筒			
内径×行程(mm)	104.0×118.0			
総排気量(L)	4.009			
燃料供給装置	コモンレール式燃料噴射装置			
最高出力:ネットkW(PS)/r.p.m.	110(150)/2,380	120(163)/2,540		
最大トルク:ネットN・m(kgf・m)/r.p.m.	440(44.9)/ 1,300~2,380	470(47.9)/ 1,400~2,200		

! 尿素水溶液(AdBlue®)のタンク容量は9.5Lです。なお、尿素水溶液の残量がなくなるとエンジンの再始動ができなくなります。詳しくは、取扱説明書をご覧ください。
※お客様の使用環境や運転方法によって、消費量は異なります。

燃費値計算条件(JH25モード)

車両総重量 範囲	最大積載量	エンジン		標準諸元						トランス ミッション	燃費値 (km/L)	CO ₂ 排出量 (計算値) (g/km)	計算条件		
		型式	最高出力 (kW(PS))(ネット)	空車時 車重(kg)	最大 積載量(kg)	乗車 定員(名)	全高 (mm)	全幅 (mm)	ボディ 架装				最終 減速比	タイヤサイズ	動的負荷 半径(m)
3.5トン超 7.5トン以下	1.5トン超 2.0トン以下	N04C-YE	110(150)	2,496	2,000	3	2,007	1,819	平ボディ	5速MT<RE50F>	11.27	229	5.125	185/85R16	0.350
										6速MT<RE62>	12.36	209	3.727	205/70R16	0.338
										6速AT<A862E>	11.59	223	3.583	185/75R15	0.322
		6速AT<A862F>	12.21							212	3.727	205/75R16	0.347		
		6速MT<RE62>	11.06							234	4.300	185/85R16	0.350		
		6速MT<RE62>	12.03							215	3.583	205/80R16	0.357		
	2.0トン超 3.0トン以下	N04C-YE	110(150)	2,750	2,999	3	2,153	1,989	平ボディ	5速MT<RE50F>	10.52	246	5.125	205/75R16	0.347
										6速MT<RE62>	10.93	237	4.300	215/85R16	0.374
										6速AT<A862E>	10.53	246	4.300	215/85R16	0.374
		6速AT<A862F>	11.29							229	3.727	205/75R16	0.347		
		6速MT<RE62>	10.34							250	4.300	205/75R16	0.347		
		6速MT<RE62>	10.89							237	4.100	225/80R17.5	0.390		
3.0トン超	N04C-YE	110(150)	2,913	3,637	3	2,264	2,181	平ボディ	6速AT<A862E>	10.69	242	3.583	215/70R17.5	0.364	
									6速MT<RE62>	10.51	246	4.100	225/80R17.5	0.390	
									6速AT<A862E>	9.98	259	4.100	215/85R16	0.374	
	6速MT<RE62>	9.67							267	4.100	205/80R17.5	0.376			
	6速MT<RE62>	10.15							255	3.900	215/70R17.5	0.363			
	6速AT<A862E>	10.01							258	4.625	225/80R17.5	0.390			
7.5トン超 8.0トン以下	N04C-YE	110(150)	3,473	4,239	2	2,471	2,303	平ボディ	6速MT<RE62>	8.38	309	4.100	205/80R17.5	0.376	
									6速AT<A862E>	8.78	295	4.100	215/70R17.5	0.363	
									6速MT<RE62>	8.01	323	3.900	215/70R17.5	0.363	
	6速MT<RE62>	9.09							285	4.100	215/70R17.5	0.363			
	6速AT<A862E>	9.00							287	4.625	225/80R17.5	0.390			
	6速AT<A862E>	8.64							299	4.625	225/80R17.5	0.390			

トランスミッション主要諸元表

項目	トランスミッション 型式		
	5速MT RE50F型	6速MT RE62型	6速AT A862E型/A862F型
形式	OD付 5速マニュアル	OD付 6速マニュアル	電子制御式6速 オートマチック (ECT)
第1速	5.342	6.370	3.742
第2速	2.975	3.870	2.003
第3速	1.604	2.148	1.343
第4速	1.000	1.461	1.000
第5速	0.712	1.000	0.773
第6速	—	0.703	0.634
後退	4.970	5.926	3.539

燃費値計算条件(JH15モード)

車両総重量 範囲	最大積載量	エンジン		標準諸元						トランス ミッション	燃費値 (km/L)	CO ₂ 排出量 (計算値) (g/km)	計算条件		
		型式	最高出力 (kW(PS))(ネット)	空車時 車重(kg)	最大 積載量(kg)	乗車 定員(名)	全高 (mm)	全幅 (mm)	ボディ 架装				最終 減速比	タイヤサイズ	動的負荷 半径(m)
3.5トン超 7.5トン以下	1.5トン超 2.0トン以下	N04C-YE	110(150)	2,356	2,000	3	2,099	1,751	平ボディ	5速MT<RE50F>	10.42	248	5.125	185/85R16	0.350
										6速MT<RE62>	11.09	233	3.727	205/70R16	0.338
										6速AT<A862E>	10.67	242	3.583	185/75R15	0.322
		6速AT<A862F>	11.17							232	3.727	205/75R16	0.347		
		6速MT<RE62>	10.27							252	4.300	185/85R16	0.350		
		6速MT<RE62>	11.12							233	3.583	205/80R16	0.357		
	2.0トン超 3.0トン以下	N04C-YE	110(150)	2,652	2,995	3	2,041	1,729	平ボディ	5速MT<RE50F>	9.70	267	5.125	205/75R16	0.347
										6速MT<RE62>	10.21	253	4.300	215/85R16	0.374
										6速AT<A862E>	9.85	263	4.300	215/85R16	0.374
		6速AT<A862F>	10.32							251	3.727	205/75R16	0.347		
		6速MT<RE62>	9.55							271	4.300	205/75R16	0.347		
		6速MT<RE62>	10.29							251	4.100	225/80R17.5	0.390		
3.0トン超	N04C-YE	110(150)	2,979	3,749	3	2,363	2,161	平ボディ	6速AT<A862E>	10.30	251	3.583	215/70R17.5	0.364	
									6速MT<RE62>	8.69	298	4.100	225/80R17.5	0.390	
									6速AT<A862E>	8.67	298	4.100	215/85R16	0.374	
	6速MT<RE62>	8.18							316	4.100	205/80R17.5	0.376			
	6速MT<RE62>	8.68							298	3.900	215/70R17.5	0.363			
	6速AT<A862E>	8.68							298	4.625	225/80R17.5	0.390			
7.5トン超 8.0トン以下	N04C-YE	110(150)	3,543	4,275	2	2,454	2,235	平ボディ	6速MT<RE62>	7.83	330	4.100	205/80R17.5	0.376	
									6速AT<A862E>	7.86	329	4.100	215/70R17.5	0.363	
									6速MT<RE62>	7.44	348	3.900	215/70R17.5	0.363	
	6速MT<RE62>	7.85							329	4.100	215/70R17.5	0.363			
	6速AT<A862E>	7.86							329	4.625	225/80R17.5	0.390			
	6速AT<A862E>	7.49							345	4.625	225/80R17.5	0.390			

上記は、燃費値を計算するための数値です。各車型の諸元数値は、「主要諸元表」をご覧ください。

* 燃料消費率のJH25モード燃費値とJH15モード燃費値は、法令に基づく標準的な諸元値および条件を用いてエンジン燃費を測定し、シミュレーション法で算出した国土交通省審査値です。JH25モード燃費値はJH15モード燃費値に対して、車両の空気抵抗やタイヤのころがり抵抗に実測値を用いた試験法で、試験で用いた「都市内走行と都市間走行の走行比率」については、走行実態の調査結果が反映された法定比率で算出した燃費値です。これらの燃費値は法令で定められた燃費値計算条件の車両総重量範囲および最大積載量区分ごとの標準諸元値・車型による最終減速比およびタイヤ仕様、エアコンOFFなどの条件の下に算出しています。

* 燃料消費率は定められた試験条件での値です。お客様の使用環境・条件(気象、道路、渋滞、車両、架装ボディ、整備等の状況)や運転方法(急発進、エアコン使用等)に応じて燃料消費率は異なります。

名入れ、架装の指定にご利用ください。

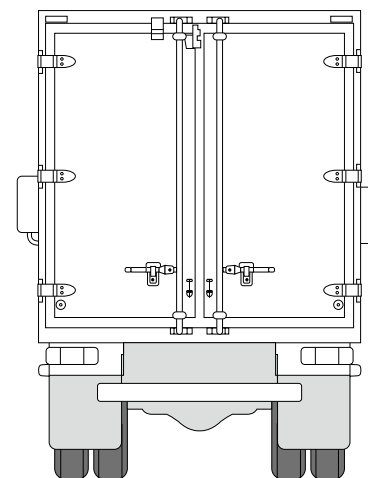
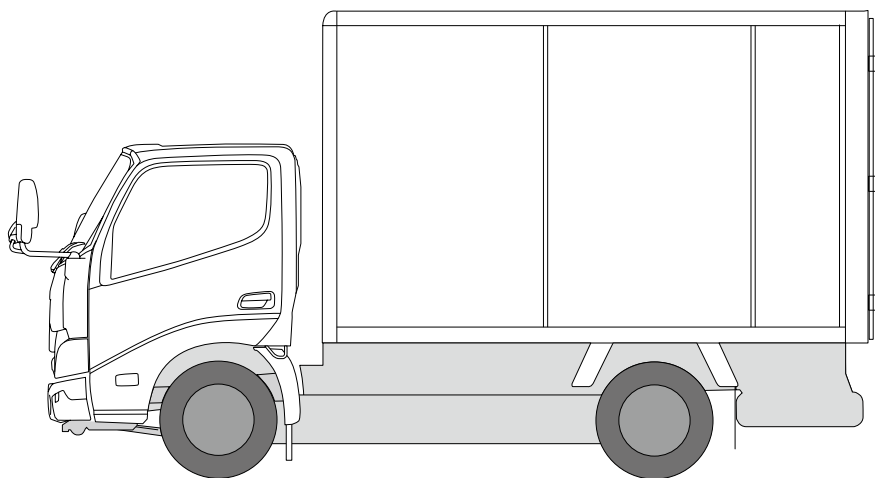
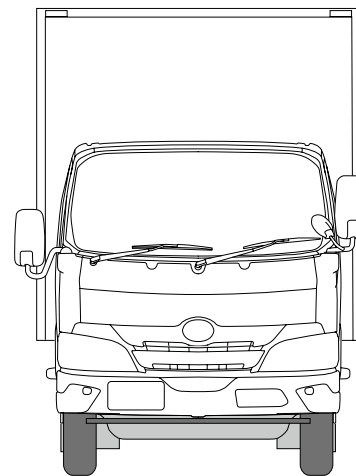
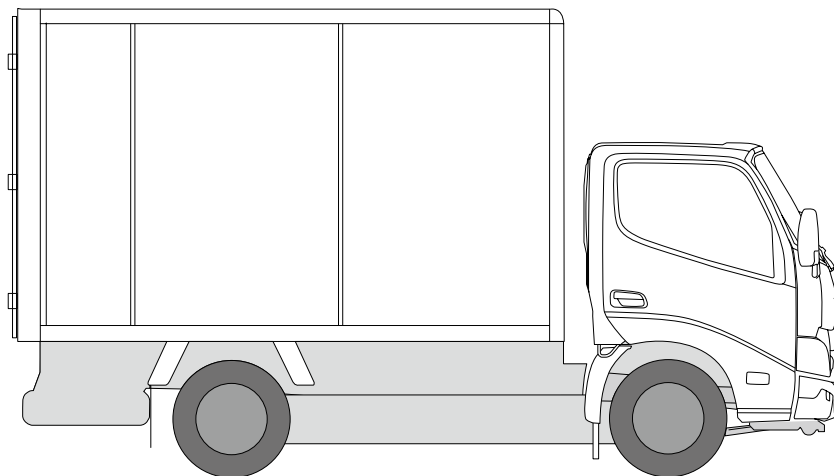

詳しくは! <https://toyota.jp>

発進・加速はゆるやかに。エコドライブに心がけよう。

このカタログに関するお問い合わせは、お近くのダイナ取り扱い販売店
または下記のお客様相談センターへ
トヨタ自動車株式会社 お客様相談センター
全国共通・フリーコール ☎ 0800-700-7700 受付 9:00 ~ 17:00 (除く年末年始)
所在地 〒450-8711 名古屋市中村区名駅4丁目7番1号
本仕様ならびに装備は予告なく変更することがあります。(このカタログの内容は'26年4月現在のもの)
ボディカラーおよび内装色は撮影の条件、ご覧になる印刷物または画面によって実際の
色とは異なって見えることがあります。

フォーム/チャット/手話通訳のお問
合わせサービスもご利用いただけます。
詳しくはWEBページからご覧ください。



製造事業者:日野自動車株式会社

架装メーカー:株式会社デンソー(冷凍機)

トヨタ車体株式会社(冷凍車/保冷車)

日本フルハーフ株式会社(冷凍車)

菱重コールドチェーン株式会社(冷凍機)

START YOUR IMPOSSIBLE 