

HIACE

ACCESSORIES & CUSTOMIZE CATALOGUE

ONLINE CATALOGUE

オンラインカタログ



選りすぐりの“おすすめアイテム”で、もっと、あなたらしいハイエースへ。

Customized Style

個性を主張する“オリジナル”が選べる、コーディネートスタイル。

スタイリッシュな個性を突き詰めた存在感。

▶P.072

洗練された精悍さと、
威風堂々とした存在感を追求したエアロスタイル。

MODELLISTA Version (ワイド)

▶P.020



選りすぐりの“おすすめアイテム”で、もっと、あなたらしいハイエースへ。

Customized Style

個性を主張する“オリジナル”が選べる、コーディネートスタイル。

新たな表情を放つ、揺るぎない独自性。

MODELLISTA Version I

▶P.023

1BOXとしての迫力を主張した、
大胆で力強く一体感のあるスタイル。

MODELLISTA Version II

▶P.029

オフロードをイメージし、アウトドアシーンはもちろん、
ストリートでも際立つ力強い個性。

TRD

▶P.033



ベーシック「いちおし」セット

カーライフに欠かせない便利なアイテムを、
ひとつにまとめてドライブをより快適にサポート。



034 フロアマット
(デラックスタイプ)

バンスーパーGL 1台分

[お得なセット価格]36,960円(消費税込み) ▶ **36,410円**(消費税抜き33,100円) **0.3H** (EEMU)

コンピューター 1台分

[お得なセット価格]66,660円(消費税込み) ▶ **66,110円**(消費税抜き60,100円) **0.3H** (EELU)



055 サイドバイザー
(RVワイドタイプ)



盗難防止機能付ナンバーフレームセット
025 プレステージ

ワゴン 1台分

[お得なセット価格]57,860円(消費税込み) ▶ **57,310円**(消費税抜き52,100円) **0.3H** (EEKU)

077 ベーシック「いちおし」セット

バンスーパーGL、ワゴン、
コンピューター用

034 + **055** + **025** のセット

[設定] 除くバンDX、字光式ナンバープレート付車



053 フロアマット
(スタンダードタイプ)

ロング(1列シート車)1台分、ロング(2列シート車、3列シート車)1列目

[お得なセット価格]28,160円(消費税込み) ▶ **27,610円**(消費税抜き25,100円) **0.3H** (EENU)

ロング(2列シート車)1台分

[お得なセット価格]32,120円(消費税込み) ▶ **31,570円**(消費税抜き28,700円) **0.3H** (EEMU)



055 サイドバイザー
(RVワイドタイプ)



盗難防止機能付ナンバーフレームセット
025 プレステージ

ロング(3列シート車)1台分

[お得なセット価格]35,860円(消費税込み) ▶ **35,310円**(消費税抜き32,100円) **0.3H** (EEQU)

スーパーロング 1台分

[お得なセット価格]33,220円(消費税込み) ▶ **32,670円**(消費税抜き29,700円) **0.3H** (EERU)

078 ベーシック「いちおし」セット

バンDX用

053 + **055** + **025** のセット

[設定] バンDX、除く字光式ナンバープレート付車

034 フロアマット(デラックスタイプ)、**053** フロアマット(スタンダードタイプ)、**055** サイドバイザー(RVワイドタイプ) 詳しくは [➡ P.065～067](#) 参照

盗難防止機能付ナンバーフレームセット **025** プレステージ 詳しくは [➡ P.080](#) 参照

遊びも仕事も、自由自在。新世代基準。



マルチ ロール トランスポーター

趣味から仕事まで、幅広いユースに応える
「トランスポーター」の原点を追求しました。
床仕様のTypeI、床+トリム仕様のTypeIIの2タイプを設定。
防滴フロア・荷物固定装置などをベースに、多彩な後架装を
可能とし“あなただけのトランスポーター”が創れます。

Photo: MULTI ROLE TRANSPORTER Type II (ベース車両は2WD・2800ディーゼル・標準ボディ・スーパーGL)。
ボディカラーのホワイトパールクリスタルシャイン〈070〉はメーカーオプション。補助バッテリーは架装オプション。シングルベッドキットは販売店装着オプション。
15インチアルミホイールセット (KOSEIベアロックNOVE〈ブラック×ポリッシュ〉) はモデリスタパーツ (販売店装着オプション)。
※写真の小物類は装備に含まれません。



〈使用イメージ〉



※写真の小物類は装備に含まれません。
※写真はToyota Safety Sense非装着車両となります。



Photo:MULTI ROLE TRANSPORTER Type I
(ベース車両は2WD・2800ディーゼル・標準ボディ・スーパーGL)。
ボディカラーのホワイトパールクリスタルシャイン〈070〉はメーカーオプション。助手席SRSエアバッグ+プリテンショナー&フォースリミッター機構付シートベルト、両側固定式リヤサイドガラスはメーカーオプション。オーディオレスカバーは販売店装着オプション。



Photo:MULTI ROLE TRANSPORTER Type II
(ベース車両は2WD・2800ディーゼル・標準ボディ・スーパーGL)。
ボディカラーのホワイトパールクリスタルシャイン〈070〉はメーカーオプション。助手席SRSエアバッグ+プリテンショナー&フォースリミッター機構付シートベルト、両側固定式リヤサイドガラスはメーカーオプション。オーディオレスカバーは販売店装着オプション。

撮影協力：ヤマハ発動機株式会社
：株式会社モトクロスインターナショナル

■車両本体製造業者：トヨタ自動車株式会社 ■カスタマイズ：株式会社トヨタカスタマイジング&ディベロップメント ■本ページ商品は(株)トヨタカスタマイジング&ディベロップメントの取り扱い商品であり、トヨタ純正用品ではありません。 ■モデリスタパーツにつきましてはバージョン (ブランド) 間の組み合わせが可能な場合があります。詳しくはモデリスタコールセンターへお問い合わせください。 ※商品に関するお問い合わせ先についてはP.089をご覧ください。



ロンリ्यूム
耐摩耗性にすぐれた
硬質塩ビ製

板張り
4スター (VOCフリー)
ベニアを使用

レジンフェルト
根太の高さの
微調整と防音

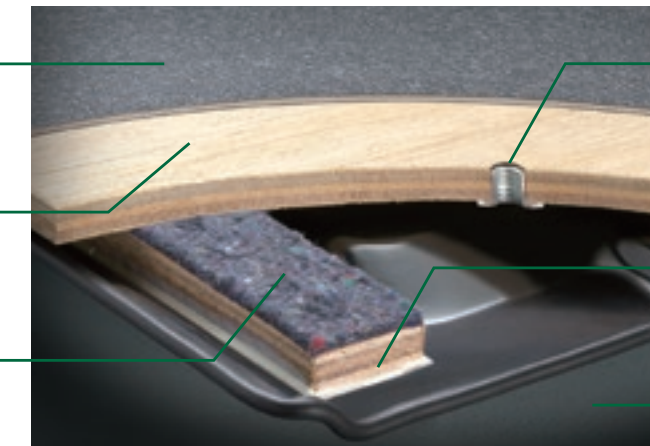

B アンカーナット

根太
フロアの凹凸を
フラットにしています

車両フロア

A 専用ロンリ्यूムフロア (硬質塩ビ) 断面図

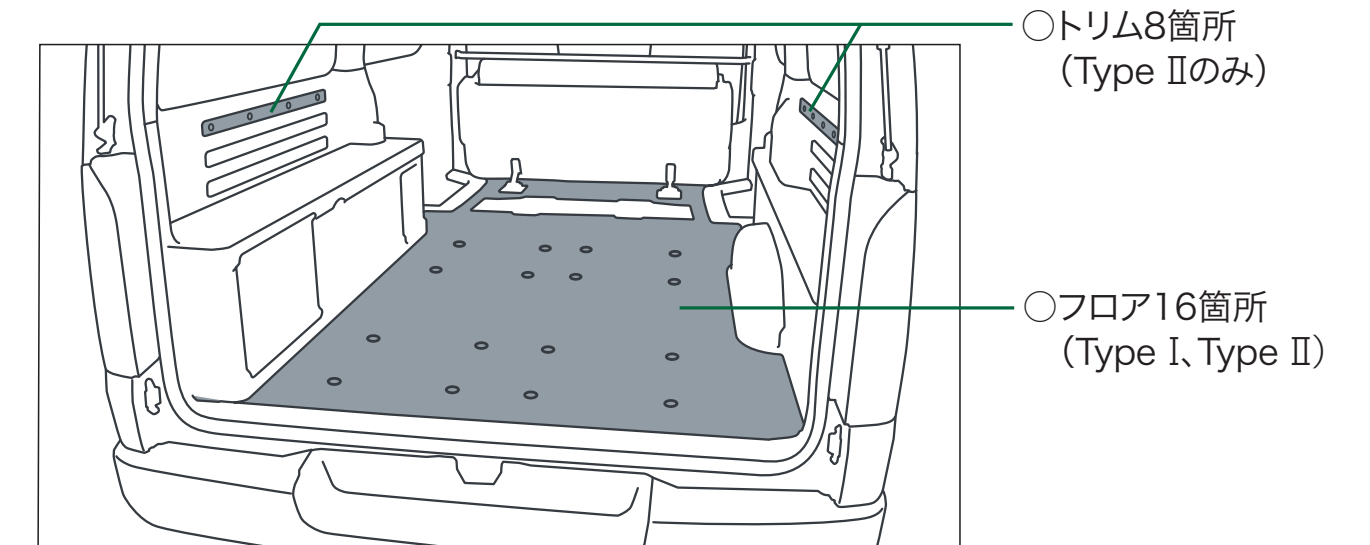

B アンカーナット位置



MRTの詳しい寸法や
使用方法がスマート
フォンで確認できます。

Photo (左) : MULTI ROLE TRANSPORTER Type II (ベース車両は2WD・2800ディーゼル・標準ボディ・スーパーGL)。ボディカラーはシルバーマイカメタリック (1E7)。オーディオレスカバー、マフラーカッターは販売店装着オプション。

■車両本体製造業者：トヨタ自動車株式会社 ■カスタマイズ：株式会社トヨタカスタマイジング&ディベロップメント ■本ページ商品は(株)トヨタカスタマイジング&ディベロップメントの取り扱い商品であり、トヨタ純正用品ではありません。 ■モデルスタパーツにつきましてはバージョン (ブランド) 間の組み合わせが可能な場合があります。詳しくはモデルスタコールセンターへお問い合わせください。 ※商品に関するお問い合わせ先についてはP.089をご覧ください。



表面素材アップ

A 専用ロンリウムフロア (硬質塩ビ)

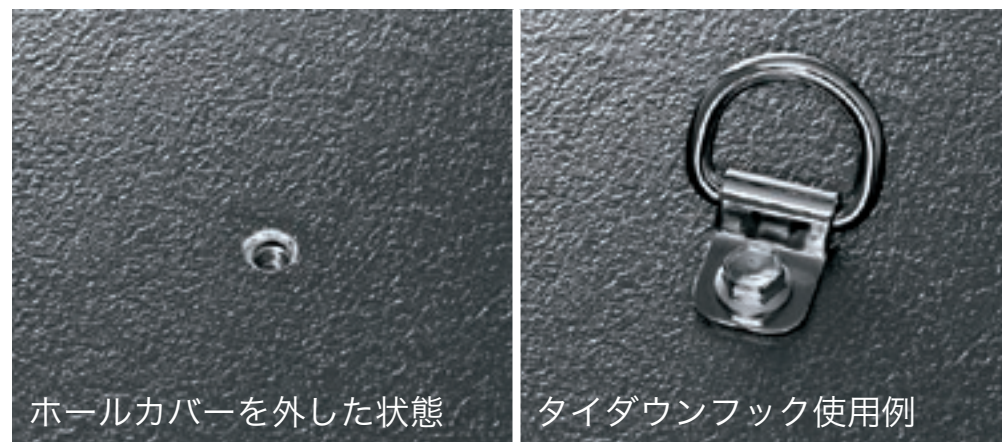

ホールカバーを外した状態

タイダウンフック使用例

フロア16箇所 (Type I、Type II) トリム8箇所 (Type IIのみ)。
 径: 8mm (M8)

B アンカーナット *1



C バックドアスカッププレート (アルミ製)



運転席側

D 成形フルトリム (収納BOX付) ※Type IIのみ

※成形フルトリム (収納BOX付) を装備しているため、リヤシートはフラットにはなりません。



外蓋 (アンカーナットガーニッシュ・インナーガーニッシュ・ボルト) を外した状態



助手席側

*1. 許容荷重最大50kg (1箇所)、トリム最大50kg (トリム片側4箇所) となります。ご使用に際しては取扱書を参照し、正しくご使用ください。

■車両本体製造業者: トヨタ自動車株式会社 ■カスタマイズ: 株式会社トヨタカスタマイジング&ディベロップメント ■本ページ商品は(株)トヨタカスタマイジング&ディベロップメントの取り扱い商品であり、トヨタ純正用品ではありません。 ■モデルスタパーツにつきましてはバージョン (ブランド) 間の組み合わせが可能な場合があります。詳しくはモデルスタコールセンターへお問い合わせください。 ※商品に関するお問い合わせ先についてはP.089をご覧ください。



補助バッテリー

209,000円(消費税抜き190,000円)

車中泊やアウトドアライフを快適に過ごすための補助バッテリー。車両走行時に自動充電し、エンジンOFF時に補助バッテリーのメインスイッチをONにすると車内で電源が確保できます。

設定 Type II

補助バッテリー使用時間について

50WのAV機器や電気ブランケットが約12時間使用可能です。

※使用時間はあくまで目安です。使用状況、バッテリーの残量で使用時間が異なります。

●補助バッテリーは工場で架装しますので、ご注文時に申し受けます。販売店装着(後付け)はできません。

バッテリー (ディープサイクルバッテリー)	容量 100Ah
インバーター	出力 350W(正弦波タイプ)
その他(フロントパネル装着)	<ul style="list-style-type: none"> ・AC100Vコンセント×2 ・DC12Vソケット×1 ・電圧チェッカー ・メインスイッチ

0.0H は標準取付時間です。作業時間に応じた取付費が別途必要となります。価格は取付費を含まないトヨタカスタマイジング&ディベロップメント希望小売価格<(消費税10%込み)>'22年4月現在のもの>で参考価格です。価格、取付費は販売店が独自に定めておりますので、詳しくは各販売店におたずねください。 ■車両本体製造業者：トヨタ自動車株式会社 ■カスタマイズ：株式会社トヨタカスタマイジング&ディベロップメント ■本ページ商品は(株)トヨタカスタマイジング&ディベロップメントの取り扱い商品であり、トヨタ純正用品ではありません。 ■モデリスタパーツにつきましてはバージョン(ブランド)間の組み合わせが可能な場合があります。詳しくはモデリスタコールセンターへお問い合わせください。 ※商品に関するお問い合わせ先についてはP.089をご覧ください。

■本仕様ならびに装備は予告なく変更することがあります。(このカタログの内容は'22年11月現在のもの。)ボディカラーおよび内装色は撮影および表示画面の関係で実際の色とは異なって見えることがあります。 ■納車時にお渡しする「取扱書」を必ずお読みいただき、正しくお取り扱いください。 ■購入後の改造は重大な事故や故障を招く危険性がありますので絶対に行わないでください。 ■架装車両のため持ち込み登録となります。各諸元数値は参考数値です。登録の際は車両の実測値が適用されます。 ■防滴構造となっておりますが、防水ではありませんので、室内の水洗い等はできません。 ■「トヨタ純正用品」との組み合わせにつきまして、詳しくは販売店スタッフにおたずねください。



ベッドモード※ベッド表皮は撥水加工を施しています。

ラゲージモード

ベッドキット

標準ボディ

204,285円(消費税抜き185,714円) **0.5H** <D2029-42710>

ワイドボディ

207,428円(消費税抜き188,571円) **0.5H** <D2029-42720>

簡単な操作でベッドの展開、格納ができます。ベッドは使用用途に合わせてハーフラゲージモード、ベッドモードで使用できます。

許容荷重：最大100kg/ベッド1枚あたり

色：[ベッド表皮]グレー [ステッチ]オレンジ

設定 Type II

※ベッドは車両が停止している状態で使用してください。

●販売店装着オプションの価格表記、保証についてはP.020～032、047～058、088をご参照ください。

0.0H は標準取付時間です。作業時間に応じた取付費が別途必要となります。価格は取付費を含まないトヨタカスタマイジング&ディベロップメント希望小売価格<(消費税10%込み)'22年4月現在のもの>で参考価格です。価格、取付費は販売店が独自に定めておりますので、詳しくは各販売店におたずねください。 ■車両本体製造業者：トヨタ自動車株式会社 ■カスタマイズ：株式会社トヨタカスタマイジング&ディベロップメント ■本ページ商品は(株)トヨタカスタマイジング&ディベロップメントの取り扱い商品であり、トヨタ純正用品ではありません。 ■モデルスタパーツにつきましてはバージョン(ブランド)間の組み合わせが可能な場合があります。詳しくはモデルスタコールセンターへお問い合わせください。 ※商品に関するお問い合わせ先についてはP.089をご覧ください。

■本仕様ならびに装備は予告なく変更することがあります。(このカタログの内容は'22年11月現在のもの。)ボディカラーおよび内装色は撮影および表示画面の関係で実際の色とは異なって見えることがあります。 ■納車時にお渡しする「取扱書」を必ずお読みいただき、正しくお取り扱いください。 ■購入後の改造は重大な事故や故障を招く危険性がありますので絶対に行わないでください。 ■架装車両のため持ち込み登録となります。各諸元数値は参考数値です。登録の際は車両の実測値が適用されます。 ■防滴構造となっておりますが、防水ではありませんので、室内の水洗い等はできません。 ■「トヨタ純正用品」との組み合わせにつきまして、詳しくは販売店スタッフにおたずねください。



ベッドモード



ラゲージモード

シングルベッドキット

143,000円(消費税抜き130,000円)

0.5H <D2029-42730>

ハーフサイズのベッドキットをラインナップしました。

許容荷重：最大100kg

色：[ベッド表皮]グレー [ステッチ]オレンジ

設定 Type II

※ベッドは車両が停止している状態で使用してください。

※写真はベッドキット（標準ボディ）、シングルベッドキット（標準ボディ）説明のためのものであり、通常以外のシートアレンジをすると走行できない場合やご注意いただきたい項目があります。必ず取扱書をご覧ください。

●販売店装着オプションの価格表記、保証についてはP.020～032、047～058、088をご参照ください。

0.0H は標準取付時間です。作業時間に応じた取付費が別途必要となります。価格は取付費を含まないトヨタカスタマイジング&ディベロップメント希望小売価格<(消費税10%込み) '22年4月現在のもの>で参考価格です。価格、取付費は販売店が独自に定めておりますので、詳しくは各販売店におたずねください。 ■車両本体製造業者：トヨタ自動車株式会社 ■カスタマイズ：株式会社トヨタカスタマイジング&ディベロップメント ■本ページ商品は(株)トヨタカスタマイジング&ディベロップメントの取り扱い商品であり、トヨタ純正用品ではありません。 ■モデルスタパーツにつきましてはバージョン（ブランド）間の組み合わせが可能な場合があります。詳しくはモデルスタコールセンターへお問い合わせください。 ※商品に関するお問い合わせ先についてはP.089をご覧ください。

■本仕様ならびに装備は予告なく変更することがあります。（このカタログの内容は'22年11月現在のもの。）ボディカラーおよび内装色は撮影および表示画面の関係で実際の色とは異なって見えることがあります。 ■納車時にお渡しする「取扱書」を必ずお読みいただき、正しくお取り扱いください。 ■購入後の改造は重大な事故や故障を招く危険性がありますので絶対に行わないでください。 ■架装車両のため持ち込み登録となります。各諸元数値は参考数値です。登録の際は車両の実測値が適用されます。 ■防滴構造となっておりますが、防水ではありませんので、室内の水洗い等はできません。 ■「トヨタ純正用品」との組み合わせにつきまして、詳しくは販売店スタッフにおたずねください。



使用例

カーゴレール ASSY (1本/ 専用フック2個付属)

38,500円(消費税抜き35,000円) **0.2H** <D2511-42770>

Type II 成型フルトリムのアンカーナットを利用して装着するカーゴレール。専用フックの取り付け自由度が高く、荷物の固縛などに便利です。

許容荷重：最大50kg(トリム片側)

設定 Type II

●販売店装着オプションの価格表記、保証についてはP.020～032、047～058、088をご参照ください。

0.0H は標準取付時間です。作業時間に応じた取付費が別途必要となります。価格は取付費を含まないトヨタカスタマイジング&ディベロップメント希望小売価格<(消費税10%込み)'22年4月現在のもの>で参考価格です。価格、取付費は販売店が独自に定めておりますので、詳しくは各販売店におたずねください。 ■車両本体製造業者：トヨタ自動車株式会社 ■カスタマイズ：株式会社トヨタカスタマイジング&ディベロップメント ■本ページ商品は(株)トヨタカスタマイジング&ディベロップメントの取り扱い商品であり、トヨタ純正用品ではありません。 ■モデルスタパーツにつきましてはバージョン(ブランド)間の組み合わせが可能な場合があります。詳しくはモデルスタコールセンターへお問い合わせください。 ※商品に関するお問い合わせ先についてはP.089をご覧ください。

■本仕様ならびに装備は予告なく変更することがあります。(このカタログの内容は'22年11月現在のもの。)ボディカラーおよび内装色は撮影および表示画面の関係で実際の色とは異なって見えることがあります。 ■納車時にお渡しする「取扱書」を必ずお読みいただき、正しくお取り扱いください。 ■購入後の改造は重大な事故や故障を招く危険性がありますので絶対に行わないでください。 ■架装車両のため持ち込み登録となります。各諸元数値は参考数値です。登録の際は車両の実測値が適用されます。 ■防滴構造となっておりますが、防水ではありませんので、室内の水洗い等はできません。 ■「トヨタ純正用品」との組み合わせにつきまして、詳しくは販売店スタッフにおたずねください。

遊びも仕事も、自由自在。新世代基準。



- 標準装備
- メーカーオプション (ご注文時に申し受けます)
- 架装装備
- 架装オプション (ご注文時に申し受けます)
- 販売店装着オプション

■トヨタ ハイエース “MULTI ROLE TRANSPORTER” 主要装備一覧表 [バン]

		“MULTI ROLE TRANSPORTER”		
		スーパー GL		
		Type I	Type II	
タイヤ&ホイール	195/80R15 107/105N LT(15x6Jスチールホイール)			
	195/80R15 107/105N LT(15x6Jアルミホイール)		66,000円(消費税抜き60,000円)	
	フルホイールキャップ(スチールホイール用)		ハイグレードタイプ	
安全性	Toyota Safety Sense ブリクラッシュセーフティ(歩行者[昼]検知機能付衝突回避 支援タイプ/ミリ波レーダー+単眼カメラ方式) レーンディパーチャーアラート・オートマチックハイビーム	非装着	*1	
	VSC&TRC・EBD(電子制動力配分制御)付ABS+ブレーキアシスト・ヒルスタートアシストコントロール・緊急ブレーキシグナル			
	パノラミックビューモニター		*2*3	
	パーキングサポートブレーキ[前後方静止物]		*4	
	SRSエアバッグ+プリテンショナー& フォースリミッター機構付シートベルト	運転席 助手席		*5
	リヤフォグランプ(右側のみ)			*6
	カラードアバンパー(フロント・リヤ)			
外装	リヤサイドガラス	両側スライド式(プライバシー) 両側固定式(プライバシー)	*7	
	リヤクォーターガラス(両側固定式・プライバシー)			
	バックドアガラス(プライバシー)			
	フロントグリル(メッキ)			
	メッキアウトサイドドアハンドル(フロント・スライドドア)			
	メッキバックドアガーニッシュ			
	リヤメッキエンブレム(車名+グレードロゴ)			
	車名デカール(MRT)			

■**装備につきましてはベース車両のカタログをご参照ください。** ■(メーカーオプション)(架装オプション)はご注文時に申し受けます。メーカーの工場では装着するため、ご注文後はお受けできませんのでご了承ください。 ■価格はメーカー希望小売価格(消費税10%込み)'22年4月現在のもの>で参考価格です。価格は販売店が独自に定めていますので、詳しくは各販売店におたずねください。

*1.レーダークルーズコントロールシステムの機能は搭載されていません。*2.パノラミックビューモニターを選択した場合、カメラ付(左右)電動格納式リモコンドアミラーとなります。また、パノラミックビューモニターにナビゲーションシステムは含まれません。パノラミックビューモニターの映像を表示するには、販売店装着オプションのトヨタ純正ナビの装着が必要です。*3.パノラミックビューモニター、デジタルインナーミラー[バックモニター内蔵]、自動防眩インナーミラー[バックモニター内蔵]のいずれかを選択した場合、リヤアンダーミラーは非装着となります。*4.Toyota Safety Senseの非装着を選択した場合は選択できません。*5.助手席SRSエアバッグ+プリテンショナー&フォースリミッター機構付シートベルトを選択した場合、助手席シートベルト非着用ウォーニング+リマインダーが装着されます。また、助手席アッパーボックスは非装着となります。*6.寒冷地仕様を選択した場合のみ装着できます。その場合、リヤフォグランプは右側のバックアップランプと入れ替わり、インナーレンズが赤色になります。*7.デュアルパワースライドドアを選択した場合、リヤサイドガラスは両側固定式となります。なお、デュアルパワースライドドアの価格には、リヤサイドガラスの価格を含みます。また、キーとインストールメントパネルにスライドドア開閉スイッチが装着されます。 ■事業用登録の場合は構造要件が異なります。詳しくは販売店におたずねください。

0.0H は標準取付時間です。作業時間に応じた取付費が別途必要となります。価格は取付費を含まないトヨタカスタマイジング&ディベロップメント希望小売価格(消費税10%込み)'22年4月現在のもの>で参考価格です。価格、取付費は販売店が独自に定めておりますので、詳しくは各販売店におたずねください。 ■車両本体製造業者：トヨタ自動車株式会社 ■カスタマイズ：株式会社トヨタカスタマイジング&ディベロップメント ■本ページ商品は(株)トヨタカスタマイジング&ディベロップメントの取り扱い商品であり、トヨタ純正用品ではありません。 ■モデルスタパーツにつきましてはバージョン(ブランド)間の組み合わせが可能な場合があります。詳しくはモデルスタコールセンターへお問い合わせください。 ※商品に関するお問い合わせ先についてはP.089をご覧ください。 ■本仕様ならびに装備は予告なく変更することがあります。(このカタログの内容は'22年11月現在のもの。)ボディカラーおよび内装色は撮影および表示画面の関係で実際の色とは異なって見えることがあります。 ■納車時にお渡しする「取扱書」を必ずお読みいただき、正しくお取り扱いください。 ■購入後の改造は重大な事故や故障を招く危険性がありますので絶対に行わないでください。 ■架装車両のため持ち込み登録となります。各諸元数値は参考数値です。登録の際は車両の実測値が適用されます。 ■防滴構造となっておりますが、防水ではありませんので、室内の水洗い等はできません。 ■「トヨタ純正用品」との組み合わせにつきまして、詳しくは販売店スタッフにおたずねください。

遊びも仕事も、自由自在。新世代基準。



- 標準装備
- メーカーオプション (ご注文時に申し受けます)
- 架装装備
- 架装オプション (ご注文時に申し受けます)
- 販売店装着オプション

■トヨタ ハイエース “MULTI ROLE TRANSPORTER” 主要装備一覧表 [パン]

		“MULTI ROLE TRANSPORTER”		
		スーパー GL		
		Type I	Type II	
視界	マルチリフレクターハロゲンヘッドランプ[マニュアルレベリング機能付]			
	LEDヘッドランプ(ロービーム)[オートレベリング機能付]		66,000円(消費税抜き60,000円)	
	LEDフロントフォグランプ			
	アウターミラー	電動格納式リモコンドアミラー*2	ヒーター付 *8	メッキ
	デジタルインナーミラー	(カメラ洗浄機能付)	[バックモニター内蔵](カメラ洗浄機能付) *3*9	メッキ
	自動防眩インナーミラー [バックモニター内蔵]			55,000円(消費税抜き50,000円)
	ウォッシャー連動間欠式フロントワイパー			81,400円(消費税抜き74,000円)
	リヤアンダーミラー		*3	37,400円(消費税抜き34,000円)
	間欠式リヤワイパー			時間調整式
	リヤウインドウデフォッガー(タイマー付)			
計器盤 ・ 操作性	オプティロンメーター(タコメーター・マルチインフォメーションディスプレイ付)			
	コンライト(ライト自動点灯・消灯システム)			
	エコドライブインジケータランプ			
	車速感応パワードアロック(運転席・助手席ドアキー連動、衝撃感知ドアロック解除システム付)			
	スマートエントリー&スタートシステム(スマートキー×2)		*10	
	盗難防止システム(イモビライザーシステム[国土交通省認可品]・オートアラーム)			
	イージークローザー(スライドドア・バックドア)			
	デュアルパワースライドドア(挟み込み防止機能付)		*7	96,800円(消費税抜き88,000円)
スライドドア全開ストッパー				
ステアリングスイッチ(オーディオ)		*11		
シート	シート表皮		トリコット	
	フロントシート	フルリクライニング(運転席・助手席)		
		シートスライド		運転席・助手席
		ヘッドレスト		分割式
		シートバックポケット		
	リヤシート	スライド(2段階調整式)・リクライニング		
	分割式ヘッドレスト(2個)			

■装備につきましてはベース車両のカタログをご参照ください。 ■(メーカーオプション)(架装オプション)はご注文時に申し受けます。メーカーの工場では装着するため、ご注文後はお受けできませんのでご了承ください。 ■価格はメーカー希望小売価格(消費税10%込み)'22年4月現在のもの>で参考価格です。価格は販売店が独自に定めていますので、詳しくは各販売店におたずねください。

*2.パノラミックビューモニターを選択した場合、カメラ付(左右)電動格納式リモコンドアミラーとなります。また、パノラミックビューモニターにナビゲーションシステムは含まれません。パノラミックビューモニターの映像を表示するには、販売店装着オプションのトヨタ純正ナビの装着が必要です。*3.パノラミックビューモニター、デジタルインナーミラー[バックモニター内蔵]、自動防眩インナーミラー[バックモニター内蔵]のいずれかを選択した場合、リヤアンダーミラーは非装着となります。*7.デュアルパワースライドドアを選択した場合、リヤサイドガラスは両側固定式となります。なお、デュアルパワースライドドアの価格には、リヤサイドガラスの価格を含みます。また、キーとインストールメントパネルにスライドドア開閉スイッチが装着されます。*8.ヒーター付ミラーは寒冷地仕様を選択した場合、セットでメーカーオプションとなります。フロントアンダーミラーにはヒーターは装着されません。*9.パノラミックビューモニターを選択した場合は選択できません。*10.植込み型心臓ペースメーカー等の機器をご使用の方は、電波によりそれらの機器に影響を及ぼすおそれがありますので、車両に搭載された発信機から約22cm以内に植込み型心臓ペースメーカーなどの機器を近づけないようにしてください。電波発信を停止することもできますので販売店にご相談ください。*11.販売店装着オプションのナビ・オーディオを装着した場合、操作可能となります。

■事業用登録の場合は構造要件が異なります。詳しくは販売店におたずねください。

0.0H は標準取付時間です。作業時間に応じた取付費が別途必要となります。価格は取付費を含まないトヨタカスタマイジング&ディベロップメント希望小売価格(消費税10%込み)'22年4月現在のもの>で参考価格です。価格、取付費は販売店が独自に定めておりますので、詳しくは各販売店におたずねください。 ■車両本体製造業者：トヨタ自動車株式会社 ■カスタマイズ：株式会社トヨタカスタマイジング&ディベロップメント ■本ページ商品は(株)トヨタカスタマイジング&ディベロップメントの取り扱い商品であり、トヨタ純正用品ではありません。 ■モデルスタパーツにつきましてはバージョン(ブランド)間の組み合わせが可能な場合があります。詳しくはモデルスタコールセンターへお問い合わせください。 ※商品に関するお問い合わせ先についてはP.089をご覧ください。

■本仕様ならびに装備は予告なく変更することがあります。(このカタログの内容は'22年11月現在のもの。)ボディカラーおよび内装色は撮影および表示画面の関係で実際の色とは異なって見えることがあります。 ■納車時にお渡しする「取扱書」を必ずお読みいただき、正しくお取り扱いください。 ■購入後の改造は重大な事故や故障を招く危険性がありますので絶対に行わないでください。 ■架装車両のため持ち込み登録となります。各諸元数値は参考数値です。登録の際は車両の実測値が適用されます。 ■防滴構造となっておりますが、防水ではありませんので、室内の水洗い等はできません。 ■「トヨタ純正用品」との組み合わせにつきまして、詳しくは販売店スタッフにおたずねください。

主要装備一覧表

室内装備/空調/ナビ・オーディオ/その他

モデルスタパーツ [完成車出荷 (持込登録)]
(株) トヨタカスタマイジング&ディベロップメントの取り扱い商品です。

1年間
2万km保証



015

遊びも仕事も、自由自在。新世代基準。



マルチ ロール トランスポーター

- 標準装備
- メーカーオプション (ご注文時に申し受けます)
- 架装装備
- 架装オプション (ご注文時に申し受けます)
- 販売店装着オプション

■トヨタ ハイエース “MULTI ROLE TRANSPORTER” 主要装備一覧表 [バン]

		“MULTI ROLE TRANSPORTER”		
		スーパー GL		
		Type I	Type II	
室内装備	インストルメントパネルアッパー部シルバーメタリック加飾			
	センターコンソール(リヤ席用カップホルダー2個付)			
	助手席アッパーボックス		*5	
	運転席カードホルダー		*12	
	スライドドアボトルホルダー			
	ドアトリム	フロントドア スライドドア バックドア	成形+表皮巻き 成形フルトリム	
	ピラーガーニッシュ	クォータートリム センターアッパー クォーター&リヤ	成形フルトリム	成形フルトリム(収納BOX付)
	リヤクォータートリムポケット			
	大型成形スライドドアステップ(ステップランプ付)			
	専用バックドアスカッフプレート(アルミ製)			
	成形天井		フロント・リヤ	
	ラゲージユーティリティフレーム			
	カーゴレール ASSY(1本/専用フック2個付属)		*13	
	専用ロンリウムフロア(硬質塩ビ)			
	ベッドキット			
	シングルベッドキット			
	アクセサリソケット(DC12V・120W)		*14	
	アクセサリコンセント(AC100V・100W)		*15	インパネ・リヤクォータートリム
	補助バッテリー			209,000円(消費税抜き190,000円)
	アシストグリップ			助手席1個+リヤ席2個
タイダウンフック(4個)				
アンカーナット		フロア:16箇所	フロア:16箇所 トリム:8箇所	
空調	フロントエアコン		オート	
	フロントエアコンコントロールパネル		プッシュ式	
	リヤクーラー(冷房)			
	リヤヒーター(暖房)			
ナビ・オーディオ	スピーカー		4スピーカー	
	オーディオレス(カバーレス)			
	トヨタ純正ナビ・オーディオ		*16	
	オーディオレスカバー		*9	
アンテナ			ガラスアンテナ	
その他	寒冷地仕様(スライドドア アウトサイドモールディングなど)		*17	

■装備につきましてはベース車両のカタログをご参照ください。 ■(メーカーオプション)(架装オプション)はご注文時に申し受けます。メーカーの工場では装着するため、ご注文後はお受けできませんのでご了承ください。 ■価格はメーカー希望小売価格(消費税10%込み)'22年4月現在のもの>で参考価格です。価格は販売店が独自に定めていますので、詳しくは各販売店におたずねください。

*5.助手席SRSエアバッグ+プリテンショナー&フォースリミッター機構付シートベルトを選択した場合、助手席シートベルト非着用ウォーニング+リマインダーが装着されます。また、助手席アッパーボックスは非装着となります。*9.パノラミックビューモニターを選択した場合は選択できません。*12.販売店装着オプションのETC車載器を装着した場合、非装着となります。*13.ラゲージユーティリティフレーム(専用)を装着した場合にのみ、装着できます。*14.120W以下の電気製品をご使用ください。ただし、120W以下の電気製品でも正常に作動しない場合があります。詳しくは販売店におたずねください。*15.合計100W以下の電気製品をご使用ください。ただし、100W以下の電気製品でも正常に作動しない場合があります。詳しくは販売店におたずねください。*16.販売店装着オプションとしてナビ・オーディオを多数ご用意しています。詳しくは別冊のAUDIO VISUAL & NAVIGATION CATALOGUEをご覧ください。*17.寒冷地仕様の内容、価格につきましては販売店にお問い合わせください。なお、北海道地区は寒冷地仕様が全車標準装備となります。 ■事業用登録の場合は構造要件が異なります。詳しくは販売店におたずねください。

0.0H は標準取付時間です。作業時間に応じた取付費が別途必要となります。価格は取付費を含まないトヨタカスタマイジング&ディベロップメント希望小売価格(消費税10%込み)'22年4月現在のもの>で参考価格です。価格、取付費は販売店が独自に定めておりますので、詳しくは各販売店におたずねください。 ■車両本体製造業者：トヨタ自動車株式会社 ■カスタマイズ：株式会社トヨタカスタマイジング&ディベロップメント ■本ページ商品は(株)トヨタカスタマイジング&ディベロップメントの取り扱い商品であり、トヨタ純正用品ではありません。 ■モデルスタパーツにつきましてはバージョン(ブランド)間の組み合わせが可能な場合があります。詳しくはモデルスタコールセンターへお問い合わせください。 ※商品に関するお問い合わせ先についてはP.089をご覧ください。

■本仕様ならびに装備は予告なく変更することがあります。(このカタログの内容は'22年11月現在のもの。)ボディカラーおよび内装色は撮影および表示画面の関係で実際の色とは異なって見えることがあります。 ■納車時にお渡しする「取扱書」を必ずお読みいただき、正しくお取り扱いください。 ■購入後の改造は重大な事故や故障を招く危険性がありますので絶対に行わないでください。 ■架装車両のため持ち込み登録となります。各諸元数値は参考数値です。登録の際は車両の実測値が適用されます。 ■防滴構造となっておりますが、防水ではありませんので、室内の水洗い等はできません。 ■「トヨタ純正用品」との組み合わせにつきまして、詳しくは販売店スタッフにおたずねください。

遊びも仕事も、自由自在。新世代基準。



■トヨタ ハイエース “MULTI ROLE TRANSPORTER” 主要諸元表 [バン]

		スーパー GL								
ボディ長/幅		ロングバン/標準ボディ				ロングバン/ワイドボディ				
定員・積載量		2/5人・1,000/850kg積 *2				2/5人・1,000/850kg積 *3				
ドア数		5ドア				5ドア				
		Type I		Type II		Type I		Type II		
		2WD	4WD	2WD	4WD	2WD	4WD	2WD	4WD	
		2800ディーゼル		2800ディーゼル		2800ディーゼル	2700ガソリン	2800ディーゼル	2700ガソリン	
車両型式 ・ 重量 ・ 性能	車両型式	3DF-GDH201V-WVMPTE	3DF-GDH206V-WVMPTE	3DF-GDH201V-WVMQTE	3DF-GDH206V-WVMQTE	3DF-GDH211K-WVMPTE	3BF-TRH216K-WVMPTE	3DF-GDH211K-WVMQTE	3BF-TRH216K-WVMQTE	
	ベース車両型式	3DF-GDH201V-SRTEY	3DF-GDH206V-SRTEY	3DF-GDH201V-SRTEY	3DF-GDH206V-SRTEY	3DF-GDH211K-KRTEY	3BF-TRH216K-KRTEK	3DF-GDH211K-KRTEY	3BF-TRH216K-KRTEK	
	車両重量 *1	kg	1,970	2,100	1,980	2,110	2,080	2,040	2,090	2,050
	車両総重量 *1	kg	3,080/3,095	3,210/3,225	3,090/3,105	3,220/3,235	3,190/3,205	3,150/3,165	3,200/3,215	3,160/3,175
	最小回転半径	m	5.0	5.2	5.0	5.2	5.2	5.4	5.2	5.4
エンジン	型式	1GD-FTV		1GD-FTV		1GD-FTV	2TR-FE	1GD-FTV	2TR-FE	
	使用燃料	軽油		軽油		軽油	無鉛レギュラーガソリン	軽油	無鉛レギュラーガソリン	
	総排気量	L	2.754		2.754		2.754	2.693	2.754	2.693
	最高出力<ネット>	kW[PS]/r.p.m.	111(151)/ 3,600		111(151)/ 3,600		111(151)/ 3,600	118(160)/5,200	111(151)/ 3,600	118(160)/5,200
	最大トルク<ネット>	N・m[kgf・m]/r.p.m.	300(30.6)/ 1,000~3,400		300(30.6)/ 1,000~3,400		300(30.6)/ 1,000~3,400	243(24.8)/4,000	300(30.6)/ 1,000~3,400	243(24.8)/4,000
寸法	全長	mm	4,695		4,695		4,840		4,840	
	全幅	mm	1,695		1,695		1,880		1,880	
	全高	mm	1,980		1,980		2,105		2,105	
	ホイールベース	mm	2,570		2,570		2,570		2,570	
	最低地上高	mm	195	185	195	185	195	185	195	185
	長	mm	3,000 / 1,855		3,000 / 1,855		3,000 / 1,840		3,000 / 1,840	
	荷室寸法	mm	1,520		1,520		1,705		1,705	
高	mm	1,310		1,310		1,380		1,380		
駆動方式		後輪駆動方式	4輪駆動方式	後輪駆動方式	4輪駆動方式	後輪駆動方式	4輪駆動方式	後輪駆動方式	4輪駆動方式	
トランスミッション		6A/T		6A/T		6A/T		6A/T		

遊びも仕事も、自由自在。新世代基準。



- *1. メーカーオプションのデュアルパワースライドドアを装着した場合は20kg、寒冷地仕様を装備した場合はディーゼル車で30kg、架装オプションの補助バッテリーを装備した場合は40kgそれぞれ増加します。
- *2. GDH206V-WVMQTE: "寒冷地仕様(メーカーオプション)"、"補助バッテリー(架装オプション)"の両方を選択した場合、最大積載量が2/5人・950/800kgとなります。
- *3. GDH211K-WVMQTE: "デュアルパワースライドドア(メーカーオプション)"、"寒冷地仕様(メーカーオプション)"、"補助バッテリー(架装オプション)"の全てを選択した場合、最大積載量が2/5人・950/800kgとなります。
- エンジン出力表示には、ネット値とグロス値があります。「グロス」はエンジン単体で測定したものであり、「ネット」とはエンジンを車両に搭載した状態とほぼ同条件で測定したものです。同じエンジンで測定した場合「ネット」は「グロス」よりもガソリン車で約15%、ディーゼル車で約5%程度低い値(自工会調べ)となっています。
- 各諸元表数値は参考数値です。登録の際は車両の実測値が適用されます。 ● "HIACE" "OPTITRON" "TOYOTA SAFETY SENSE" "VSC" "TRC"はトヨタ自動車(株)の商標です。

トヨタ ハイエース"MULTI ROLE TRANSPORTER"は、架装メーカー工場での架装車のため、持ち込み登録となります。車両によっては自動車重量税などの軽減措置を受けることができます。
詳しくは販売店におたずねください。

持ち込み登録時の実測重量により、自動車重量税の軽減対象から外れる場合や軽減額が変わる場合がございます。詳しくは販売店へおたずねください。

0.0H は標準取付時間です。作業時間に応じた取付費が別途必要となります。価格は取付費を含まないトヨタカスタマイジング&ディベロップメント希望小売価格<(消費税10%込み)'22年4月現在のもの>で参考価格です。価格、取付費は販売店が独自に定めておりますので、詳しくは各販売店におたずねください。 ■車両本体製造業者：トヨタ自動車株式会社 ■カスタマイズ：株式会社トヨタカスタマイジング&ディベロップメント ■本ページ商品は(株)トヨタカスタマイジング&ディベロップメントの取り扱い商品であり、トヨタ純正用品ではありません。 ■モデリスタパーツにつきましてはバージョン(ブランド)間の組み合わせが可能な場合があります。詳しくはモデリスタコールセンターへお問い合わせください。 ※商品に関するお問い合わせ先についてはP.089をご覧ください。

■本仕様ならびに装備は予告なく変更することがあります。(このカタログの内容は'22年11月現在のもの。)ボディカラーおよび内装色は撮影および表示画面の関係で実際の色とは異なって見えることがあります。 ■納車時にお渡しする「取扱書」を必ずお読みいただき、正しくお取り扱いください。 ■購入後の改造は重大な事故や故障を招く危険性がありますので絶対に行わないでください。 ■架装車両のため持ち込み登録となります。各諸元数値は参考数値です。登録の際は車両の実測値が適用されます。 ■防滴構造となっておりますが、防水ではありませんので、室内の水洗い等はできません。 ■「トヨタ純正用品」との組み合わせにつきまして、詳しくは販売店スタッフにおたずねください。

“MULTI ROLE TRANSPORTER”価格表

モデリスタパーツ [完成車出荷 (持込登録)]
 (株) トヨタカスタマイジング&ディベロップメントの取り扱い商品です。

1年間
2万km保証



018

遊びも仕事も、自由自在。新世代基準。



■トヨタ ハイエース “MULTI ROLE TRANSPORTER” 価格表 (消費税率 10%)

					架装メーカー希望小売価格*1		北海道地区架装メーカー希望小売価格*2	
						消費税抜き		消費税抜き
スーパー GL	標準ボディ	Type I	2WD	2800 ディーゼル	3,965,500 円	3,605,000 円	4,004,000 円	3,640,000 円
			4WD		4,266,700 円	3,878,818 円	4,305,200 円	3,913,818 円
		Type II	2WD	2800 ディーゼル	4,088,500 円	3,716,818 円	4,127,000 円	3,751,818 円
			4WD		4,389,700 円	3,990,636 円	4,428,200 円	4,025,636 円
	ワイドボディ	Type I	2WD	2800 ディーゼル	4,109,600 円	3,736,000 円	4,148,100 円	3,771,000 円
			4WD	2700 ガソリン	3,910,700 円	3,555,182 円	3,940,400 円	3,582,182 円
		Type II	2WD	2800 ディーゼル	4,231,600 円	3,846,909 円	4,270,100 円	3,881,909 円
			4WD	2700 ガソリン	4,032,700 円	3,666,091 円	4,062,400 円	3,693,091 円

*1. 沖縄地区は価格が異なります。 *2. 北海道地区の価格には寒冷地仕様が含まれます。(詳しくは販売店におたずねください)

●価格は架装メーカー希望小売価格(消費税10%込み)'22年4月現在のもの>で参考価格です。価格は販売店が独自に定めていますので、詳しくは各販売店におたずねください。 ●価格はスペアタイヤ(車両装着タイヤ)、タイヤ交換用工具付の価格です。

●価格にはオプション価格は含まれていません。 ●保険料、税金(除く消費税)、登録料などの諸費用は別途申し受けます。

■自動車リサイクル法の施行により、リサイクル料金(11,860円 ('22年4月時点の金額))が別途必要となります。詳しくは取り扱い販売店におたずねください。

0.0H は標準取付時間です。作業時間に応じた取付費が別途必要となります。価格は取付費を含まないトヨタカスタマイジング&ディベロップメント希望小売価格<(消費税10%込み)'22年4月現在のもの>で参考価格です。価格、取付費は販売店が独自に定めておりますので、詳しくは各販売店におたずねください。 ■車両本体製造業者：トヨタ自動車株式会社 ■カスタマイズ：株式会社トヨタカスタマイジング&ディベロップメント ■本ページ商品は(株)トヨタカスタマイジング&ディベロップメントの取り扱い商品であり、トヨタ純正用品ではありません。 ■モデリスタパーツにつきましてはバージョン(ブランド)間の組み合わせが可能な場合があります。詳しくはモデリスタコールセンターへお問い合わせください。 ※商品に関するお問い合わせ先についてはP.089をご覧ください。

■本仕様ならびに装備は予告なく変更することがあります。(このカタログの内容は'22年11月現在のもの。)ボディカラーおよび内装色は撮影および表示画面の関係で実際の色とは異なって見えることがあります。 ■納車時にお渡しする「取扱書」を必ずお読みいただき、正しくお取り扱いください。 ■購入後の改造は重大な事故や故障を招く危険性がありますので絶対に行わないでください。 ■架装車両のため持ち込み登録となります。各諸元数値は参考数値です。登録の際は車両の実測値が適用されます。 ■防滴構造となっておりますが、防水ではありませんので、室内の水洗い等はできません。 ■「トヨタ純正用品」との組み合わせにつきまして、詳しくは販売店スタッフにおたずねください。

“MULTI ROLE TRANSPORTER”内外配色一覧表

モデリスタパーツ [完成車出荷 (持込登録)]
 (株) トヨタカスタマイジング&ディベロップメントの取り扱い商品です。

1年間
2万km保証



遊びも仕事も、自由自在。新世代基準。



■：標準装備 ■：メーカーオプション (ご注文時に申し受けます)

■トヨタ ハイエース “MULTI ROLE TRANSPORTER” 内外配色一覧表

	シート表皮	内装色	ボディカラー<カラーコード>			
		ダークグレー	ホワイト (058)	ホワイトパール クリスタルシャイン (070)	シルバー マイカメタリック (1E7)	ブラックマイカ (209)
スーパー GL	トリコット	■	■	■ 33,000 円 (消費税抜き 30,000円)	■	■

●価格はメーカー希望小売価格<(消費税10%込み)>'22年4月現在のもの>で参考価格です。価格は販売店が独自に定めていますので、詳しくは各販売店におたずねください。

0.0H は標準取付時間です。作業時間に応じた取付費が別途必要となります。価格は取付費を含まないトヨタカスタマイジング&ディベロップメント希望小売価格<(消費税10%込み)>'22年4月現在のもの>で参考価格です。価格、取付費は販売店が独自に定めておりますので、詳しくは各販売店におたずねください。 ■車両本体製造業者：トヨタ自動車株式会社 ■カスタマイズ：株式会社トヨタカスタマイジング&ディベロップメント ■本ページ商品は(株)トヨタカスタマイジング&ディベロップメントの取り扱い商品であり、トヨタ純正用品ではありません。 ■モデリスタパーツにつきましてはバージョン (ブランド) 間の組み合わせが可能な場合があります。詳しくはモデリスタコールセンターへお問い合わせください。 ※商品に関するお問い合わせ先についてはP.089をご覧ください。

■本仕様ならびに装備は予告なく変更することがあります。(このカタログの内容は'22年11月現在のもの。)ボディカラーおよび内装色は撮影および表示画面の関係で実際の色とは異なって見えることがあります。 ■納車時にお渡しする「取扱書」を必ずお読みいただき、正しくお取り扱いください。 ■購入後の改造は重大な事故や故障を招く危険性がありますので絶対に行わないでください。 ■架装車両のため持ち込み登録となります。各諸元数値は参考数値です。登録の際は車両の実測値が適用されます。 ■防滴構造となっておりますが、防水ではありませんので、室内の水洗い等はできません。 ■「トヨタ純正用品」との組み合わせにつきまして、詳しくは販売店スタッフにおたずねください。



MODELLISTA

Version (ワイド)

洗練された精悍さと、威風堂々とした存在感を追求したエアロスタイル。

Photo: MODELLISTA Version ワイド（ベース車両は2WD・2800ディーゼル・ワイドボディ・スーパーGL）。ボディカラーのホワイトパールクリスタルシャイン〈070〉はメーカーオプション。デュアルパワースライドドア（挟み込み防止機能付）、寒冷地仕様はメーカーオプション。フロントスポイラー、メッキアンダーミラーカバー、15インチアルミホイールセット（KOSEIベアロックDD〈ブラックポリッシュ〉）を装着しています。



■ 塗装済設定色

※ その他のカラーは素地パーツを販売店にて塗装

058 ホワイト

070 ホワイトパールクリスタルシャイン

1E7 シルバーマイカメタリック

209 ブラックマイカ

Photo: MODELLISTA Version ワイド（ベース車両は2WD・2800ディーゼル・ワイドボディ・スーパーGL）。ボディカラーのホワイトパールクリスタルシャイン〈070〉はメーカーオプション。デュアルパワースライドドア（挟み込み防止機能付）、寒冷地仕様はメーカーオプション。フロントスポイラー、メッキアンダーミラーカバー、15インチ アルミホイールセット（KOSEI ベアロックDD〈ブラックポリッシュ〉）を装着しています。



302 フロントスポイラー ⚠

塗装済

46,200円(消費税抜き42,000円) 0.7H <WA03>

素地

38,500円(消費税抜き35,000円) 0.7H 4.0H <WA04>

しっかり前に出た造形が車両のイメージをダイナミックに変化させています。左右のダクト形状がスポーティ。ボディ全体をロー&ワイドに見せています。

材質：樹脂（PPE）

地上高：オリジナルより50mmダウン

設定 ワイドボディ（LEDフォグランプ付車）

※フロントスポイラー装着後に純正用品のコーナーセンサー（フロント左右）（049）、LEDフォグランプ（080）の取り付けはできませんので、あらかじめご了承ください。

0.0H は標準取付時間です。0.0H は標準塗装時間です。作業時間に応じた取付費、塗装費が別途必要となります。価格は取付費、塗装費を含まないトヨタカスタマイジング&ディベロップメント希望小売価格<（消費税10%込み）'22年4月現在のもの>で参考価格です。価格、取付費、塗装費は販売店が独自に定めておりますので、詳しくは各販売店におたずねください。 ■装着用品・パーツ製造事業者：株式会社トヨタカスタマイジング&ディベロップメント ■モデリスタパーツは、（株）トヨタカスタマイジング&ディベロップメントの取り扱い商品であり、トヨタ純正用品ではありません。 ■モデリスタパーツにつきましてはバージョン（ブランド）間の組み合わせが可能な場合があります。詳しくはモデリスタコールセンターへお問い合わせください。 ■設定のない商品は、全車型に適用です。 ⚠：装着時にボディへの穴あけ加工が必要となります。 ※商品に関するお問い合わせ先・注意事項についてはP.087～089をご覧ください。



MODELLISTA

Version I

新たな表情を放つ、揺るぎない独自性。

Photo（フロント）：MODELLISTA Ver. I（ベース車両は2WD・2800ディーゼル・標準ボディ・スーパーGL）。ボディカラーのホワイトパールクリスタルシャイン〈070〉はメーカーオプション。LEDヘッドランプ、バックモニター内蔵自動防眩インナーミラーはメーカーオプション。

MODELLISTAエアロキット(デイルイト)、フードカバー、メッキアンダーミラーカバー、15インチアルミホイールセット（KOSEIベアロックNOVE〈ブラック×ポリッシュ〉）を装着しています。

Photo（リヤ）：MODELLISTA Ver. I（ベース車両は2WD・2800ディーゼル・標準ボディ・スーパーGL）。ボディカラーのホワイトパールクリスタルシャイン〈070〉はメーカーオプション。LEDヘッドランプ、バックモニター内蔵自動防眩インナーミラーはメーカーオプション。

MODELLISTAエアロキット（347）、フードカバー、メッキアンダーミラーカバー、15インチアルミホイール&タイヤセット（KOSEIベアロックBISON〈ブラック〉&ファルケンW11）、マフラーカッターを装着しています。



■塗装済設定色

※その他のカラーは素地パーツを販売店にて塗装

058 ホワイト

070 ホワイトパールクリスタルシャイン

1E7 シルバーマイカメタリック

209 ブラックマイカ

Photo（フロント）：MODELLISTA Ver. I（ベース車両は2WD・2800ディーゼル・標準ボディ・スーパーGL）。ボディカラーのホワイトパールクリスタルシャイン〈070〉はメーカーオプション。LEDヘッドランプ、バックモニター内蔵自動防眩インナーミラーはメーカーオプション。

MODELLISTAエアロキット(デイライト)、フードカバー、メッキアンダーミラーカバー、15インチアルミホイールセット（KOSEIベアロックNOVE〈ブラック×ポリッシュ〉）を装着しています。

Photo（リヤ）：MODELLISTA Ver. I（ベース車両は2WD・2800ディーゼル・標準ボディ・スーパーGL）。ボディカラーのホワイトパールクリスタルシャイン〈070〉はメーカーオプション。LEDヘッドランプ、バックモニター内蔵自動防眩インナーミラーはメーカーオプション。

MODELLISTAエアロキット（[347](#)）、フードカバー、メッキアンダーミラーカバー、15インチアルミホイール&タイヤセット（KOSEIベアロックBISON〈ブラック〉&ファルケンW11）、マフラーカッターを装着しています。



306 フロントスポイラー（デイライト）⚠



311 サイドスカート ⚠



312 リヤスカート ⚠

346 MODELLISTAエアロキット(デイライト) (306 + 311 + 312 のセット)

塗装済 160,600円(消費税抜き146,000円) 3.3H <WA41>

素地 136,400円(消費税抜き124,000円) 3.3H 11.0H <WA42>

設定 標準ボディ（除くロングバンDX 4ドア車、マッドガード〈カラード〉、マッドガード付車）

0.0H は標準取付時間です。0.0H は標準塗装時間です。作業時間に応じた取付費、塗装費が別途必要となります。価格は取付費、塗装費を含まないトヨタカスタマイジング&ディベロップメント希望小売価格<（消費税10%込み）'22年4月現在のもの>で参考価格です。価格、取付費、塗装費は販売店が独自に定めておりますので、詳しくは各販売店におたずねください。 ■装着用品・パーツ製造事業者：株式会社トヨタカスタマイジング&ディベロップメント ■モデリスタパーツは、(株)トヨタカスタマイジング&ディベロップメントの取り扱い商品であり、トヨタ純正用品ではありません。 ■モデリスタパーツにつきましてはバージョン（ブランド）間の組み合わせが可能な場合があります。詳しくはモデリスタコールセンターへお問い合わせください。 ■設定のない商品は、全車型に適用です。 ⚠：装着時にボディへの穴あけ加工が必要となります。 ※商品に関するお問い合わせ先・注意事項についてはP.087～089をご覧ください。



307 フロントスポイラー ⚠



311 サイドスカート ⚠



312 リヤスカート ⚠

347 MODELLISTAエアロキット (307 + 311 + 312 のセット)

塗装済 128,700円(消費税抜き117,000円) 2.5H (WA43)

素地 105,600円(消費税抜き 96,000円) 2.5H (11.0H) (WA44)

設定 標準ボディ (除くロングバンDX4ドア車、マッドガード〈カラード〉、マッドガード付車)

0.0H は標準取付時間です。0.0H は標準塗装時間です。作業時間に応じた取付費、塗装費が別途必要となります。価格は取付費、塗装費を含まないトヨタカスタマイジング&ディベロップメント希望小売価格<(消費税10%込み) '22年4月現在のもの>で参考価格です。価格、取付費、塗装費は販売店が独自に定めておりますので、詳しくは各販売店におたずねください。 ■装着用品・パーツ製造事業者：株式会社トヨタカスタマイジング&ディベロップメント ■モデリスタパーツは、(株)トヨタカスタマイジング&ディベロップメントの取り扱い商品であり、トヨタ純正用品ではありません。 ■モデリスタパーツにつきましてはバージョン(ブランド)間の組み合わせが可能な場合があります。詳しくはモデリスタコールセンターへお問い合わせください。 ■設定のない商品は、全車型に適用です。 ⚠：装着時にボディへの穴あけ加工が必要となります。 ※商品に関するお問い合わせ先・注意事項についてはP.087~089をご覧ください。



306 フロントスポイラー（デイライト） ⚠

塗装済

70,400円(消費税抜き64,000円) 1.5H <WA15>

素地

62,700円(消費税抜き57,000円) 1.5H 4.0H <WA16>

シャープに突き出た形状でシルエットをスポーティに変化させます。左右のダクト形状がワイド感を強調。デイライト付はイグニッションONで常時点灯、先進的な表情へと変化させます。

材質：樹脂（ABS）

地上高：オリジナルより60mmダウン

設定 標準ボディ全車



307 フロントスポイラー ⚠

塗装済

46,200円(消費税抜き42,000円) 0.7H <WA17>

素地

38,500円(消費税抜き35,000円) 0.7H 4.0H <WA18>

※フロントスポイラー装着後に純正用品のコーナーセンサー（フロント左右）（049）、LEDフォグランプ（080）の取り付けはできませんので、あらかじめご了承ください。

0.0H は標準取付時間です。0.0H は標準塗装時間です。作業時間に応じた取付費、塗装費が別途必要となります。価格は取付費、塗装費を含まないトヨタカスタマイジング&ディベロップメント希望小売価格<（消費税10%込み）'22年4月現在のもの>で参考価格です。価格、取付費、塗装費は販売店が独自に定めておりますので、詳しくは各販売店におたずねください。 ■装着用品・パーツ製造事業者：株式会社トヨタカスタマイジング&ディベロップメント ■モデリスタパーツは、（株）トヨタカスタマイジング&ディベロップメントの取り扱い商品であり、トヨタ純正用品ではありません。 ■モデリスタパーツにつきましてはバージョン（ブランド）間の組み合わせが可能な場合があります。詳しくはモデリスタコールセンターへお問い合わせください。 ■設定のない商品は、全車型に適用です。 ⚠：装着時にボディへの穴あけ加工が必要となります。 ※商品に関するお問い合わせ先・注意事項についてはP.087～089をご覧ください。



311 サイドスカート ⚠️

塗装済

49,500円(消費税抜き45,000円) **1.2H** 〈WA25〉

素地

39,600円(消費税抜き36,000円) **1.2H** **6.0H** 〈WA26〉

材質：樹脂（ABS） 地上高：オリジナルより約50mmダウン

設定 標準ボディ（除くロングバンDX 4ドア車、マッドガード〈カラード〉、マッドガード付車）

※寒冷地仕様車は、標準装備のロッカーパネルプロテクターを外しての装着となります。



312 リヤスカート ⚠️

塗装済

49,500円(消費税抜き45,000円) **0.6H** 〈WA27〉

素地

41,800円(消費税抜き38,000円) **0.6H** **4.0H** 〈WA28〉

材質：樹脂（ABS）

地上高：オリジナルより約30mmダウン

設定 標準ボディ（除くマッドガード〈カラード〉、マッドガード付車）



344 フードカバー

30,800円(消費税抜き28,000円) **0.5H** 〈WB57〉

材質：樹脂（ABS）+メッキ

設定 バンスーパーGL（標準ボディ）、バンDX“GLパッケージ”（標準ボディ）

※トヨタエンブレムを外しての装着となります。

0.0H は標準取付時間です。**0.0H** は標準塗装時間です。作業時間に応じた取付費、塗装費が別途必要となります。価格は取付費、塗装費を含まないトヨタカスタマイジング&ディベロップメント希望小売価格<（消費税10%込み）'22年4月現在のもの>で参考価格です。価格、取付費、塗装費は販売店が独自に定めておりますので、詳しくは各販売店におたずねください。 ■装着用品・パーツ製造事業者：株式会社トヨタカスタマイジング&ディベロップメント ■モデリスタパーツは、（株）トヨタカスタマイジング&ディベロップメントの取り扱い商品であり、トヨタ純正用品ではありません。 ■モデリスタパーツにつきましてはバージョン（ブランド）間の組み合わせが可能な場合があります。詳しくはモデリスタコールセンターへお問い合わせください。 ■**設定** のない商品は、全車型に適用です。 ⚠️：装着時にボディへの穴あけ加工が必要となります。 ※商品に関するお問い合わせ先・注意事項についてはP.087~089をご覧ください。

MODELLISTA

Version II

1BOXとしての迫力を主張した、

大胆で力強く一体感のあるスタイル。

Photo: MODELLISTA Ver. II（ベース車両は2WD・2800ディーゼル・標準ボディ・スーパーGL）。

ボディカラーはブラックマイカ〈209〉。LEDヘッドランプ、バックモニター内蔵自動防眩インナーミラーはメーカーオプション。

MODELLISTA エアロキット（309）、フードカバー、メッキアンダーミラーカバー、〔フロント〕15インチアルミホイール&タイヤセット（KOSEIベアロックBISON〈ブラック〉&ファルケンW11）、〔リヤ〕15インチアルミホイールセット（KOSEIベアロックNOVE〈ブラック×ポリッシュ〉）、マフラーカッターを装着しています。





■ 塗装済設定色

※ その他のカラーは素地パーツを販売店にて塗装

058 ホワイト

070 ホワイトパールクリスタルシャイン

1E7 シルバーマイカメタリック

209 ブラックマイカ

Photo: MODELLISTA Ver. II（ベース車両は2WD・2800ディーゼル・標準ボディ・スーパーGL）。ボディカラーはブラックマイカ〈209〉。LEDヘッドランプ、バックモニター内蔵自動防眩インナーミラーはメーカーオプション。MODELLISTA エアロキット（309）、フードカバー、メッキアンダーミラーカバー、[フロント] 15インチ アルミホイール&タイヤセット（KOSEIベアロックBISON〈ブラック〉&ファルケンW11）、[リヤ] 15インチ アルミホイールセット（KOSEIベアロックNOVE〈ブラック×ポリッシュ〉）、マフラーカッターを装着しています。



310 フロントスポイラー ⚠



311 サイドスカート ⚠



312 リヤスカート ⚠

309 MODELLISTA エアロキット (310 + 311 + 312 のセット)

塗装済 133,100円 (消費税抜き121,000円) 2.5H (WA21)

素地 111,100円 (消費税抜き101,000円) 2.5H (11.0H) (WA22)

設定 標準ボディ (LEDフォグランプ付車、除くロングバンDX4ドア車、マッドガード〈カラード〉、マッドガード付車)

0.0H は標準取付時間です。0.0H は標準塗装時間です。作業時間に応じた取付費、塗装費が別途必要となります。価格は取付費、塗装費を含まないトヨタカスタマイジング&ディベロップメント希望小売価格<(消費税10%込み)'22年4月現在のもの>で参考価格です。価格、取付費、塗装費は販売店が独自に定めておりますので、詳しくは各販売店におたずねください。 ■装着用品・パーツ製造事業者：株式会社トヨタカスタマイジング&ディベロップメント ■モデリスタパーツは、(株)トヨタカスタマイジング&ディベロップメントの取り扱い商品であり、トヨタ純正用品ではありません。 ■モデリスタパーツにつきましてはバージョン(ブランド)間の組み合わせが可能な場合があります。詳しくはモデリスタコールセンターへお問い合わせください。 ■設定のない商品は、全車型に適用です。 ⚠：装着時にボディへの穴あけ加工が必要となります。 ※商品に関するお問い合わせ先・注意事項についてはP.087~089をご覧ください。



310 フロントスポイラー ⚠

塗装済

51,700円(消費税抜き47,000円) **0.7H** <WA23>

素地

44,000円(消費税抜き40,000円) **0.7H** **4.0H** <WA24>

材質：樹脂（ABS） 地上高：オリジナルより約60mmダウン

設定 標準ボディ（LEDフォグランプ付車）

※牽引フックを使用する際は、フロントスポイラーの取り外しが必要となります。あらかじめご了承ください。

※フロントスポイラー装着後に純正用品のコーナーセンサー（フロント左右）**(049)**、LEDフォグランプ**(080)**の取り付けはできませんので、あらかじめご了承ください。

311 サイドスカート ⚠

塗装済

49,500円(消費税抜き45,000円) **1.2H** <WA25>

素地

39,600円(消費税抜き36,000円) **1.2H** **6.0H** <WA26>

材質：樹脂（ABS）

地上高：オリジナルより約50mmダウン

設定 標準ボディ（除くロングバンDX 4ドア車、マッドガード<カラード>、マッドガード付車）

※寒冷地仕様車は、標準装備のロッカーパネルプロテクターを外しての装着となります。

312 リヤスカート ⚠

塗装済

49,500円(消費税抜き45,000円) **0.6H** <WA27>

素地

41,800円(消費税抜き38,000円) **0.6H** **4.0H** <WA28>

材質：樹脂（ABS）

地上高：オリジナルより約30mmダウン

設定 標準ボディ（除くマッドガード<カラード>、マッドガード付車）

0.0H は標準取付時間です。**0.0H** は標準塗装時間です。作業時間に応じた取付費、塗装費が別途必要となります。価格は取付費、塗装費を含まないトヨタカスタマイジング&ディベロップメント希望小売価格<（消費税10%込み）'22年4月現在のもの>で参考価格です。価格、取付費、塗装費は販売店が独自に定めておりますので、詳しくは各販売店におたずねください。 ■装着用品・パーツ製造事業者：株式会社トヨタカスタマイジング&ディベロップメント ■モデリスタパーツは、（株）トヨタカスタマイジング&ディベロップメントの取り扱い商品であり、トヨタ純正用品ではありません。 ■モデリスタパーツにつきましてはバージョン（ブランド）間の組み合わせが可能な場合があります。詳しくはモデリスタコールセンターへお問い合わせください。 ■**設定** のない商品は、全車型に適用です。 ⚠：装着時にボディへの穴あけ加工が必要となります。 ※商品に関するお問い合わせ先・注意事項についてはP.087～089をご覧ください。



TRD

オフロードをイメージし、アウトドアシーンはもちろん、ストリートでも際立つ力強い個性。

Photo : 2WD・2800ディーゼル・標準ボディ・スーパーGL。

ボディカラーのホワイトパールクリスタルシャイン〈070〉はメーカーオプション。LEDヘッドランプ、バックモニター内蔵自動防眩インナーミラーはメーカーオプション。

エアロパーツセット（LED付）、フロントフードエクステンション、ウィンカーバルブ（ドレスアップ）、マッドフラップ、15インチアルミホイール「TRD TF7A」&タイヤセットを装着しています。

※写真の色や照度は実際とは異なります。



■ 504 506 塗装済設定色

※その他のカラーは素地パーツを販売店にて塗装

070 ホワイトパールクリスタルシャイン

209 ブラックマイカ

Photo: 2WD・2800ディーゼル・標準ボディ・スーパーGL。
ボディカラーのホワイトパールクリスタルシャイン〈070〉はメーカーオプション。LEDヘッドランプ、バックモニター内蔵自動防眩インナーミラーはメーカーオプション。
エアロパーツセット（LED付）、フロントフードエクステンション、ウィンカーバルブ（ドレスアップ）、マッドフラップ、15インチアルミホイール「TRD TF7A」&タイヤセットを装着しています。
※写真の色や照度は実際とは異なります。



517 フロントスポイラー（LED付）⚠



518 サイドスカート Ver.2



504 リヤバンパースポイラー ⚠

516 エアロパーツセット（LED付）（517 + 518 + 504 のセット）

塗装済 184,800円（消費税抜き168,000円）パノラミックビューモニター〈メーカーオプション〉付車 5.0H 〈VAFU〉

パノラミックビューモニター〈メーカーオプション〉無車 4.5H 〈VADU〉

素地 180,400円（消費税抜き164,000円）パノラミックビューモニター〈メーカーオプション〉付車 5.0H 4.0H 〈VBFU〉

パノラミックビューモニター〈メーカーオプション〉無車 4.5H 4.0H 〈VBDU〉

設定 標準ボディ（除くロングバンDX4ドア車、マッドガード〈カラード〉、マッドガード付車）

0.0H は標準取付時間です。0.0H は標準塗装時間です。作業時間に応じた取付費、塗装費が別途必要となります。価格は取付費、塗装費を含まないトヨタカスタマイジング&ディベロップメント希望小売価格（消費税10%込み）'22年4月現在のもの>で参考価格です。価格、取付費、塗装費は販売店が独自に定めておりますので、詳しくは各販売店におたずねください。 ■装着用品・パーツ製造事業者：株式会社トヨタカスタマイジング&ディベロップメント ■TRDパーツは、（株）トヨタカスタマイジング&ディベロップメントの取り扱い商品であり、トヨタ純正用品ではありません。 ■設定のない商品は、全車型に適用です。 ⚠：装着時にボディへの穴あけ加工が必要となります。 ■TRDパーツは「トヨタ純正用品」および「モデルスタパーツ」との同時装着はできません。なお、「トヨタ純正用品」の一部に同時装着可能な商品があります。 ※商品に関するお問い合わせ先・注意事項についてはP.087～089をご覧ください。



517 フロントスポイラー（LED付）⚠

99,000円（消費税抜き90,000円）

パノラミックビューモニター〈メーカーオプション〉付車

2.5H〈VA1F〉

パノラミックビューモニター〈メーカーオプション〉無車

2.0H〈VA1D〉

材質：樹脂（ABS） 全長：約45mmプラス 発光色：ホワイト
色：ツヤ消しブラック&ツヤありシルバー 設定 標準ボディ全車

※ON/OFFスイッチはありません（LEDイグニッションONで常時点灯）。 ※牽引フックを使用する際は、フロントスポイラーの取り外しが必要となります。あらかじめご了承ください。

※写真の色や照度は実際とは異なります。

※フロントスポイラー装着後に純正用品のコーナーセンサー（フロント左右）(049)、LEDフォグランプ(080)の取り付けはできませんので、あらかじめご了承ください。



518 サイドスカート Ver.2

44,000円（消費税抜き40,000円）1.5H〈VA2D〉

材質：ステンレススチール 地上高：オリジナルより約25mmダウン

設定 5ドア車（除くマッドガード〈カラード〉、マッドガード付車）

0.0H は標準取付時間です。0.0H は標準塗装時間です。作業時間に応じた取付費、塗装費が別途必要となります。価格は取付費、塗装費を含まないトヨタカスタマイジング&ディベロップメント希望小売価格<（消費税10%込み）'22年4月現在のもの>で参考価格です。価格、取付費、塗装費は販売店が独自に定めておりますので、詳しくは各販売店におたずねください。 ■装着用品・パーツ製造事業者：株式会社トヨタカスタマイジング&ディベロップメント ■TRDパーツは、（株）トヨタカスタマイジング&ディベロップメントの取り扱い商品であり、トヨタ純正用品ではありません。 ■ 設定のない商品は、全車型に適用です。 ⚠：装着時にボディへの穴あけ加工が必要となります。 ■TRDパーツは「トヨタ純正用品」および「モデリスタパーツ」との同時装着はできません。なお、「トヨタ純正用品」の一部に同時装着可能な商品があります。 ※商品に関するお問い合わせ先・注意事項についてはP.087～089をご覧ください。



504 リヤバンパースポイラー ⚠

塗装済 63,800円（消費税抜き58,000円）1.0H〈VA31〉

素地

59,400円（消費税抜き54,000円）1.0H 4.0H〈VB31〉

材質：樹脂（PPE） 全長：約3mmプラス 地上高：オリジナルより約3mmダウン 設定 標準ボディ（除くマッドガード〈カラード〉、マッドガード付車）



506 フロントフードエクステンション

塗装済

25,300円(消費税抜き23,000円) **1.0H** 〈VAA1〉

素地

20,900円(消費税抜き19,000円) **1.0H** **4.0H** 〈VBA1〉

材質：樹脂（ABS）

設定 標準ボディ全車

※降雪時はこまめに雪を取り除くか、取り外してください。破損の原因となります。



519 マッドフラップ

1台分

30,800円(消費税抜き28,000円) **2.0H** レッド〈VAF1〉、ブラック〈VAF2〉

材質：樹脂（EVA）

設定 除くマッドガード（カラード）、マッドガード付車

0.0H は標準取付時間です。**0.0H** は標準塗装時間です。作業時間に応じた取付費、塗装費が別途必要となります。価格は取付費、塗装費を含まないトヨタカスタマイジング&ディベロップメント希望小売価格<（消費税10%込み）'22年4月現在のもの>で参考価格です。価格、取付費、塗装費は販売店が独自に定めておりますので、詳しくは各販売店におたずねください。 ■装着用品・パーツ製造事業者：株式会社トヨタカスタマイジング&ディベロップメント ■TRDパーツは、（株）トヨタカスタマイジング&ディベロップメントの取り扱い商品であり、トヨタ純正用品ではありません。 ■**設定**のない商品は、全車型に適用です。 ■TRDパーツは「トヨタ純正用品」および「モデリスタパーツ」との同時装着はできません。なお、「トヨタ純正用品」の一部に同時装着可能な商品があります。 ※商品に関するお問い合わせ先・注意事項についてはP.087~089をご覧ください。



520 ショックアブソーバーセット

132,000円(消費税抜き120,000円) **2.2H**〈VC31〉

単筒式構造を採用し、快適な乗り心地を実現するショックアブソーバーです。

設定 バンスーパーGL（標準ボディ・2WD車）



530 プッシュスタートスイッチ

15,400円(消費税抜き14,000円) **0.3H**〈VCJ1〉

TRDロゴ入り。

色：【ボタン】レッド

設定 バンスーパーGL、コンピューターGL、ワゴンGL、グランドキャビン

0.0H は標準取付時間です。作業時間に応じた取付費が別途必要となります。価格は取付費を含まないトヨタカスタマイジング&ディベロップメント希望小売価格<（消費税10%込み）'22年4月現在のもの>で参考価格です。価格、取付費は販売店が独自に定めておりますので、詳しくは各販売店におたずねください。 ■装着用品・パーツ製造事業者：株式会社トヨタカスタマイジング&ディベロップメント ■TRDパーツは、（株）トヨタカスタマイジング&ディベロップメントの取り扱い商品であり、トヨタ純正用品ではありません。 ■**設定**のない商品は、全車型に適用です。 ■TRDパーツは「トヨタ純正用品」および「モデリスタパーツ」との同時装着はできません。なお、「トヨタ純正用品」の一部に同時装着可能な商品があります。 ※商品に関するお問い合わせ先・注意事項についてはP.087～089をご覧ください。



522 15インチアルミホイール「TRD TF7A」 & タイヤセット

1台分 180,400円(消費税抜き164,000円) **0.5H**〈VD51〉

TRD TF7A&グッドイヤーEAGLE #1 NASCAR

サイズ：15×6.0J&195/80R15

設定 除くジャストロー、キー付ホイールナット付車

523 15インチアルミホイール「TRD TF7A」 & ナットセット

1台分 110,550円(消費税抜き100,500円) **2.2H**〈VR5U〉

設定 除くキー付ホイールナット付車

※タイヤは標準装備されているものを使用。

※価格には、センターキャップ、バルブ、ナットも含まれます。

0.0H は標準取付時間です。[作業時間に応じた取付費が別途必要となります](#)。価格は取付費を含まないトヨタカスタマイジング&ディベロップメント希望小売価格<(消費税10%込み)>'22年4月現在のもの>で参考価格です。価格、取付費は販売店が独自に定めておりますので、詳しくは各販売店におたずねください。 ■装着用品・パーツ製造事業者：株式会社トヨタカスタマイジング&ディベロップメント ■TRDパーツは、(株)トヨタカスタマイジング&ディベロップメントの取り扱い商品であり、トヨタ純正用品ではありません。 ■**設定**のない商品は、全車型に適用です。 ■TRDパーツは「トヨタ純正用品」および「モデリスタパーツ」との同時装着はできません。なお、「トヨタ純正用品」の一部に同時装着可能な商品があります。 ※商品に関するお問い合わせ先・注意事項についてはP.087~089をご覧ください。

**524 TRDフューエルガーニッシュ**3,080円(消費税抜き2,800円) **0.2H**〈VC28〉

フェンダーアーチ部

525 TRDプロテクションシート

1台分

6,600円(消費税抜き6,000円) **0.5H**〈VCG2〉

0.0H は標準取付時間です。作業時間に応じた取付費が別途必要となります。価格は取付費を含まないトヨタカスタマイジング&ディベロップメント希望小売価格<(消費税10%込み)'22年4月現在のもの>で参考価格です。価格、取付費は販売店が独自に定めておりますので、詳しくは各販売店におたずねください。 ■装着用品・パーツ製造事業者：株式会社トヨタカスタマイジング&ディベロップメント ■TRDパーツは、(株)トヨタカスタマイジング&ディベロップメントの取り扱い商品であり、トヨタ純正用品ではありません。 ■設定のない商品は、全車型に適用です。 ■TRDパーツは「トヨタ純正用品」および「モデリスタパーツ」との同時装着はできません。なお、「トヨタ純正用品」の一部に同時装着可能な商品があります。 ※商品に関するお問い合わせ先・注意事項についてはP.087~089をご覧ください。



526 スポーツシート（運転席用）

187,000円（消費税抜き170,000円）

1.0H〈VC8U〉

走行中しっかりと体をホールドするスポーツシートを採用。安定した姿勢を保持できるため快適です。片側アームレスト付。

設定 バンスーパーGL（標準ボディ）、除くフルシートカバー（スポーツタイプ）、簡易アームレスト、クリーンボックス（後席用）、シートエプロン付車



ウインドシールドガラス用

528 サンシェード

18,700円（消費税抜き17,000円）〈VCH1〉

ウインドシールドガラス、フロントサイドガラス用3枚セットで専用設計。フロントサイドガラス用はウインドウネット（網戸）付。

設定 標準ボディ全車



フロントサイドガラス用（網戸閉状態）



フロントサイド
ガラス用（網戸開状態）

0.0H は標準取付時間です。[作業時間に応じた取付費が別途必要となります](#)。価格は取付費を含まないトヨタカスタマイジング&ディベロップメント希望小売価格＜（消費税10%込み）'22年4月現在のもの＞で参考価格です。価格、取付費は販売店が独自に定めておりますので、詳しくは各販売店におたずねください。 ■装着用品・パーツ製造事業者：株式会社トヨタカスタマイジング&ディベロップメント ■TRDパーツは、（株）トヨタカスタマイジング&ディベロップメントの取り扱い商品であり、トヨタ純正用品ではありません。 ■**設定**のない商品は、全車型に適用です。 ■TRDパーツは「トヨタ純正用品」および「モデリスタパーツ」との同時装着はできません。なお、「トヨタ純正用品」の一部に同時装着可能な商品があります。 ※商品に関するお問い合わせ先・注意事項についてはP.087～089をご覧ください。



TRD

熱きモータースポーツを予感させる、さらなる胸の高鳴り。

Photo : 2WD・2800ディーゼル・標準ボディ・スーパーGL。

ボディカラーのホワイトパールクリスタルシャイン〈070〉はメーカーオプション。LEDヘッドランプはメーカーオプション。

エアロパーツセット、フロントフードエクステンション、ウィンカーバルブ（ドレスアップ）、15インチアルミホイール「TRD TF7A」&タイヤセットを装着しています。

※写真の色や照度は実際とは異なります。

**■ 塗装済設定色**

※ その他のカラーは素地パーツを販売店にて塗装

070 ホワイトパールクリスタルシャイン

209 ブラックマイカ

Photo : 2WD・2800ディーゼル・標準ボディ・スーパーGL。

ボディカラーのホワイトパールクリスタルシャイン〈070〉はメーカーオプション。LEDヘッドランプはメーカーオプション。エアロパーツセット、フロントフードエクステンション、ウィンカーバルブ（ドレスアップ）、15インチアルミホイール「TRD TF7A」&タイヤセットを装着しています。

※写真の色や照度は実際とは異なります。



502 フロントスポイラー ⚠



503 サイドスカート ⚠



504 リヤバンパースポイラー ⚠

501 エアロパーツセット（502 + 503 + 504 のセット）

塗装済 121,000円（消費税抜き110,000円）3.5H〈VAHU〉

素地 107,800円（消費税抜き98,000円）3.5H 12.0H〈VBHU〉

設定 標準ボディ（除くロングバンDX4ドア車、マッドガード〈カラード〉、マッドガード付車）

0.0H は標準取付時間です。0.0H は標準塗装時間です。作業時間に応じた取付費、塗装費が別途必要となります。価格は取付費、塗装費を含まないトヨタカスタマイジング&ディベロップメント希望小売価格（消費税10%込み）'22年4月現在のもの>で参考価格です。価格、取付費、塗装費は販売店が独自に定めておりますので、詳しくは各販売店におたずねください。 ■装着用品・パーツ製造事業者：株式会社トヨタカスタマイジング&ディベロップメント ■TRDパーツは、（株）トヨタカスタマイジング&ディベロップメントの取り扱い商品であり、トヨタ純正用品ではありません。 ■設定のない商品は、全車型に適用です。 ⚠：装着時にボディへの穴あけ加工が必要となります。 ■TRDパーツは「トヨタ純正用品」および「モデルスタパーツ」との同時装着はできません。なお、「トヨタ純正用品」の一部に同時装着可能な商品があります。 ※商品に関するお問い合わせ先・注意事項についてはP.087～089をご覧ください。



502 フロントスポイラー ⚠

塗装済

35,200円(消費税抜き32,000円) 1.0H <VA1H>

素地

30,800円(消費税抜き28,000円) 1.0H 4.0H <VB1H>

材質：樹脂（ABS） 全長：約7mmプラス 地上高：オリジナルより約10mmダウン 設定 標準ボディ全車

※フロントスポイラー装着後に純正用品のコーナーセンサー（フロント左右）(049)、LEDフォグランプ(080)の取り付けはできませんので、あらかじめご了承ください。



503 サイドスカート ⚠

塗装済

44,000円(消費税抜き40,000円) 1.5H <VA2H>

素地

39,600円(消費税抜き36,000円) 1.5H 4.0H <VB2H>

材質：樹脂（ABS）

地上高：オリジナルより約5mmダウン

 設定 5ドア車（除くマッドガード〈カラード〉、マッドガード付車）

504 リヤバンパースポイラー ⚠

塗装済

63,800円(消費税抜き58,000円) 1.0H <VA31>

素地

59,400円(消費税抜き54,000円) 1.0H 4.0H <VB31>

材質：樹脂（PPE） 全長：約3mmプラス

地上高：オリジナルより約3mmダウン

 設定 標準ボディ（除くマッドガード〈カラード〉、マッドガード付車）

0.0H は標準取付時間です。0.0H は標準塗装時間です。作業時間に応じた取付費、塗装費が別途必要となります。価格は取付費、塗装費を含まないトヨタカスタマイジング&ディベロップメント希望小売価格<（消費税10%込み）'22年4月現在のもの>で参考価格です。価格、取付費、塗装費は販売店が独自に定めておりますので、詳しくは各販売店におたずねください。 ■装着用品・パーツ製造事業者：株式会社トヨタカスタマイジング&ディベロップメント ■TRDパーツは、（株）トヨタカスタマイジング&ディベロップメントの取り扱い商品であり、トヨタ純正用品ではありません。 ■ 設定のない商品は、全車型に適用です。 ⚠：装着時にボディへの穴あけ加工が必要となります。 ■TRDパーツは「トヨタ純正用品」および「モデルスタパーツ」との同時装着はできません。なお、「トヨタ純正用品」の一部に同時装着可能な商品があります。 ※商品に関するお問い合わせ先・注意事項についてはP.087～089をご覧ください。

フロント



装着後



装着前

リヤ



装着後

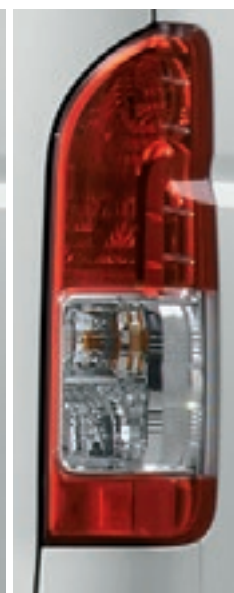

装着前

507 ウィンカーバルブ（ドレスアップ）

フロント用（2本入り）

3,300円（消費税抜き3,000円）0.3H〈VC61〉

リヤ用（2本入り）

3,300円（消費税抜き3,000円）0.3H〈VC62〉

非点灯時のオレンジ色が目立たないシルバーコーティングのウィンカーバルブ。点滅色はそのままに、非点灯時の表情をスタイリッシュな印象に仕立てます。

※バルブのみ交換。天候や屋外の照明、その他の環境条件により、オレンジ色が若干見える場合があります。あらかじめご了承ください。

0.0H は標準取付時間です。作業時間に応じた取付費が別途必要となります。価格は取付費を含まないトヨタカスタマイジング&ディベロップメント希望小売価格＜（消費税10%込み）'22年4月現在のもの＞で参考価格です。価格、取付費は販売店が独自に定めておりますので、詳しくは各販売店におたずねください。 ■装着用品・パーツ製造事業者：株式会社トヨタカスタマイジング&ディベロップメント ■TRDパーツは、（株）トヨタカスタマイジング&ディベロップメントの取り扱い商品であり、トヨタ純正用品ではありません。 ■設定のない商品は、全車型に適用です。 ■TRDパーツは「トヨタ純正用品」および「モデリスタパーツ」との同時装着はできません。なお、「トヨタ純正用品」の一部に同時装着可能な商品があります。 ※商品に関するお問い合わせ先・注意事項についてはP.087～089をご覧ください。



木目調 ※写真は標準ボディ・マニュアルエアコン用



ピアノブラック ※写真はワイドボディ・オートエアコン用

細部へのこだわりや選び抜かれた素材が輝く、魅力的アイテム。

324 インテリアパネルセット

4点セット 25,300円(消費税抜き23,000円) 0.5H

木目調 オートエアコン用<WB41>、マニュアルエアコン用<WB41>

黒木目調 オートエアコン用<WB42>、マニュアルエアコン用<WB42>

ピアノブラック オートエアコン用<WB43>、マニュアルエアコン用<WB43>

設定 標準ボディ全車



木目調

黒木目調

ピアノブラック

325 インテリアパネルセット (ワイド)

4点セット 27,500円(消費税抜き25,000円) 0.5H

木目調

オートエアコン用<WB44>、マニュアルエアコン用<WB44>

黒木目調

オートエアコン用<WB45>、マニュアルエアコン用<WB45>

ピアノブラック

オートエアコン用<WB46>、マニュアルエアコン用<WB46>

設定 ワイドボディ全車



■パネル4点セット

324 325

0.0H は標準取付時間です。作業時間に応じた取付費が別途必要となります。価格は取付費を含まないトヨタカスタマイジング&ディベロップメント希望小売価格<(消費税10%込み)>'22年4月現在のもの>で参考価格です。価格、取付費は販売店が独自に定めておりますので、詳しくは各販売店におたずねください。 ■装着用品・パーツ製造事業者：株式会社トヨタカスタマイジング&ディベロップメント ■モデリスタパーツは、(株)トヨタカスタマイジング&ディベロップメントの取り扱い商品であり、トヨタ純正用品ではありません。 ■モデリスタパーツにつきましてはバージョン(ブランド)間の組み合わせが可能な場合があります。詳しくはモデリスタコールセンターへお問い合わせください。 ■設定のない商品は、全車型に適用です。 ※商品に関するお問い合わせ先・注意事項についてはP.087~089をご覧ください。



■ ベースフレーム
■ ユーティリティフレーム

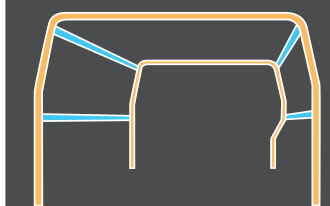

※写真はMRT Type I（バンスーパーGL）。
 ※写真のベルト、パイプ（黒）、小物類は装備に含まれません。

328 ラゲージユーティリティフレーム

MRT Type I（スーパーGL 標準ボディ） 110,000円（消費税抜き100,000円）**2.0H**
 〈D2511-42730〉

MRT Type I（スーパーGL ワイドボディ） 113,300円（消費税抜き103,000円）**2.0H**
 〈D2511-42740〉

バンスーパーGL（標準ボディ） 104,500円
 （消費税抜き95,000円）**2.0H** 〈WB75〉

バンスーパーGL（ワイドボディ） 107,800円（消費税抜き98,000円）**2.0H** 〈WB76〉

荷室の使い勝手を向上させるラゲージユーティリティフレーム。ユーティリティフレームはM8アンカーナットを内蔵し、タイダウンフック等を利用することで荷物の固縛ができます。荷室のアレンジが自由なので積載するものを選びません。ベースフレーム+ユーティリティフレーム（4本）で構成。ベースフレームはユーティリティフレームのアレンジや増設（運転席側：4箇所、助手席側：5箇所）が可能です。許容荷重：最大60kg（運転席側、助手席側それぞれ許容荷重 最大30kgずつ）

設定 MRT Type I（スーパーGL）、バンスーパーGL ⚠

※装着の際、ピラー、フロアカーペットに加工が必要です。

※ロッドホルダー（339）との同時装着はできません。

2.0H は標準取付時間です。作業時間に応じた取付費が別途必要となります。価格は取付費を含まないトヨタカスタマイジング&ディベロップメント希望小売価格（消費税10%込み）'22年4月現在のもの>で参考価格です。価格、取付費は販売店が独自に定めておりますので、詳しくは各販売店におたずねください。 ■車両本体製造業者：トヨタ自動車株式会社 ■カスタマイズ：株式会社トヨタカスタマイジング&ディベロップメント ■本ページ商品は(株)トヨタカスタマイジング&ディベロップメントの取り扱い商品であり、トヨタ純正用品ではありません。 ■モデルスタパーツにつきましてはバージョン（ブランド）間の組み合わせが可能な場合があります。詳しくはモデルスタコールセンターへお問い合わせください。 ※商品に関するお問い合わせ先・注意事項についてはP.087~089をご覧ください。

■本仕様ならびに装備は予告なく変更することがあります。（このカタログの内容は'22年11月現在のもの。）ボディカラーおよび内装色は撮影および表示画面の関係で実際の色とは異なって見えることがあります。 ■納車時にお渡しする「取扱書」を必ずお読みいただき、正しくお取り扱いください。 ■購入後の改造は重大な事故や故障を招く危険性がありますので絶対に行わないでください。 ■架装車両のため持ち込み登録となります。各諸元数値は参考数値です。登録の際は車両の実測値が適用されます。 ■防滴構造となっておりますが、防水ではありませんので、室内の水洗い等はできません。 ■「トヨタ純正用品」との組み合わせにつきまして、詳しくは販売店スタッフにおたずねください。 ⚠：装着時にボディへの穴あけ加工が必要となります。

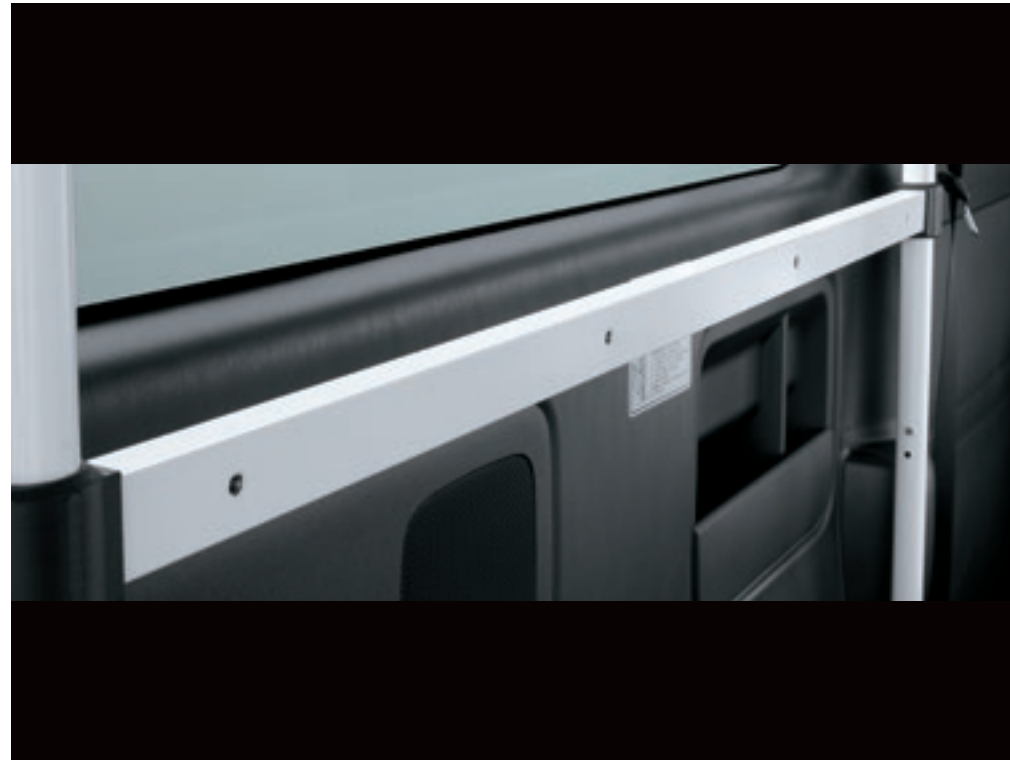

329 ユーティリティフレーム（1本）

19,800円(消費税抜き18,000円) **0.2H**〈WB77〉

ラゲージユーティリティフレームの増設用オプションです。標準装備の4本にプラスして最大5本まで追加装備が可能です。

アンカーナット（M8）×4個内蔵

設定 バンスーパーGL

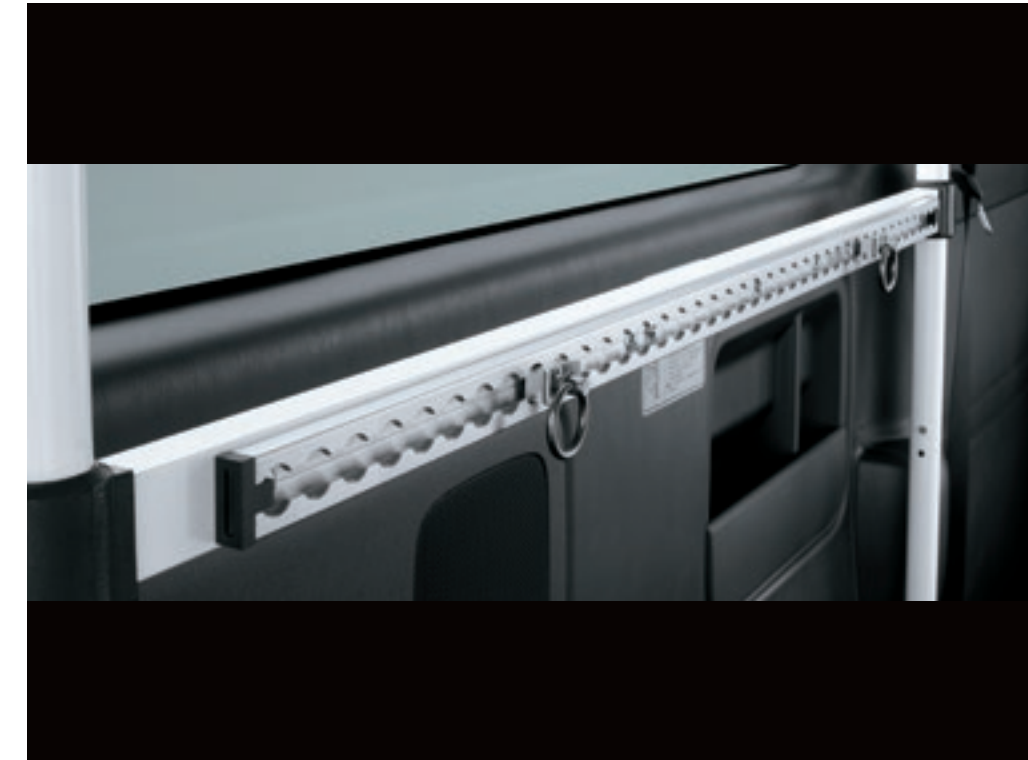

330 カーゴレール ASSY（1本/専用フック2個付属）

27,500円(消費税抜き25,000円) **0.2H**〈WB78〉

ラゲージユーティリティフレーム専用のオプションです。専用フック取り付け位置の自由度が高く荷物の固縛などに便利です。

設定 バンスーパーGL

※ユーティリティフレームを増設した場合、またはカーゴレールを装着した場合も、ラゲージユーティリティフレームの許容荷重は最大60kg（運転席側、助手席側それぞれ許容荷重は最大30kgずつ）となります。
0.0H は標準取付時間です。作業時間に応じた取付費が別途必要となります。価格は取付費を含まないトヨタカスタマイジング&ディベロップメント希望小売価格＜（消費税10%込み）'22年4月現在のもの＞で参考価格です。価格、取付費は販売店が独自に定めておりますので、詳しくは各販売店におたずねください。 ■車両本体製造業者：トヨタ自動車株式会社 ■カスタマイズ：株式会社トヨタカスタマイジング&ディベロップメント ■本ページ商品は(株)トヨタカスタマイジング&ディベロップメントの取り扱い商品であり、トヨタ純正用品ではありません。 ■モデリスタパーツにつきましてはバージョン（ブランド）間の組み合わせが可能な場合があります。詳しくはモデリスタコールセンターへお問い合わせください。 ※商品に関するお問い合わせ先・注意事項についてはP.087～089をご覧ください。

■本仕様ならびに装備は予告なく変更することがあります。（このカタログの内容は'22年11月現在のもの。）ボディカラーおよび内装色は撮影および表示画面の関係で実際の色とは異なって見えることがあります。 ■納車時にお渡しする「取扱書」を必ずお読みいただき、正しくお取り扱いください。 ■購入後の改造は重大な事故や故障を招く危険性がありますので絶対に行わないでください。 ■架装車両のため持ち込み登録となります。各諸元数値は参考数値です。登録の際は車両の実測値が適用されます。 ■防滴構造となっておりますが、防水ではありませんので、室内の水洗い等はできません。 ■「トヨタ純正用品」との組み合わせにつきまして、詳しくは販売店スタッフにおたずねください。



337 LEDカーゴライト ⚠

バンスーパーGL(標準ボディ)	46,200円(消費税抜き42,000円) 2.5H <WB52>
バンスーパーGL(ワイドボディ)	42,900円(消費税抜き39,000円) 2.4H <WB53>
バンDX	42,900円(消費税抜き39,000円) 1.9H <WB54>

ラゲージ全体をLEDライトが明るく照らし、夜間の作業をサポートします。

カーゴライト×6、リヤルームランプ用LEDバルブ、バックドアルームランプ用LEDバルブ（除くワイドボディ）のセット 設定 バンスーパーGL、バンDX（標準ボディ・標準ルーフ車）

※標準ボディはリヤ&バックドアルームランプのバルブ、ワイドボディはリヤルームランプのバルブをLEDに交換します。 ※写真の色や輝度は実際とは異なります。

0.0H は標準取付時間です。作業時間に応じた取付費が別途必要となります。価格は取付費を含まないトヨタカスタマイジング&ディベロップメント希望小売価格<（消費税10%込み）'22年12月現在のもの>で参考価格です。価格、取付費は販売店が独自に定めておりますので、詳しくは各販売店におたずねください。 ■装着用品・パーツ製造事業者：株式会社トヨタカスタマイジング&ディベロップメント ■モデリスタパーツは、（株）トヨタカスタマイジング&ディベロップメントの取り扱い商品であり、トヨタ純正用品ではありません。 ■モデリスタパーツにつきましてはバージョン（ブランド）間の組み合わせが可能な場合があります。詳しくはモデリスタコールセンターへお問い合わせください。 ■ 設定 のない商品は、全車型に適応です。 ⚠：装着時にボディへの穴あけ加工が必要となります。 ※商品に関するお問い合わせ先・注意事項についてはP.087~089をご覧ください。



338 LEDスマートフットライト ⚠

24,200円(消費税抜き22,000円) 1.6H〈WB51〉

フロントドア開閉に連動し、LEDライトが足元を照らします。

※左右セットとなります。

※写真の色や輝度は実際とは異なります。



331 トリムボードセット

1台分

69,300円(消費税抜き63,000円) 1.0H

5ドア用リヤヒーター装着車〈WB84〉、5ドア用〈WB85〉

4ドア用リヤヒーター装着車〈WB86〉、4ドア用〈WB87〉

材質：樹脂（ABS）

設定 バンDX標準ボディ（除くジャストロー、3/6/9人乗り）

0.0H は標準取付時間です。作業時間に応じた取付費が別途必要となります。価格は取付費を含まないトヨタカスタマイジング&ディベロップメント希望小売価格<（消費税10%込み）'22年4月現在のもの>で参考価格です。価格、取付費は販売店が独自に定めておりますので、詳しくは各販売店におたずねください。 ■装着用品・パーツ製造事業者：株式会社トヨタカスタマイジング&ディベロップメント ■モデリスタパーツは、（株）トヨタカスタマイジング&ディベロップメントの取り扱い商品であり、トヨタ純正用品ではありません。 ■モデリスタパーツにつきましてはバージョン（ブランド）間の組み合わせが可能な場合があります。詳しくはモデリスタコールセンターへお問い合わせください。 ■ 設定 のない商品は、全車型に適応です。 ⚠：装着時にボディへの穴あけ加工が必要となります。 ※商品に関するお問い合わせ先・注意事項についてはP.087~089をご覧ください。



収納時

335 エアスリーブマット

22,000円(消費税抜き20,000円)〈WB99〉

車中泊やキャンプなど、さまざまなシーンで活躍するエアマット。エアバルブを開くだけで厚さ約9cmに自然に膨らみ、シートや地面の凹凸を吸収して快適な寝心地を実現します。

サイズ（展開時）：L約195×W約61cm

0.0H は標準取付時間です。作業時間に応じた取付費が別途必要となります。価格は取付費を含まないトヨタカスタマイジング&ディベロップメント希望小売価格<（消費税10%込み）'22年4月現在のもの>で参考価格です。価格、取付費は販売店が独自に定めておりますので、詳しくは各販売店におたずねください。 ■装着用品・パーツ製造事業者：株式会社トヨタカスタマイジング&ディベロップメント ■モデリスタパーツは、（株）トヨタカスタマイジング&ディベロップメントの取り扱い商品であり、トヨタ純正用品ではありません。 ■モデリスタパーツにつきましてはバージョン（ブランド）間の組み合わせが可能な場合があります。詳しくはモデリスタコールセンターへお問い合わせください。 ■設定のない商品は、全車型に適応です。 ※商品に関するお問い合わせ先・注意事項についてはP.087~089をご覧ください。



ロッド(5本)収納時

339 ロッドホルダー

69,300円(消費税抜き63,000円) 0.7H〈WB95〉

フィッシングロッドを10本収納可能。

搭載可能寸法：約2,400mmまで

設定 バンスーパーGL・標準ボディ（除くハイルーフ、MRT Type II）

※寸法内であっても形状によっては収納できない場合があります。

※ラゲージユーティリティフレーム（328）との同時装着はできません。

0.0H は標準取付時間です。作業時間に応じた取付費が別途必要となります。価格は取付費を含まないトヨタカスタマイジング&ディベロップメント希望小売価格<（消費税10%込み）'22年4月現在のもの>で参考価格です。価格、取付費は販売店が独自に定めておりますので、詳しくは各販売店におたずねください。 ■装着用品・パーツ製造事業者：株式会社トヨタカスタマイジング&ディベロップメント ■モデリスタパーツは、（株）トヨタカスタマイジング&ディベロップメントの取り扱い商品であり、トヨタ純正用品ではありません。 ■モデリスタパーツにつきましてはバージョン（ブランド）間の組み合わせが可能な場合があります。詳しくはモデリスタコールセンターへお問い合わせください。 ■設定のない商品は、全車型に適応です。 ※商品に関するお問い合わせ先・注意事項についてはP.087~089をご覧ください。



フロントフォーク締結部

ホイールホルダー

固定用アシストバー

340 サイクルホルダー

55,000円(消費税抜き50,000円)〈WB96〉

自転車搭載ベース、ホイールホルダー、固定用アシストバー、固縛用ベルトのセット。ロードバイクを3台まで搭載可能です。

搭載目安スペース：長さ1,900mm、高さ1,500mm、幅1,520mm（前輪を外した状態での目安）

設定 バンスーパーGL（除くMRT Type II）

※自転車の種類やサイズにより搭載できない場合があります。

※写真は2/5人乗り バンスーパーGL

0.0H は標準取付時間です。作業時間に応じた取付費が別途必要となります。価格は取付費を含まないトヨタカスタマイジング&ディベロップメント希望小売価格＜（消費税10%込み）'22年4月現在のもの＞で参考価格です。価格、取付費は販売店が独自に定めておりますので、詳しくは各販売店におたずねください。 ■装着用品・パーツ製造事業者：株式会社トヨタカスタマイジング&ディベロップメント ■モデリスタパーツは、（株）トヨタカスタマイジング&ディベロップメントの取り扱い商品であり、トヨタ純正用品ではありません。 ■モデリスタパーツにつきましてはバージョン（ブランド）間の組み合わせが可能な場合があります。詳しくはモデリスタコールセンターへお問い合わせください。 ■設定のない商品は、全車型に適応です。 ※商品に関するお問い合わせ先・注意事項についてはP.087～089をご覧ください。



350 15インチ アルミホイール& タイヤセット

1台分
211,200円(消費税抜き192,000円)

0.5H〈WB06〉

KOSEIベアロックBISON〈ブラック〉 &
 ファルケンW11
 サイズ：15×6.0J&195/80R15

設定 除くジャストロー



351 15インチ アルミホイールセット

1台分
110,000円(消費税抜き100,000円)

2.2H〈WB07〉

KOSEIベアロックBISON〈ブラック〉
 サイズ：15×6.0J

※タイヤは標準装着されているものを使用。



352 15インチ アルミホイールセット

1台分
110,000円(消費税抜き100,000円)

2.2H〈WB08〉

KOSEIベアロックNOVE〈ブラック×ポリッシュ〉
 サイズ：15×6.0J

※タイヤは標準装着されているものを使用。



319 15インチ アルミホイールセット

1台分
71,500円(消費税抜き65,000円)

2.2H〈WB04〉

KOSEIベアロックDD〈ブラックポリッシュ〉
 サイズ：15×6.0J

※タイヤは標準装着されているものを使用。

※価格には、センターキャップ、バルブ、ナットも含まれます。

0.0H は標準取付時間です。作業時間に応じた取付費が別途必要となります。価格は取付費を含まないトヨタカスタマイジング&ディベロップメント希望小売価格<(消費税10%込み)>'22年4月現在のもの>で参考価格です。価格、取付費は販売店が独自に定めておりますので、詳しくは各販売店におたずねください。 ■装着用品・パーツ製造事業者：株式会社トヨタカスタマイジング&ディベロップメント ■モデリスタパーツは、(株)トヨタカスタマイジング&ディベロップメントの取り扱い商品であり、トヨタ純正用品ではありません。 ■モデリスタパーツにつきましてはバージョン(ブランド)間の組み合わせが可能な場合があります。詳しくはモデリスタコールセンターへお問い合わせください。 ■設定のない商品は、全車型に適用です。 ※商品に関するお問い合わせ先・注意事項についてはP.087~089をご覧ください。



320 スポーツマフラー

90mm×60mmオーバルシングル（2WD & 4WD共用）

1TR

56,100円(消費税抜き51,000円) 1.0H <WB11>

設定 ガソリン車・標準ボディ

2TR

63,800円(消費税抜き58,000円) 1.0H <WB12>

設定 ガソリン車・バンスーパーGL（ワイドボディ）



345 マフラーカッター

1GD

19,800円(消費税抜き18,000円) 0.4H <WB15>

100mm×70mmオーバルシングル（2WD & 4WD共用）

設定 ディーゼル車・標準ボディ



322 ショックアブソーバーセット

2WD

83,600円(消費税抜き76,000円) 2.2H <WB21>

4WD

84,700円(消費税抜き77,000円) 2.2H <WB22>

減衰力を変更し更に快適な乗り心地にしました。

設定 バンスーパーGL（標準ボディ）

0.0H は標準取付時間です。作業時間に応じた取付費が別途必要となります。価格は取付費を含まないトヨタカスタマイジング&ディベロップメント希望小売価格<（消費税10%込み）'22年4月現在のもの>で参考価格です。価格、取付費は販売店が独自に定めておりますので、詳しくは各販売店におたずねください。 ■装着用品・パーツ製造事業者：株式会社トヨタカスタマイジング&ディベロップメント ■モデリスタパーツは、（株）トヨタカスタマイジング&ディベロップメントの取り扱い商品であり、トヨタ純正用品ではありません。 ■モデリスタパーツにつきましてはバージョン（ブランド）間の組み合わせが可能な場合があります。詳しくはモデリスタコールセンターへお問い合わせください。 ■設定のない商品は、全車型に適用です。 ※商品に関するお問い合わせ先・注意事項についてはP.087~089をご覧ください。



323 リヤブレース

リヤのボディ剛性を高め操縦安定性の向上に寄与します。

29,700円(消費税抜き27,000円) **0.5H**〈WB81〉

設定 バンスーパーGL（標準ボディ）

30,800円(消費税抜き28,000円) **0.5H**〈WB82〉

設定 バンスーパーGL（ワイドボディ）

314 メッキアンダーミラーカバー

8,800円(消費税抜き8,000円) **0.5H**〈WB34〉

材質：樹脂（ABS）、メッキ

332 ハンドプロテクションシート

1台分

6,270円(消費税抜き5,700円) **0.2H**〈WB83〉

色：マットブラック

0.0H は標準取付時間です。作業時間に応じた取付費が別途必要となります。価格は取付費を含まないトヨタカスタマイジング&ディベロップメント希望小売価格＜（消費税10%込み）'22年4月現在のもの＞で参考価格です。価格、取付費は販売店が独自に定めておりますので、詳しくは各販売店におたずねください。 ■装着用品・パーツ製造事業者：株式会社トヨタカスタマイジング&ディベロップメント ■モデルスタパーツは、（株）トヨタカスタマイジング&ディベロップメントの取り扱い商品であり、トヨタ純正用品ではありません。 ■モデルスタパーツにつきましてはバージョン（ブランド）間の組み合わせが可能な場合があります。詳しくはモデルスタコールセンターへお問い合わせください。 ■設定のない商品は、全車型に適用です。 ※商品に関するお問い合わせ先・注意事項についてはP.087～089をご覧ください。



333 本革調シートカバー（ブラック、スーパーGL用）

1台分セット

89,100円(消費税抜き81,000円) **1.0H**〈WB67〉

フロント

49,500円(消費税抜き45,000円) **0.6H**〈WB68〉

リヤ

41,800円(消費税抜き38,000円) **0.4H**〈WB70〉

設定 バンスーパーGL



334 本革調シートカバー（ブラック・ロングバンDX用）

1台分セット

72,600円(消費税抜き66,000円) **1.0H**〈WB71〉

フロント

48,400円(消費税抜き44,000円) **0.6H**〈WB72〉

リヤ(3/6人乗り車)

26,400円(消費税抜き24,000円) **0.4H**〈WB73〉

設定 ロングバンDX(リヤは3/6人乗り車)

0.0H は標準取付時間です。作業時間に応じた取付費が別途必要となります。価格は取付費を含まないトヨタカスタマイジング&ディベロップメント希望小売価格<(消費税10%込み)'22年4月現在のもの>で参考価格です。価格、取付費は販売店が独自に定めておりますので、詳しくは各販売店におたずねください。 ■装着用品・パーツ製造事業者：株式会社トヨタカスタマイジング&ディベロップメント ■モデリスタパーツは、(株)トヨタカスタマイジング&ディベロップメントの取り扱い商品であり、トヨタ純正用品ではありません。 ■モデリスタパーツにつきましてはバージョン(ブランド)間の組み合わせが可能な場合があります。詳しくはモデリスタコールセンターへお問い合わせください。 ■**設定**のない商品は、全車型に適用です。 ※商品に関するお問い合わせ先・注意事項についてはP.087~089をご覧ください。

**529 15インチアルミホイール「グランヴァード HC1」 & ナットセット****1台分****57,200円(消費税抜き52,000円) 2.2H〈VR5A〉**

サイズ：15×6.0J

設定 除くキー付ホイールナット付車

※価格には、センターキャップ、バルブ、ナットも含まれます。

※タイヤは標準装備されているものを使用。

0.0H は標準取付時間です。作業時間に応じた取付費が別途必要となります。価格は取付費を含まないトヨタカスタマイジング&ディベロップメント希望小売価格<（消費税10%込み）'22年4月現在のもの>で参考価格です。価格、取付費は販売店が独自に定めておりますので、詳しくは各販売店におたずねください。 ■装着用品・パーツ製造事業者：株式会社トヨタカスタマイジング&ディベロップメント ■TRDパーツは、（株）トヨタカスタマイジング&ディベロップメントの取り扱い商品であり、トヨタ純正用品ではありません。 ■**設定**のない商品は、全車型に適用です。 ■TRDパーツは「トヨタ純正用品」および「モデリスタパーツ」との同時装着はできません。なお、「トヨタ純正用品」の一部に同時装着可能な商品があります。 ※商品に関するお問い合わせ先・注意事項についてはP.087～089をご覧ください。



032 インテリアイルミネーション（2モードタイプ）

16,500円（消費税抜き15,000円）1.6H〈B9B2〉

フロント・リヤシートの足元を照らしてムードある室内空間を演出するブルーのイルミネーション。ドアオープンに連動して点灯し、ドアクローズ後も数秒点灯し続けます。夜間はスモールライトに連動して減光し、足元を淡く照らします。

設定 バン

※写真の色や照度は実際とは異なります。

0.0H は標準取付時間です。作業時間に応じた取付費が別途必要となります。価格は取付費を含まないメーカー希望小売価格＜（消費税10%込み）'22年4月現在のもの＞で参考価格です。価格、取付費は販売店が独自に定めておりますので、詳しくは各販売店におたずねください。 ■装着用品・パーツ製造事業者：トヨタ自動車株式会社 ■設定のない商品は、全車型に適用です。 ※商品に関するお問い合わせ先・注意事項についてはP.087～089をご覧ください。



033 ウッド調シフトノブ

8,800円(消費税抜き8,000円)〈B7A2〉

木目調+本革巻き
色：グレー



035 フルシートカバー（スポーツタイプ）★

1台分

17,600円(消費税抜き16,000円) 0.3H 〈A6J0〉

インテリアをスポーティに演出する織柄入りシートカバー。車名
ロゴ入り。

色：ダークグレー 材質：ポリエステル

設定 バンスーパーGL



ロゴアップ



036 フルシートカバー（スタンダードタイプ）★

11,000円(消費税抜き10,000円) 0.2H 〈A6G0〉

フロントシートのみ設定です。

材質：ポリエステル

設定 除くバンスーパーGL

※写真はフロント3人乗りシート



ロゴアップ

★トヨタ純正シートカバーは難燃性の生地を使用。シートへのフィットニングに配慮した専用設計となっております。

0.0H は標準取付時間です。作業時間に応じた取付費が別途必要となります。価格は取付費を含まないメーカー希望小売価格<(消費税10%込み)'22年4月現在のもの>で参考価格です。価格、取付費は販売店が独自に定めておりますので、詳しくは各販売店におたずねください。 ■装着用品・パーツ製造事業者：トヨタ自動車株式会社 ■設定のない商品は、全車型に適用です。 ※商品に関するお問い合わせ先・注意事項についてはP.087~089をご覧ください。



037 室内カーテン（プリーツタイプ）

標準ボディ用

51,700円（消費税抜き47,000円）**2.0H**〈F4XA〉

ワイドボディ用

57,200円（消費税抜き52,000円）**2.0H**〈F4TB〉

消臭機能付の生地を使用したプリーツタイプのカーテンです。

色：グレー

材質：ポリエステル

設定 バンスーパーGL、除く12.1型後席ディスプレイ〈販売店装着オプション〉付車

カーテン取付図（037、038）

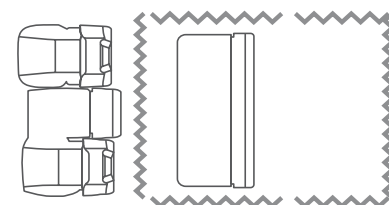

レールにて取り付け
（バックドアは上下レール）



038 室内カーテン（ドレープタイプ）

55,000円（消費税抜き50,000円）**2.0H**

標準ボディ用〈F4R2〉、ワイドボディ用〈F4R6〉

柔らかな生地による豊かなドレープが高級感を高め、室内をドレスアップします。銀色の刺繍入りタッセル付。

色：ブラック

材質：ポリエステル

設定 バンスーパーGL、除く12.1型後席ディスプレイ〈販売店装着オプション〉付車



タッセル部

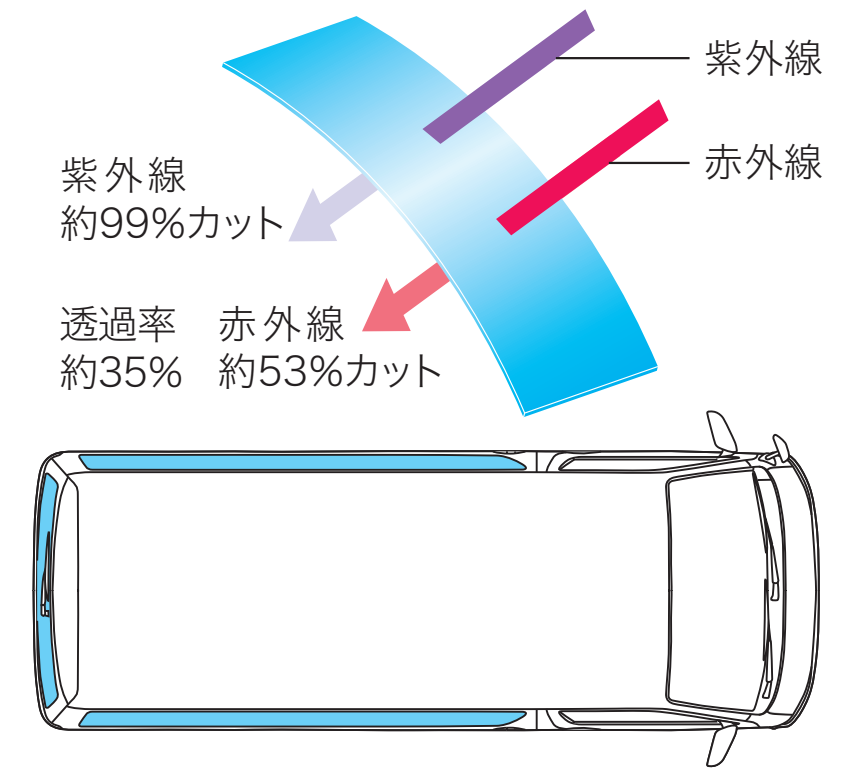

■ IR（赤外線）カットフィルム取付位置

039 IR（赤外線）カットフィルム（リヤサイド、リヤクォーター&バックガラス）

33,000円（消費税抜き30,000円）1.8H〈F0F4〉

真夏の直射日光による肌への「ジリジリ感」を緩和するウィンドウフィルム。ガラスの飛散防止にも役立ちます。

色：スモーク

設定 除くルートバン

- バックガラス部は2枚組となります。
- 写真はプライバシーガラスにスモークを貼った状態です。

0.0H は標準取付時間です。作業時間に応じた取付費が別途必要となります。価格は取付費を含まないメーカー希望小売価格＜（消費税10%込み）'22年4月現在のもの＞で参考価格です。価格、取付費は販売店が独自に定めておりますので、詳しくは各販売店におたずねください。 ■装着用品・パーツ製造事業者：トヨタ自動車株式会社 ■ 設定のない商品は、全車型に適用です。 ※商品に関するお問い合わせ先・注意事項についてはP.087～089をご覧ください。



041 リヤアシストグリップ (LH用)

7,260円(消費税抜き6,600円) **0.6H**
〈F7M1〉

スライドドアのピラー部に装着。

サイズ:[長さ]約210mm

[径]約φ25mm

グリップ位置：地面から約1,420mmの高さ

設定 バン



042 簡易アームレスト

1個 12,100円(消費税抜き11,000円)
〈E7M4〉

センターコンソールポケットに差し込むだけの簡単取り付け。運転席・助手席共通で使用いただけます。

色：ダークグレー

材質：表皮/ポリウレタン合皮

設定 バンスーパーGL、バンDX（ディーゼル車、除く標準ボディ車）、コミューター、ワゴン



使用イメージ

043 クリーンボックス（後席用）

12,100円(消費税抜き11,000円)
〈D3B0〉

フロント席のシートバックポケットに装着して使用できるクリーンボックス。開口部がマグネットのため開閉が片手で行えます。防水・抗菌・消臭機能付き。TOYOTAロゴ入り。色：ブラック

材質：ポリエステル

サイズ：L210×W280mm

設定 バンスーパーGL、
コミューターGL



044 シートエプロン

1席分 11,000円(消費税抜き10,000円)
〈B0A2〉

濡れたままでも座れる吸水性、速乾性にすぐれたカバー。

色：グレー

●運転席・助手席に装着可能です。ただし、フロントシート3人乗りは運転席のみ装着可能です。

※写真は当該車両とは異なります。



034 フロアマット（デラックスタイプ） ベーシック「いちおし」セット

バンスーパーGL 1台分 14,300円（消費税抜き13,000円）〈A3BQ〉
ワゴン 1台分 35,200円（消費税抜き32,000円）〈A3BN〉
コミューター 1台分 44,000円（消費税抜き40,000円）〈A3BP〉

色：グレー

材質：ポリプロピレン 設定 除くバンDX

フロアマットを固定する工夫が施されています。

運転席側は、2ヶ所に取り付けられた回転ノブでフロアマットをしっかりと固定。走行中のマットのズレを防止します。取り外しもスムーズにできます。

■回転ノブ取り付け部位（イメージ図）

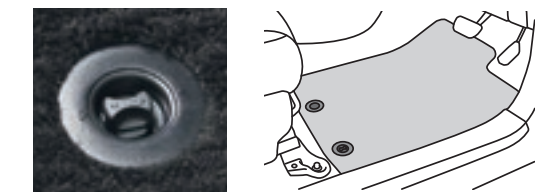

※写真は当該車両とは異なります。

★トヨタ純正フロアマットは難燃性・耐久性等、車両同等の品質基準をクリアしています。

★他のマット類と重ねて使用しないでください。



053 フロアマット

(スタンダードタイプ)

ベーシック「いちおし」セット

ロング 1台分	1列シート車 2列シート車※ 3列シート車※	5,500円 (消費税抜き5,000円)	〈A3BS〉
	2列シート車	9,460円 (消費税抜き8,600円)	〈A3BT〉
	3列シート車	13,200円 (消費税抜き12,000円)	〈A3C1〉
スーパーロング1台分		10,560円 (消費税抜き9,600円)	〈A3C2〉

※2列シート車、3列シート車は1列目のみとなります。

車名ロゴ入り。 色：ブラック 材質：合成ラバー（SBR）

設定 バンDX



※写真は標準ボディ用

054 スノー・レジャー用フロアマット（縁高タイプ）

フロント（運転席・助手席）11,550円（消費税抜き10,500円）〈A2J6〉

約40mmの縁高形状、車両専用形状でフロアへの水や汚れの浸入を防ぎ、車内を清潔に保ちます。雪や雨の日だけでなく、マリンスポーツ・キャンプなどレジャーでお車を使用される方に最適な防水マットです。

色：ブラック

材質：合成ラバー（SBR）



※写真はイメージです。

0.0H は標準取付時間です。作業時間に応じた取付費が別途必要となります。価格は取付費を含まないメーカー希望小売価格＜（消費税10%込み）'22年4月現在のもの＞で参考価格です。価格、取付費は販売店が独自に定めておりますので、詳しくは各販売店におたずねください。 ■装着用品・パーツ製造事業者：トヨタ自動車株式会社 ■設定のない商品は、全車型に適用です。 ※商品に関するお問い合わせ先・注意事項についてはP.087～089をご覧ください。



055 サイドバイザー (RVワイドタイプ)

ベーシック「いちおし」セット

1台分
13,200円(消費税抜き12,000円) 0.3H <K0QC>

雨の日でも室内の換気ができ、高速走行時の風切り音を配慮したアクリル製バイザーです。車名ロゴ入り。

★トヨタ純正サイドバイザーは車種専用設計により風切り音等の品質を確保しています。



056 マッドガード

1台分
9,900円(消費税抜き9,000円) 0.6H <K4B0>

泥跳ねによる汚れ防止に。

設定 バンDX（除くGLパッケージ）、コミューター、ワゴンDX

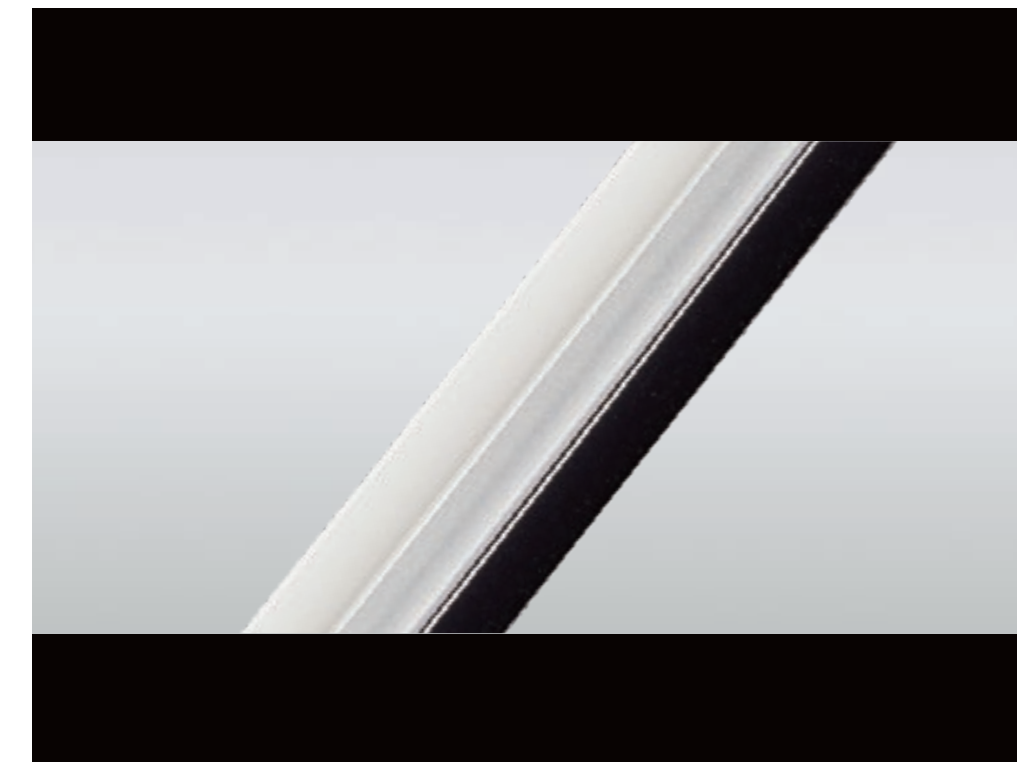

057 ドアエッジプロテクター（樹脂製）

2本入
2,750円(消費税抜き2,500円) 0.2H <K6B3>

色：ホワイト、スーパーシルバー、ブラック

●汎用色設定のため、車両色とは異なります。

0.0H は標準取付時間です。作業時間に応じた取付費が別途必要となります。価格は取付費を含まないメーカー希望小売価格<（消費税10%込み）'22年4月現在のもの>で参考価格です。価格、取付費は販売店が独自に定めておりますので、詳しくは各販売店におたずねください。 ■装着用品・パーツ製造事業者：トヨタ自動車株式会社 ■設定のない商品は、全車型に適用です。 ※商品に関するお問い合わせ先・注意事項についてはP.087～089をご覧ください。



059 合金鋼チェーン

12,980円(消費税抜き11,800円)
〈V1C0〉

設定 バンDX（ジャストロー車）

■適応サイズは、新車標準ホイール・タイヤを基準にしています。ホイール・タイヤの種類（特に冬用タイヤ）・メーカーによっては装着できない場合があります。詳しくは販売店にお問い合わせください。

■アルミホイールにチェーンを取り付けると、ホイールに傷がつく恐れがあります。

※写真のディスクホイールおよびタイヤについては当該車両とは異なります。



060 スチールチェーン

11,110円(消費税抜き10,100円)
〈V1B0〉

設定 除くバンDX（ジャストロー車）



061 三角表示板

2,750円(消費税抜き2,500円)〈77R0〉



062 レスキューマンⅢ（ハンマー
&カッター）

2,530円(消費税抜き2,300円)〈77P2〉

【ご注意】

- 緊急脱出のための専用品です。他の用途には使用しないでください。
- フロントウィンドウガラスは緊急脱出用ハンマーでは割ることができません。また、一部車両のドアガラスおよびリヤウィンドウガラスには合わせガラスが使用されているため割ることができません。
- ドアガラスを割り、穴を広げるとき、ガラスの破片でケガをしないようご注意ください。
- お子様のいたずらでケガをする場合がありますので十分ご注意ください。

0.0H は標準取付時間です。作業時間に応じた取付費が別途必要となります。価格は取付費を含まないメーカー希望小売価格＜（消費税10%込み）'22年4月現在のもの＞で参考価格です。価格、取付費は販売店が独自に定めておりますので、詳しくは各販売店におたずねください。 ■装着用品・パーツ製造事業者：トヨタ自動車株式会社 ■設定のない商品は、全車型に適用です。 ※商品に関するお問い合わせ先・注意事項についてはP.087～089をご覧ください。

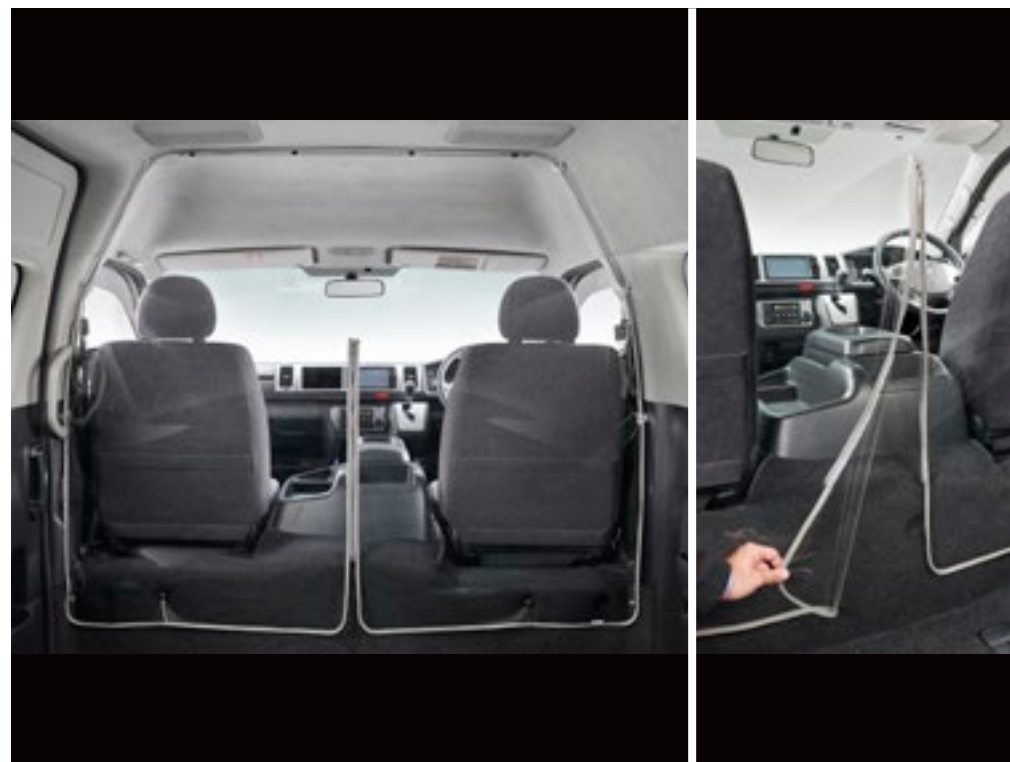

079 飛沫感染対策セパレーター

27,500円(消費税抜き25,000円) **0.5H** 〈F3BB〉

運転席と後席を仕切る透明なカーテンです。脱着可能で前席・後席どちらからも開け閉めが可能なファスナー付き。乗る人すべてが安心できる環境づくりをサポートします。

設定 コミューター、ワゴン

※保証期間は商品を取り付けた日（販売した日）から1年間です。



013 ルームセパレーターカーテン

1列シート車、3列シート車		22,000円(消費税抜き20,000円)	0.4H	〈F3B5〉
2列シート車	標準ルーフ・標準フロア	24,200円(消費税抜き22,000円)	1.3H	〈F3B6〉
	標準ルーフ・ジャストロー			〈F3B9〉
	ハイルーフ・標準フロア			〈F3B7〉
	ハイルーフ・ジャストロー			〈F3BA〉
ワイドボディ				〈F3B8〉

状況に応じてキャビンと荷室スペースを仕切る便利なアイテム。色：ダークグレー 材質：樹脂（ポリ塩化ビニル） **設定** バンDX（除くリヤクーラー〈メーカーオプション〉付車）

※写真は当該車両とは異なります。

0.0H は標準取付時間です。作業時間に応じた取付費が別途必要となります。価格は取付費を含まないメーカー希望小売価格＜（消費税10%込み）'22年4月現在のもの＞で参考価格です。価格、取付費は販売店が独自に定めておりますので、詳しくは各販売店におたずねください。 ■装着用品・パーツ製造事業者：トヨタ自動車株式会社 ■ **設定** のない商品は、全車型に適用です。 ※商品に関するお問い合わせ先・注意事項についてはP.087～089をご覧ください。

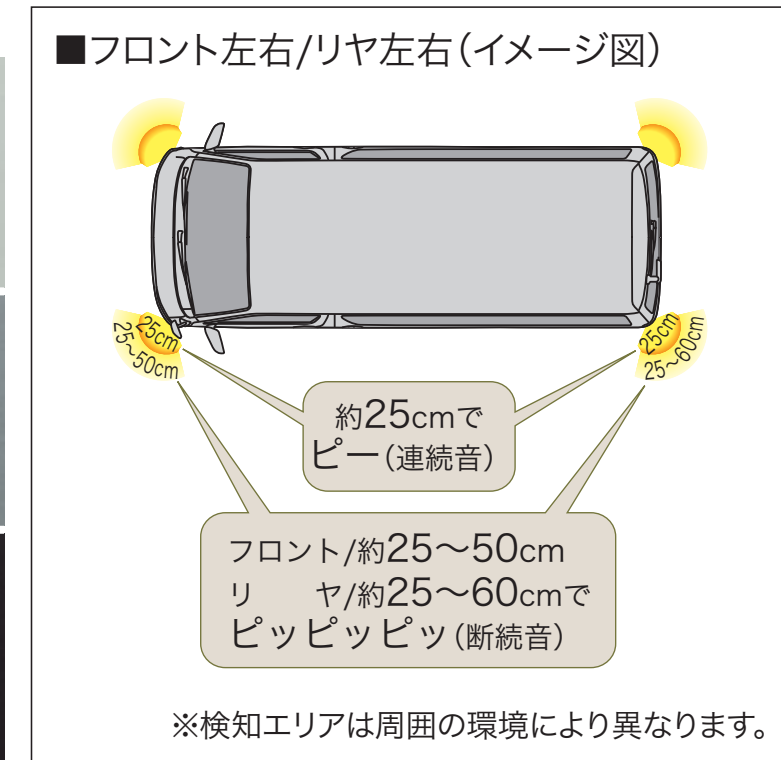

■コーナーセンサー

バンパーの角に配置した超音波センサーが障害物との距離を検知し、距離に応じてアラーム音の間隔が変わることでドライバーに警告します。（ボイスタイプではありません）

色（センサーフェイス部）：ホワイト、シルバー、ブラック

049 フロント左右

30,800円(消費税抜き28,000円)

パノラミックビューモニター〈メーカーオプション〉付車 **2.0H**〈DGRU〉

パノラミックビューモニター〈メーカーオプション〉無車 **1.5H**〈K2BU〉

設定 Toyota Safety Sense非装着 〈メーカーオプション〉車

050 リヤ左右

30,800円(消費税抜き28,000円)

1.1H〈K2CU〉

設定 Toyota Safety Sense非装着 〈メーカーオプション〉車

0.0H は標準取付時間です。作業時間に応じた取付費が別途必要となります。価格は取付費を含まないメーカー希望小売価格〈（消費税10%込み）'22年4月現在のもの〉で参考価格です。価格、取付費は販売店が独自に定めておりますので、詳しくは各販売店におたずねください。 ■装着用品・パーツ製造事業者：トヨタ自動車株式会社 ■設定のない商品は、全車型に適用です。 ※商品に関するお問い合わせ先・注意事項についてはP.087~089をご覧ください。



051 バックブザー（夜間減音式）

7,700円（消費税抜き7,000円）0.5H〈U2B3〉

車両後退時に警告音を鳴らし、後方に注意を促します。

スモールランプと連動した減音機能（85dBを70dBに減音）付きです。

設定 バン



052 リモートスタート（ベーシックタイプ）

48,400円（消費税抜き44,000円）0.5H〈DFSU〉

設定 除くDX

48,400円（消費税抜き44,000円）0.8H〈DFTU〉

設定 DX

遠隔操作でエンジンを始動・停止できるキーシステム。動作状態をリモコンに音とLED（緑色）の点滅でお知らせします。アンテナはインパネ内部に装着します。 サイズ：【リモコン】L62×W36×H18mm（除く突起部分） 【リモコンアンテナ部】156mm（伸長時）

■使用時には周囲の安全を十分ご確認の上ご使用ください。 ■一般公道や閉め切った場所での使用はおやめください。 ■車両停止中にエンジンをみだりに稼働させた場合、条例により、罰則を受けることがありますのでご注意ください。（ご購入の際は地方自治体の条例などをご確認ください。） ※詳しい商品の機能については販売店におたずねください。

0.0H は標準取付時間です。作業時間に応じた取付費が別途必要となります。価格は取付費を含まないメーカー希望小売価格＜（消費税10%込み）'22年4月現在のもの＞で参考価格です。価格、取付費は販売店が独自に定めておりますので、詳しくは各販売店におたずねください。 ■装着用品・パーツ製造事業者：トヨタ自動車株式会社 ■設定のない商品は、全車型に適用です。 ※商品に関するお問い合わせ先・注意事項についてはP.087～089をご覧ください。



スタイリッシュな個性を突きつめた存在感。

Photo（フロント）：2WD・2800ディーゼル・標準ボディ・スーパーGL。ボディカラーのホワイトパールクリスタルシャイン〈070〉はメーカーオプション。

アルミホイール、LEDヘッドランプ、自動防眩インナーミラー〔バックモニター内蔵〕はメーカーオプション。

フロントメッキガーニッシュ、フロントスポイラー、リヤスポイラー、クリアコンビネーションランプ（リヤ・交換式）、マッドガード（カラード）、ストライプテープ（タイプ2）を装着しています。

Photo（リヤ）：2WD・2800ディーゼル・標準ボディ・スーパーGL。ボディカラーのホワイトパールクリスタルシャイン〈070〉はメーカーオプション。

アルミホイール、LEDヘッドランプはメーカーオプション。フロントメッキガーニッシュ、フロントスポイラー、リヤスポイラー、クリアコンビネーションランプ（リヤ・交換式）、リヤライセンスガーニッシュ、リヤアンダーミラーカバー、マッドガード（カラード）、ストライプテープ（タイプ2）を装着しています。



001 フロントメッキガーニッシュ

33,000円(消費税抜き30,000円) 0.4H <L1DH>

高級感のあるメッキの輝きが、フロントフェイス全体をキリッと引き締め、迫力と高級感を演出します。

材質：樹脂（ABS）＋メッキ

設定 バン（標準ボディ）



002 フロントスポイラー ⚠

41,800円(消費税抜き38,000円)

○：付車 ×：無車

パノラミックビューモニター 〈メーカーオプション〉	Toyota Safety Sense	取付 時間	追工 コード
○	○	1.5H	<L5BQ>
	×〈メーカーオプション〉	1.5H	<L5BN>
×	○	1.0H	<L5BP>
	×〈メーカーオプション〉	1.0H	<L5BM>

低く構えたフロントからサイドへと流れるような形状が、スポーティ感を演出します。色：全ボディカラー対応 材質：樹脂（ポリプロピレン） 地上高：オリジナルより約45mmダウン

設定 バンスーパーGL（標準ボディ）、バンDX“GLパッケージ”（標準ボディ）



003 リヤスポイラー ⚠

27,500円(消費税抜き25,000円) 1.3H <S5A0>

リヤビューのスポーティ感を魅力的に演出します。

色：全ボディカラー対応

材質：樹脂（ABS）

設定 バン（標準ボディ・除くハイルーフ車、リヤラダー付車）

0.0H は標準取付時間です。作業時間に応じた取付費が別途必要となります。価格は取付費を含まないメーカー希望小売価格<（消費税10%込み）'22年4月現在のもの>で参考価格です。価格、取付費は販売店が独自に定めておりますので、詳しくは各販売店におたずねください。 ■装着用品・パーツ製造事業者：トヨタ自動車株式会社 ■設定 のない商品は、全車型に適用です。 ⚠：装着時にボディへの穴あけ加工が必要となります。 ※商品に関するお問い合わせ先・注意事項についてはP.087～089をご覧ください。



004 クリアコンビネーションランプ (リヤ・交換式)

38,500円(消費税抜き35,000円) 0.3H <K2T0>

クリアなアウターレンズがクリスタル感のある輝きを放ち、リヤビューに高級感を与えます。

【設定】 除くリヤフォグランプ〈メーカーオプション〉付車

※バンスーパーGL、バンDX“GLパッケージ”に標準装備のエアロスタビライジングフィン装着されません。



005 リヤライセンスガーニッシュ

31,900円(消費税抜き29,000円) 0.4H <P2B1>

リヤライセンス周りをスタイリッシュに演出します。

材質：樹脂（ABS）＋メッキ

【設定】 除く字光式ナンバープレート、デジタルインナーミラー [バックモニター内蔵] ・自動防眩インナーミラー [バックモニター内蔵] ・パノラミックビューモニター〈メーカーオプション〉、バックガイドモニター〈販売店装着オプション〉付車



006 リヤアンダーミラーカバー

8,360円(消費税抜き7,600円) 0.4H <K8AU>

さり気なくリヤビューに高級感を付与します。

材質：樹脂（ABS）＋メッキ

【設定】 除くコムーター、ワゴンGL、デジタルインナーミラー [バックモニター内蔵] ・自動防眩インナーミラー [バックモニター内蔵] ・パノラミックビューモニター〈メーカーオプション〉付車

0.0H は標準取付時間です。作業時間に応じた取付費が別途必要となります。価格は取付費を含まないメーカー希望小売価格〈（消費税10%込み）'22年4月現在のもの〉で参考価格です。価格、取付費は販売店が独自に定めておりますので、詳しくは各販売店におたずねください。 ■装着用品・パーツ製造事業者：トヨタ自動車株式会社 ■【設定】のない商品は、全車型に適用です。 ※商品に関するお問い合わせ先・注意事項についてはP.087～089をご覧ください。



080 LEDフォグランプ

■コンピューターGL、グランドキャビン

パノラミックビューモニター 〈メーカーオプション〉	リヤフォグランプ 〈メーカーオプション〉	価格(消費税抜き価格)	取付 時間	追工 コード
○	×	47,520円 (消費税抜き43,200円)	1.7H	〈DBNU〉
×	×		1.1H	〈DKMU〉
○	○	48,290円 (消費税抜き43,900円)	1.7H	〈DBPU〉
×	○		1.1H	〈DKNU〉

○:付車 ×:無車

■バンDX、コンピューターDX、ワゴンDX

パノラミックビューモニター 〈メーカーオプション〉	リヤフォグランプ 〈メーカーオプション〉	価格(消費税抜き価格)	取付 時間	追工 コード
○	×	47,520円 (消費税抜き43,200円)	1.7H	〈DKPU〉
×	×		1.1H	〈DCEU〉
○	○	48,290円 (消費税抜き43,900円)	1.7H	〈DKQU〉
×	○		1.1H	〈DCFU〉

○:付車 ×:無車

霧など悪天候時の視認性確保に貢献します。

〔設定〕 除くバンスーパーGL、ワゴンGL ※写真の色や照度は実際とは異なります。



008 マッドガード（カラード）

22,000円(消費税抜き20,000円) 0.6H 〈K4A0〉

ボディカラーと同色のカラードタイプ。外観ドレスアップと機能性を両立しています。

色：全ボディカラー対応

〔設定〕 バンスーパーGL、バンDX“GLパッケージ”、グランドキャビン、ワゴンGL

0.0H は標準取付時間です。作業時間に応じた取付費が別途必要となります。価格は取付費を含まないメーカー希望小売価格〈（消費税10%込み）'22年4月現在のもの〉で参考価格です。価格、取付費は販売店が独自に定めておりますので、詳しくは各販売店におたずねください。 ■装着用品・パーツ製造事業者：トヨタ自動車株式会社 ■〔設定〕のない商品は、全車型に適用です。 ※商品に関するお問い合わせ先・注意事項についてはP.087～089をご覧ください。



009 ストライプテープ（タイプ1）

16,500円（消費税抜き15,000円）0.7H〈R7AA〉

ホワイトとブラックのグラデーションでチェッカーフラグをデザイン。サイドラインにスポーティなアクセントを加えます。

〔設定〕 バンスーパーGL、バンDX 標準ボディ・5ドア（除く3列シート車、ルートバン）



010 ストライプテープ（タイプ2）

19,800円（消費税抜き18,000円）0.8H〈R7AB〉

フードからドア側につながる和柄のデザインにより、印象深い個性を醸し出しています。

0.0H は標準取付時間です。作業時間に応じた取付費が別途必要となります。価格は取付費を含まないメーカー希望小売価格＜（消費税10%込み）'22年4月現在のもの＞で参考価格です。価格、取付費は販売店が独自に定めておりますので、詳しくは各販売店におたずねください。 ■装着用品・パーツ製造事業者：トヨタ自動車株式会社 ■〔設定〕のない商品は、全車型に適用です。 ※商品に関するお問い合わせ先・注意事項についてはP.087～089をご覧ください。



はしごラックの
使用方法が
スマートフォンで
確認できます。



081 はしごラック（スライドダウンタイプ）

185,900円（消費税抜き169,000円）販売店取付 **2.3H**〈FAQU〉、お客様取付〈FDLU〉

重いはしごも地上で積めるスライド機構と、軽い力でルーフに押し上げられるダンパー付。

材質：[本体] スチール、アルミニウム、樹脂（ナイロン、ポリ塩化ビニル） [ベース] スチール

車両全高アップ量：430mm

サイズ：L1,645×W1,635×H510mm

許容積載荷重：50kg（うちスライド部：30kg）

設定 バン（標準ボディ・標準ルーフ車）、除くカーカバー付車

※写真のはしごおよびはしご固定用のベルトは本品に含まれません。



011 システムラック・ルーフラック（4本足タイプ）

107,250円（消費税抜き97,500円）〈BLNU〉

長尺ものも積載できるラック。適切なトルクでナットを締めつけられる専用トルクノブ付属。ナットの緩み防止機構付。

材質：[ラック本体]アルミニウム [取付ブラケット]スチール

サイズ：L2,505×W1,555×H250mm（取り付け部からの高さ）

車両全高アップ量：155mm

許容積載荷重：60kg

設定 バン（標準ボディ・標準ルーフ車）、除くカーカバー付車

●販売店で装着される場合、1.0H相当分の組付工賃が必要となります。

0.0H は標準取付時間です。作業時間に応じた取付費が別途必要となります。価格は取付費を含まないメーカー希望小売価格＜（消費税10%込み）'22年11月現在のもの＞で参考価格です。価格、取付費は販売店が独自に定めておりますので、詳しくは各販売店におたずねください。 ■装着用品・パーツ製造事業者：トヨタ自動車株式会社 ■**設定**のない商品は、全車型に適用です。 ※商品に関するお問い合わせ先・注意事項についてはP.087～089をご覧ください。



012 リヤラダー

47,300円(消費税抜き43,000円) **0.4H** 〈P3A0〉

材質：アルミニウム 耐荷重：80kg

設定 バン（標準ボディ・標準ルーフ車）、除くリヤスポイラー、バックドアダンパー付車

※〈メーカーオプション〉自動防眩インナーミラー [バックモニター内蔵] ・デジタルインナーミラー [バックモニター内蔵]、〈販売店装着オプション〉バックガイドモニターのいずれかを同時装着した場合、カメラ映像にリヤラダーの一部が映り込みます。



014 ステップカバー

1枚
6,600円(消費税抜き6,000円) **0.3H**
LH用〈G2A0〉、RH用〈G2B0〉

スライドドアのステップ上部をカバーして、有効積載面積を広げます。

耐荷重：200kg

設定 【LH用】1列シート車、除くリヤヒーター〈メーカーオプション〉付車

【RH用】1列シート（5ドア）車、除くリヤヒーター〈メーカーオプション〉付車



015 ラゲージソフトトレイ

29,700円(消費税抜き27,000円) 〈J0A1〉

滑り止め効果をも高める意匠を施した、据え置きタイプのラゲージ用ソフトトレイ。生地の子目は縫製とウェルダー加工を施すなど、防水性に優れています。車名ロゴ入り。外周縁付。

色：ブラック

材質：[表面] 樹脂（ポリ塩化ビニル）

サイズ：標準ボディ L1,956mm×W1,490mm
ワイドボディ L1,956mm×W1,640mm

設定 バンスーパーGL

※防水性に優れた素材ですが、構造上、完全防水ではありません。

0.0H は標準取付時間です。作業時間に応じた取付費が別途必要となります。価格は取付費を含まないメーカー希望小売価格〈（消費税10%込み）'22年4月現在のもの〉で参考価格です。価格、取付費は販売店が独自に定めておりますので、詳しくは各販売店におたずねください。 ■装着用品・パーツ製造事業者：トヨタ自動車株式会社 ■**設定** のない商品は、全車型に適用です。 ※商品に関するお問い合わせ先・注意事項についてはP.087～089をご覧ください。



016 デッキマット

0.2H

ロング	1列シート車	29,700円 (消費税抜き27,000円)	<P6A5>
	2列シート車	25,300円 (消費税抜き23,000円)	<P6A4>
	3列シート車	19,800円 (消費税抜き18,000円)	<P6A0>
スーパーロング		33,000円 (消費税抜き30,000円)	<P6A6>

リヤデッキの全面に敷き込むオレフィン製マット。

材質：樹脂（TPO） 厚さ：3.5mm 設定 バン



017 ホイールハウスカバー

9,460円(消費税抜き8,600円) 0.2H <G2D0>

色：ダークグレー

材質：オレフィン

設定 バンDX（除くDX“GLパッケージ”、ジャストロー車、リヤヒーター〈メーカーオプション〉付車）



018 ウインドウガード

2本(除く4ドア1列シート車)

5,940円(消費税抜き5,400円) 0.3H <J2R1>

3本(4ドア1列シート車)

8,140円(消費税抜き7,400円) 0.3H <J2R2>

リヤサイドウインドウのガラスの傷付きを軽減。

パイプ径：φ22mm

設定 バンDX（除くルートバン）

0.0H は標準取付時間です。作業時間に応じた取付費が別途必要となります。価格は取付費を含まないメーカー希望小売価格<（消費税10%込み）'22年4月現在のもの>で参考価格です。価格、取付費は販売店が独自に定めておりますので、詳しくは各販売店におたずねください。 ■装着用品・パーツ製造事業者：トヨタ自動車株式会社 ■ 設定 のない商品は、全車型に適用です。 ※商品に関するお問い合わせ先・注意事項についてはP.087~089をご覧ください。



盗難防止機能付ナンバーフレームセット

025 プレステージ ベーシック「いちおし」セット

【お得なセット価格】

9,460円(消費税込み)

▶ **8,910円(消費税抜き8,100円)〈BHFU〉**

ナンバーフレーム（プレステージ/フロント&リヤ）+ロックボルト（ナンバープレート用）のセット*。

ナンバーフレーム表面処理：クロムメッキ+ゴールド塗装

設定 除く字光式ナンバープレート付車



盗難防止機能付ナンバーフレームセット

026 デラックス

【お得なセット価格】

7,260円(消費税込み)

▶ **6,710円(消費税抜き6,100円)〈BHGU〉**

ナンバーフレーム（デラックス/フロント&リヤ）+ロックボルト（ナンバープレート用）のセット*。

ナンバーフレーム表面処理：クロムメッキ

設定 除く字光式ナンバープレート付車



031 キー付ホイールナット

11,000円(消費税抜き10,000円)〈U5A0〉

ナットの溝に専用のキーパターン形状を採用。専用工具以外で取り外そうとしても外側のカラー部だけが空転する構造で、ホイール盗難に対し高いセキュリティを発揮します。

設定 アルミホイール付車

*ナンバーフレーム・ロックボルトは、それぞれ単品でもご購入いただけますので、販売店におたずねください。

0.0H は標準取付時間です。作業時間に応じた取付費が別途必要となります。価格は取付費を含まないメーカー希望小売価格＜（消費税10%込み）'22年4月現在のもの＞で参考価格です。価格、取付費は販売店が独自に定めておりますので、詳しくは各販売店におたずねください。 ■装着用品・パーツ製造事業者：トヨタ自動車株式会社 ■**設定**のない商品は、全車型に適用です。 ※商品に関するお問い合わせ先・注意事項についてはP.087～089をご覧ください。

サポトヨ

*「サポトヨ」とは
“サポートトヨタ”の
略称です。

技術と人で、安全安心をサポート

詳しくはこちらをご覧ください。▶ <https://toyota.jp/sapotoyo/>

サポトヨ
プラス+

快適なお出かけをお手伝いする用品
サポトヨプラス

クルマを利用する際の悩みごとを見つめて生まれた、
カー用品「サポトヨプラス」。
様々なアイテムが、快適なお出かけをサポートします。

詳しくは
こちらを
Check! >>





■ エクスジェル部
イメージ図

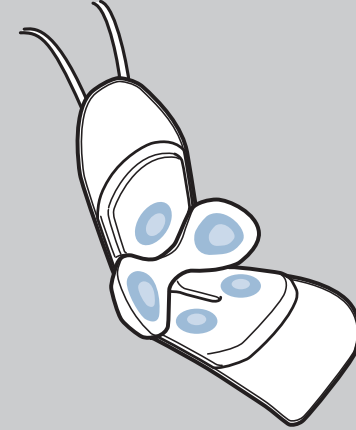

EXGEL®

Made in Japan

※エクスジェル® は
株式会社加地の登録
商標です

072 ランバーサポートクッション（汎用タイプ）*1

運転席用 32,450円（消費税抜き29,500円）〈B0EA〉

優れた体圧分散性と衝撃吸収性を持つエクスジェル®を埋め込んだ、立体サポート構造を採用したエプロンタイプのクッションです。運転時のお尻・腰・背中への負担をやわらげます。

色：ブラック

材質：【エプロン部】ポリ塩化ビニル【エクスジェル®】合成ゴム

取付位置：運転席

設定 バンスーパーGL、ワゴンGL

*1. 写真は当該車両とは異なります。

0.0H は標準取付時間です。作業時間に応じた取付費が別途必要となります。価格は取付費を含まないメーカー希望小売価格＜（消費税10%込み）'22年4月現在のもの＞で参考価格です。価格、取付費は販売店が独自に定めておりますので、詳しくは各販売店におたずねください。 ■装着用品・パーツ製造事業者：トヨタ自動車株式会社 ■ 設定のない商品は、全車型に適用です。 ※商品に関するお問い合わせ先・注意事項についてはP.087～089をご覧ください。



074 アシストグリップ（つり革タイプ）*1

4,840円（消費税抜き4,400円）〈F7PC〉

車両の回転式アシストグリップに取り付けるつり革型グリップ。乗車中、腕を高く上げなくても楽に握ることができます。

取付位置：リヤシート左右席（アシストグリップ）

設定 バンスーパーGL



075 携帯トイレ（簡易セット）

8,250円（消費税抜き7,500円）〈J1K1〉

車内に設置して使う、緊急時の簡易トイレです。

[ワンタッチ便器サイズ（組立時）]

天面275×260mm・底面300×260mm・高さ100mm

【セット内容】

- ① ワンタッチ便器（1個）*2
- ② エチケット用ポンチョ（1枚）
- ③ ケアバッグ（2個）
- ④ 消臭凝固剤（2個）
- ⑤ 廃棄用袋（2枚）
- ⑥ 吸収シート（2枚）
- ⑦ 搭載ケース

※使用回数につきましては、お客様の使用環境によって異なります。※保証期間はご購入日から1年間です。

*1. 写真は当該車両とは異なります。 *2. ワンタッチ便器は繰り返しご使用になれます。

0.0H は標準取付時間です。作業時間に応じた取付費が別途必要となります。価格は取付費を含まないメーカー希望小売価格＜（消費税10%込み）'22年4月現在のもの＞で参考価格です。価格、取付費は販売店が独自に定めておりますので、詳しくは各販売店におたずねください。 ■装着用品・パーツ製造事業者：トヨタ自動車株式会社 ■設定のない商品は、全車型に適用です。 ※商品に関するお問い合わせ先・注意事項についてはP.087～089をご覧ください。



いつ起こるかもしれない災害の備えに、車にも防災セットを。徒歩での帰宅や車内待機の際に役立つアイテムを収納。

048 車載防災セット

13,200円(消費税抜き12,000円)〈J1K0〉

万一の自然災害に備えて、持ち運びしやすいリュックタイプの搭載ケースに全12アイテム（搭載ケース含む）を収納。ラゲージ平面にフィットする形状と、急ブレーキや急加速時でも搭載ケースがズレにくいマジックテープによりラゲージ内にしっかりと固定ができます。

【セット内容品目】

- ① レインコート
- ② レジャーシート（L1.8 × W1.8m）
- ③ 搭載ケース（リュックタイプ / 容量：15L 相当）
ズレ防止マジックテープ付
サイズ：L420 × W300 × H140mm
- ④ 非常用ホイッスル
- ⑤ アルミブランケット
- ⑥ 携帯トイレ（3個） 吸水シート付
- ⑦ 手回し充電ラジオライト（USB ジャック付）
- ⑧ マスク
- ⑨ 軍手
- ⑩ 防災ウェットタオル
- ⑪ タオル
- ⑫ 給水袋（容量：3L）

※保証期間はご購入日から1年間です。

※非常食・飲料水等は、必要に応じてご準備することをおすすめします。

0.0H は標準取付時間です。作業時間に応じた取付費が別途必要となります。価格は取付費を含まないメーカー希望小売価格（消費税10%込み）'22年4月現在のもの>で参考価格です。価格、取付費は販売店が独自に定めておりますので、詳しくは各販売店におたずねください。 ■装着用品・パーツ製造事業者：トヨタ自動車株式会社 ■設定のない商品は、全車型に適用です。 ※商品に関するお問い合わせ先・注意事項についてはP.087～089をご覧ください。



069 NEO G-Child baby

41,800円(消費税抜き38,000円)

カジュアル<77FJ>、ナチュラル<77FK>、モダン<77FL>

サイズ：L485×W485×H655mm

070 NEO G-Child ISO leg*1

85,800円(消費税抜き78,000円)

カジュアル<77FM>、ナチュラル<77FN>、モダン<77FP>

サイズ：L620×W415×H655mm（コネクタ最短時・サポート
レッグ含まず）

設定 ワゴン

071 ジュニアシート

38,500円(消費税抜き35,000円)

カジュアル<77G4>、ナチュラル<77G3>

サイズ：最小時/L480×W450×H690mm
最大時/L500×W500×H830mm

トヨタ NEO G-Childシリーズ GOA For Children | トヨタ NEO G-Childシリーズは、国土交通省の定める基準をクリアしています。

*1. ISO FIX対応のチャイルドシートは、ISO FIX対応固定専用アンカーに固定した状態で道路運送車両の保安基準に適合させているため、指定されたものをご使用ください。詳細はトヨタ販売店におたずねください。

0.0H は標準取付時間です。作業時間に応じた取付費が別途必要となります。価格は取付費を含まないメーカー希望小売価格<（消費税10%込み）'22年4月現在のもの>で参考価格です。価格、取付費は販売店が独自に定めておりますので、詳しくは各販売店におたずねください。 ■装着用品・パーツ製造事業者：トヨタ自動車株式会社 ■設定のない商品は、全車型に適用です。 ※商品に関するお問い合わせ先・

注意事項についてはP.087～089をご覧ください。

チャイルドシート装着方法一覧表

品名	取付方法	取付向き	バン			コンピューター			ワゴン		年齢	身長	体重	
			助手席	2列目シート外側	2列目シート中央	3列目シート	助手席	2～4列目シート	5列目シート	助手席				2～4列目シート
069 NEO G-Child baby	シートベルト	後向き	×	△*3	×	×	×	○	×	×	△	～18ヶ月頃	85cm未満	13kg未満
	シートベルト	前向き	▲*2	○	×	×	▲*2	○	○	▲*2	△	9ヶ月～4歳頃	70cm～100cm以下	9kg～18kg未満
070 NEO G-Child ISO leg*1	ISOFIX	後向き	×	×	×	×	×	×	×	×	△	～18ヶ月頃	85cm未満	13kg未満
	ISOFIX	前向き	×	×	×	×	×	×	×	×	△	9ヶ月～4歳頃	70cm～100cm以下	9kg～18kg未満
071 ジュニアシート	シートベルト	前向き	▲*2	○	×	×	▲*2	○	○	▲*2	△	3歳～12歳頃	100cm～150cm以下	15kg～36kg未満

□:ベビーシートとして使用 □:チャイルドシートとして使用 □:ジュニアシートとして使用

トヨタ NEO G-Childシリーズ GOA For Children | トヨタ NEO G-Childシリーズは、国土交通省の定める基準をクリアしています。

*1. ISO FIX対応のチャイルドシートは、ISO FIX対応固定専用アンカーに固定した状態で道路運送車両の保安基準に適合させているため、指定されたものをご使用ください。詳細はトヨタ販売店におたずねください。

*2. やむを得ず助手席に装着する場合は、万一の事故の際エアバッグからの衝撃を防ぐため、シート座面を最後部にスライドさせて取り付けてください。 *3. スーパーGLのみ取り付けできます。

0.0H は標準取付時間です。作業時間に応じた取付費が別途必要となります。価格は取付費を含まないメーカー希望小売価格<(消費税10%込み)>'22年4月現在のもの>で参考価格です。価格、取付費は販売店が独自に定めておりますので、詳しくは各販売店におたずねください。 ■装着用品・パーツ製造事業者：トヨタ自動車株式会社 ■設定のない商品は、全車型に適用です。 ※商品に関するお問い合わせ先・注意事項についてはP.087～089をご覧ください。

000 トヨタ純正用品(販売店取付)

トヨタ自動車(株)の取り扱い商品

000 モデリスタパーツ(販売店取付)

(株)トヨタカスタマイジング&
ディベロップメントの取り扱い商品

000 TRDパーツ(販売店取付)

(株)トヨタカスタマイジング&
ディベロップメントの取り扱い商品

本カタログに掲載されている商品(除くコンプリート車)につきましては、車両登録後の取付を前提としております。本仕様ならびに装備は予告なく変更することがあります。(このカタログの内容は'22年12月現在のもの)ボディカラーおよび内装色は撮影および表示画面の関係で実際の色とは異なって見えることがあります。ナビゲーション・オーディオ・ETC等との同時装着可否につきましては、オーディオビジュアル&ナビゲーションカタログをご覧ください。 ※本カタログに使用した撮影小物は商品に含まれません。商品によっては、車体本体への穴あけ等の加工が必要となる場合があります。

【お取り扱い上の注意】

★購入後の改造は重大な事故や故障を招く危険性がありますので絶対に行わないでください。

●TRDパーツにつきましては、「トヨタ純正用品」および「モデリスタパーツ」、モデリスタパーツは、「トヨタ純正用品」および「TRDパーツ」との組み合わせは原則できません。ただし、一部用品につきましては組み合わせ可能な場合があります。詳しくは、TRDパーツはTRDコールセンター、モデリスタパーツはモデリスタコールセンターまでお問い合わせください。 ●モデリスタパーツの装着により、ガレージジャッキが指定の位置で使えなくなる場合があります。あらかじめご了承ください。

エアロパーツ ●エアロパーツ(302、306、307、309～312、346、347、501～504、516～518)を装着した場合、路面とのクリアランスが狭くなり、縁石などの段差、スロープなどで路面と干渉しやすくなります。また、積雪時ラッセルしたまま走行したり、凍結(着氷)状態で使用した場合、エアロパーツが破損する恐れがあります。

●エアロパーツ(302、306、307、309～312、346、347、501～504、516～517)はPPE製/ABS製です。PPE製/ABS製は一般的に衝撃などに弱くなりますのでご注意ください。特に極寒時にはご注意ください。

●塗装パーツにつきましては、塗装色の色が標準車と完全に一致しない場合があります。

アルミホイール/タイヤ ★アルミホイールセット(319、351、352、523、529)、アルミホイール&タイヤセット(350、522)を装着した場合、走行音が増加したり雨の日の排水性や雪道・凍結路面でのグリップが低下する場合があります。また、乗り心地や操縦安定性が標準車と異なる場合があります。標準車のタイヤに比べ摩耗が早くなる場合があります。タイヤチェーンが使用できない場合があります。あらかじめご了承ください。

●アルミホイールセット(319、351、352、523、529)、アルミホイール&タイヤセット(350、522)の装着に際し、本カタログ記載の適合を必ず守ってください。

●スタッドレスタイヤ等設定以外のタイヤを装着した場合にはハミ出し、干渉等の可能性があります。

★パンクの際、商品に付属されるホイールナットアダプターが必要となりますので、必ず車載してください。

スポーツマフラー/マフラーカッター ●スポーツマフラー(320)、マフラーカッター(345)を装着した場合、路面とのクリアランスが狭くなり、縁石などの段差、スロープなどで路面や突起物等と干渉しやすくなります。また、音質、性能が変化する場合があります。

●スポーツマフラー(320)、マフラーカッター(345)は素材の特性上、熱で変色したり、表面に錆が発生することがあります。

ショックアブソーバーセット ●ショックアブソーバーセット(322、520)を装着した場合、乗り心地、操縦安定性の変化や走行中に音が発生する場合があります。あらかじめご了承ください。

ラゲージユーティリティフレーム ●許容荷重を超えた場合、急ブレーキなどにより積載物が移動し重大な障害を負う恐れがあります。



3年間6万km保証

トヨタ純正用品は、3年間6万km保証です。

保証修理を受けられる期間は、トヨタの販売店、またはトヨタ認定サービス工場で商品をトヨタ車に取り付けた日(販売した日)から3年間となります。ただし、その期間内でも走行距離が60,000kmまでとなります。

※一部消耗品の保証期間や詳細につきましては、販売店にお問い合わせください。



1年間2万km保証

モデリスタ架装部分、モデリスタパーツは、1年間2万km保証です。

モデリスタ架装部分について保証修理を受けられる期間は、車両がお客様に引き渡された日から1年間となります。ただし、その期間内でも走行距離が20,000kmまでとなります。

モデリスタパーツについて保証修理を受けられる期間は、パーツを車両に装着された日から1年間となります。ただし、その期間内でも走行距離が20,000kmまでとなります。
※詳細につきましては、P.089のお問い合わせ先にてご確認ください。



1年間2万km保証

TRDパーツは、1年間2万km保証です。

TRDパーツについて保証を受けられる期間は、一部消耗品を除きパーツを車両に装着された日から1年間となります。ただし、その期間内でも走行距離が20,000kmまでとなります。
※一部消耗品の保証期間や詳細につきましては、P.089のお問い合わせ先にてご確認ください。

このカタログに関するお問い合わせは、お近くのハイエース取扱店または、下記へ

トヨタ自動車株式会社 取り扱い商品		株式会社トヨタカスタマイジング&ディベロップメント 取り扱い商品	
ベース車両および純正用品 (001 ~ 081*) に関するお問い合わせ先		モデリスタの商品 (302 ~ 352*) に関するお問い合わせ先	
トヨタ自動車株式会社 お客様相談センター		モデリスタコールセンター	
TEL	 0800-700-7700	TEL	050-3161-1000
オープン時間	365日 9:00~18:00	オープン時間	10:00~18:00(除く指定定休日)
所在地	〒450-8711 名古屋市中村区名駅4丁目7番1号	所在地	〒222-0002 神奈川県横浜市港北区師岡町800番地
ホームページ	https://toyota.jp	ホームページ	https://www.modellista.co.jp
		TEL	050-3161-2121
		オープン時間	10:00~18:00(除く指定定休日)
		所在地	〒222-0002 神奈川県横浜市港北区師岡町800番地
		ホームページ	https://www.trdparts.jp

*途中番号が抜けているところもございます。



手話通訳サービス

ベース車および純正用品については、耳やことばが不自由なお客様向けに、ビデオ通話を利用した手話によるお問い合わせを受け付けております。ご利用方法、詳細につきましては[WEBページ](#)をご覧ください。

【ご利用時間】

9:00～18:00 (365日年中無休)

