

# HIACE

- 車いす仕様車 Aタイプ/ASタイプ/Bタイプ/Cタイプ/Dタイプ/Fタイプ
- ウェルジョイン

## ONLINE CATALOGUE

オンラインカタログ







トヨタウェルキャブシリーズ



車いすの台数や乗車人数などに合わせて、車いす仕様車6タイプと送迎仕様のウェルジョインをご用意。  
安全・安心に移動でき、乗り心地も快適です。

Welcab			車いす仕様車(8ナンバー)					ウェルジョイン(3ナンバー)								
			ロング・標準ボディ		スーパーロング・ワイドボディ			ロング・ワイドボディ	スーパーロング・ワイドボディ							
タイプ (ウェルジョインはベース車)			F タイプ		B タイプ	A タイプ	AS タイプ (車内レイアウト変更可)	C タイプ	D タイプ (車内レイアウト変更可)	B タイプ	DX ベース	GL ベース	グランド キャビン ベース			
			項目													
架装側	最大乗車人数組合せ(人)	通常使用時	① 車いすの方	4 (移乗2)	2		1		4	2						
		歩ける方		6	8		5		7	9		4	7		10	
		合計			10		7		8	10		8	9		10	

※現在の送迎の状況や将来的な需要の変化を考慮して、①・②・③を優先して条件を絞り込んでください。

				車いす仕様車(8ナンバー)					ウェルジョイン(3ナンバー)					
				ロング・標準ボディ		スーパーロング・ワイドボディ			ロング・ワイドボディ	スーパーロング・ワイドボディ				
														
タイプ (ウェルジョインはベース車)				F タイプ	B タイプ	A タイプ	AS タイプ (車内レイアウト変更可)	C タイプ	D タイプ (車内レイアウト変更可)	B タイプ	DX ベース	GL ベース	グランド キャビン ベース	
架装側	最大乗車人数組合せ(人)	ストレッチャー乗車時 (架装オプションを「使用」してください)	② ストレッチャー	1					1					
			車いすの方		1				2					
			歩ける方		8	5		7		4	7			
			合計		9	7		8		7	8			

※現在の送迎の状況や将来的な需要の変化を考慮して、①・②・③を優先して条件を絞り込んでください。

Welcab		車いす仕様車(8ナンバー)					ウェルジョイン(3ナンバー)					
		ロング・標準ボディ		スーパーロング・ワイドボディ			ロング・ワイドボディ	スーパーロング・ワイドボディ				
タイプ <small>(ウェルジョインはベース車)</small>		F タイプ		B タイプ	A タイプ	AS タイプ <small>(車内レイアウト変更可)</small>	C タイプ	D タイプ <small>(車内レイアウト変更可)</small>	B タイプ	DX ベース	GL ベース	グランド キャビン ベース
		③大型車いす 対応台数(台) <small>(ストレッチャー                      乗車時は除く)</small>		2 <small>〈専用固定装置付〉</small>		1 <small>〈専用固定装置付〉</small>			1			
項目 可倒式 手すり	スライドドア 前側のみ	設定あり					設定あり					
	スライドドア 前側+ 後側セット	設定あり					設定あり			設定あり		

※現在の送迎の状況や将来的な需要の変化を考慮して、①・②・③を優先して条件を絞り込んでください。

Welcab		車いす仕様車(8ナンバー)					ウェルジョイン(3ナンバー)					
		ロング・標準ボディ		スーパーロング・ワイドボディ			ロング・ワイドボディ	スーパーロング・ワイドボディ				
タイプ (ウェルジョインはベース車)		<div style="display: flex; justify-content: space-around;"> <div style="background-color: #00a68a; color: white; padding: 5px; border: 1px solid black;">F タイプ</div> <div style="background-color: #f9a825; color: white; padding: 5px; border: 1px solid black;">B タイプ</div> <div style="background-color: #e91e63; color: white; padding: 5px; border: 1px solid black;">A タイプ</div> <div style="background-color: #e67e22; color: white; padding: 5px; border: 1px solid black;">AS タイプ <small>(車内レイアウト変更可)</small></div> <div style="background-color: #5d6d8e; color: white; padding: 5px; border: 1px solid black;">C タイプ</div> </div>					<div style="background-color: #90c040; color: white; padding: 5px; border: 1px solid black;">D タイプ <small>(車内レイアウト変更可)</small></div>		<div style="background-color: #f9a825; color: white; padding: 5px; border: 1px solid black;">B タイプ</div>	<div style="background-color: #f9c797; color: white; padding: 5px; border: 1px solid black;">DX ベース</div>	<div style="background-color: #f9c797; color: white; padding: 5px; border: 1px solid black;">GL ベース</div>	<div style="background-color: #f9c797; color: white; padding: 5px; border: 1px solid black;">グランド キャビン ベース</div>
		項目										
車両側	ボディサイズ (mm)	幅	標準:1,695					ワイド:1,880				
		長さ	ロング:4,695					スーパーロング:5,380		ロング:4,840		スーパー ロング: 5,380
	エンジン & 駆動	2WD	ガソリン 2.0L					ガソリン 2.7L				
		4WD	ディーゼル 2.8L					ガソリン 2.7L				
選択仕様	ルーフサイドウインドウ	装着型式設定あり										

ポイント  
1

3点式シートベルトがリフト上で装着可能。



車いす用3点式シートベルトが車外のリフト上で装着可能。  
介助の方がラクな姿勢で、早く確実にシートベルトを装着できます。



ポイント  
2

## 車いすの固定がスピーディ。



2本のサポートバーを使って、車いす後方から4か所すべてのフックをスムーズにセットできます。固定が完了するまでブザーでお知らせします（Aタイプ、ASタイプを除く）。



サポートバー

※Aタイプ、ASタイプは車いすの固定方法が異なります。詳しくはP015～P016をご参照ください。

ポイント  
3

## 乗り降りしやすいスライドドア。

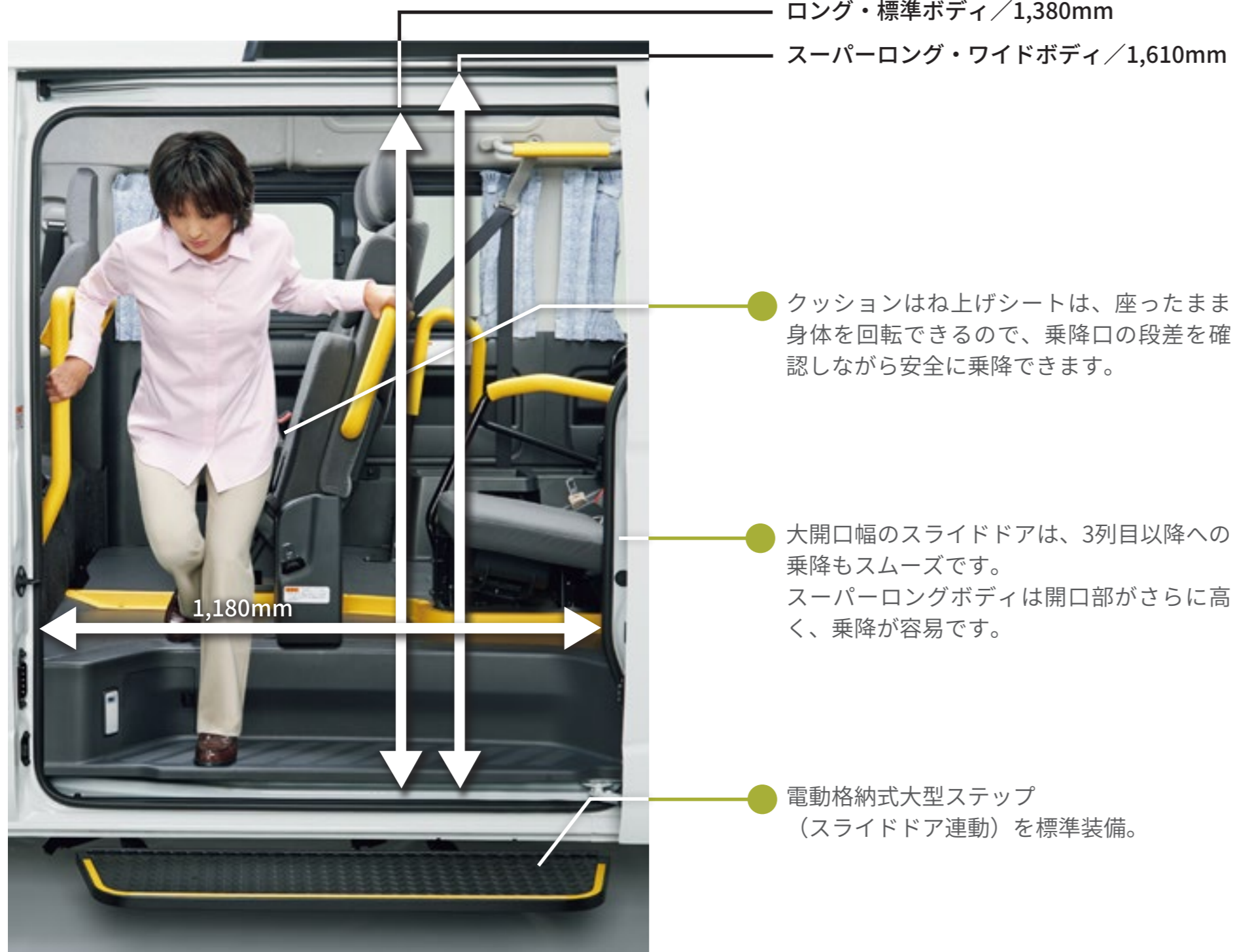

安心してお使いいただける「可倒式手すり」をメーカーオプションでご用意。

※写真のモデルの身長は150cmです。



ポイント  
4

優れたシートベルト装着性を確保。



シートベルトリルーターの採用等によって、小柄な方がより快適にシートベルトが装着できるよう配慮しました。

ポイント  
5

## 乗る方すべてに快適な移動空間を。

乗り心地の良い車いす仕様車専用サスペンションを採用。また、運転される方、ご利用者の方にも便利なオプションをご用意しました。

明るく開放感のある空間をつくる、ルーフサイドウインドウ付車も設定（ロング・標準ボディのみ）。



狭い場所での送迎や駐車時に便利な「電動格納式ミラー」をオプション設定。



お見送り、お出迎えの方とコミュニケーションがとりやすい「UVカットグリーンガラス」をオプション設定。

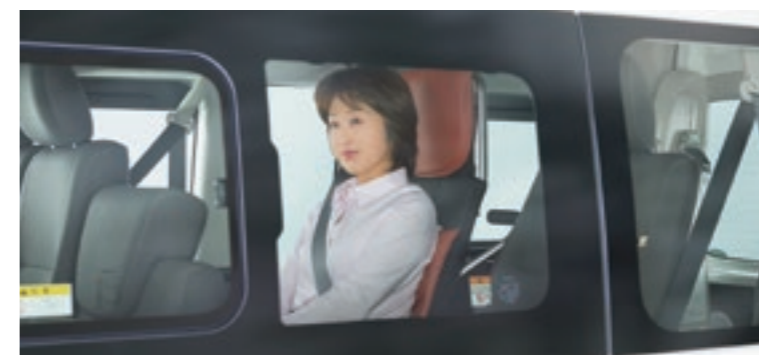

※オプション装着車。

## 2種類のボディサイズ。

### ロング・標準ボディ

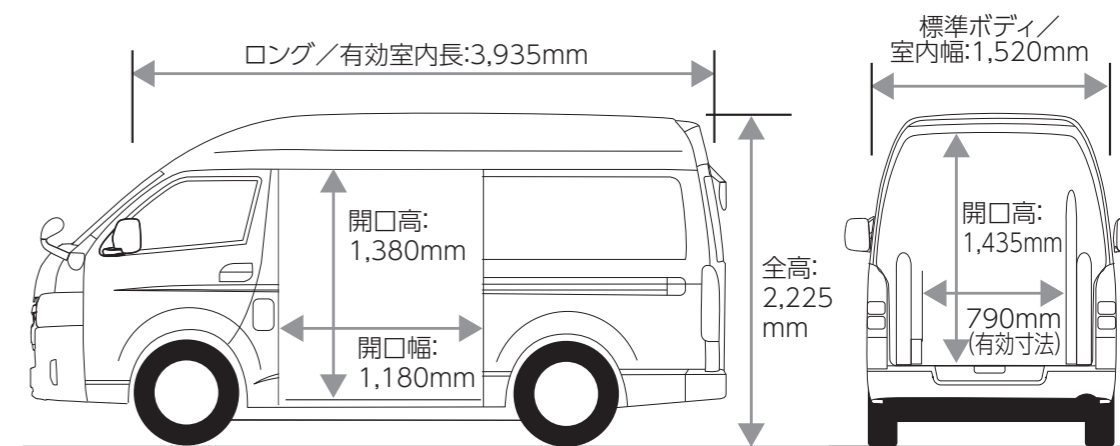

街中での取り回しがしやすいロング・標準ボディ。

## 2種類のボディサイズ。

### スーパーロング・ワイドボディ

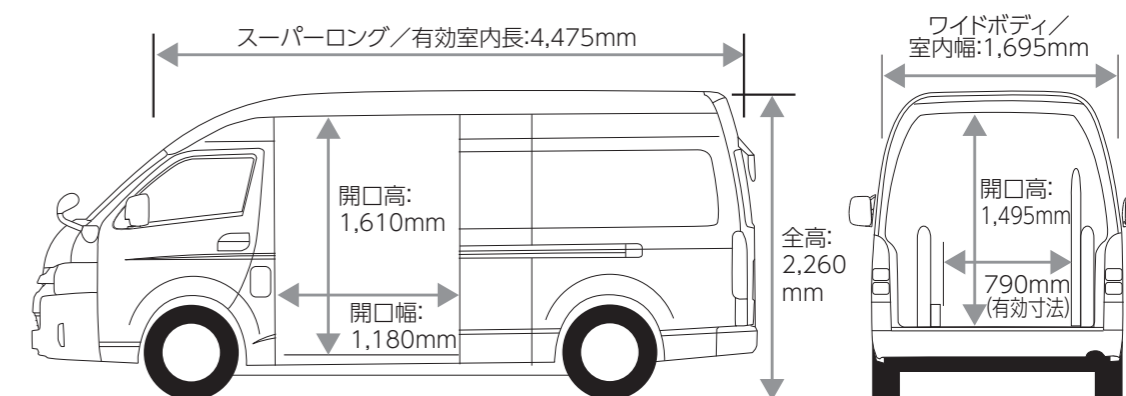
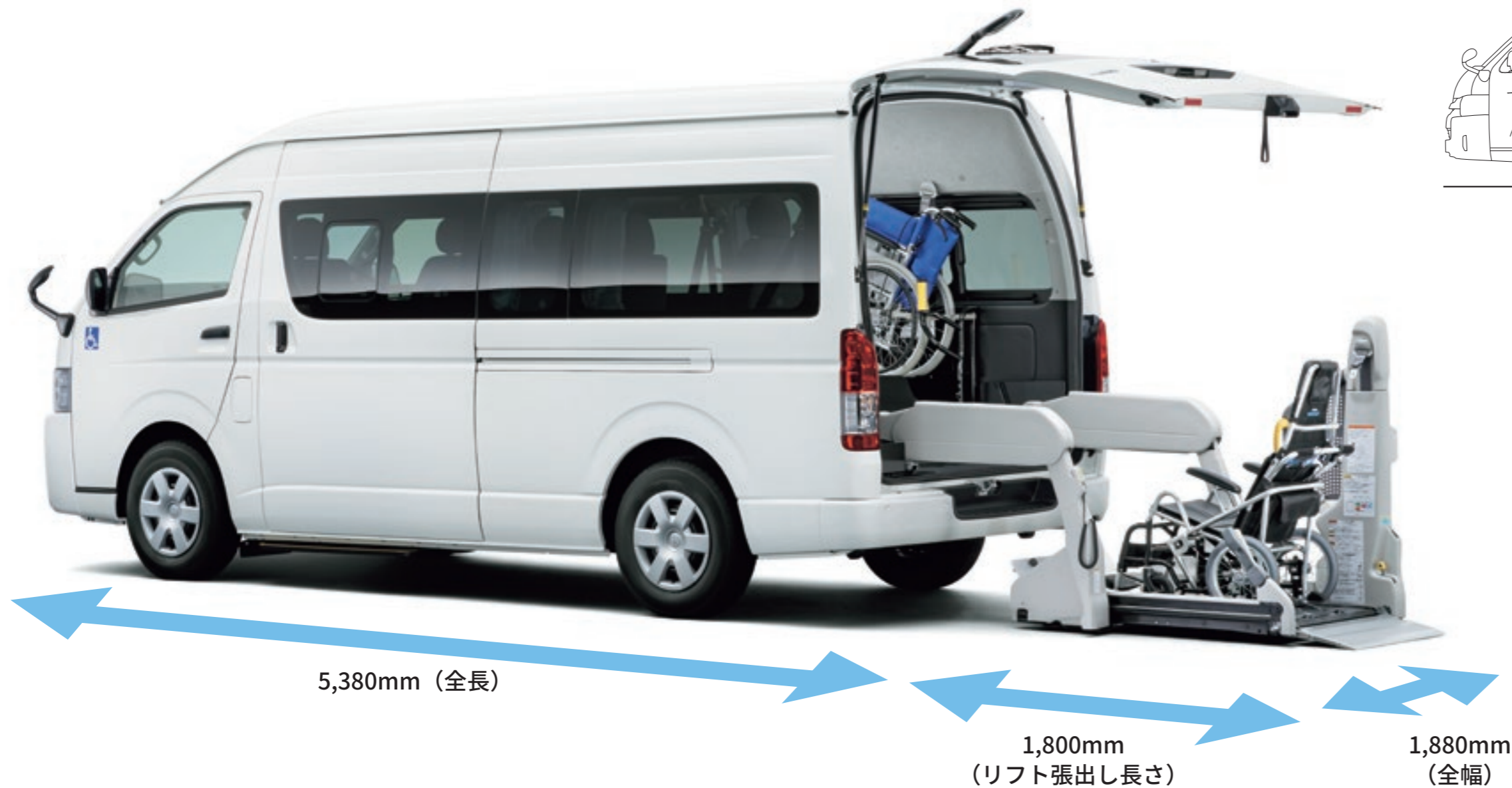

余裕の室内スペースのスーパーロング・ワイドボディ。

photo:車いす仕様車“Dタイプ”2WD・2700ガソリンスーパーロング・ワイドボディ (3BF-TRH223B-VTZYD) ボディカラーはホワイト〈058〉。専用車いす [ウェルチェア] は販売店装着オプション。汎用車いすは装備に含まれません。

**A** 大型タイプ  
 大型車いすの方が2名乗車可能。ゆとりの介助スペースも確保しました。ストレッチャーと車いすの同時乗車も可能です。

大型車いす × 2名 + 乗客 × 5名

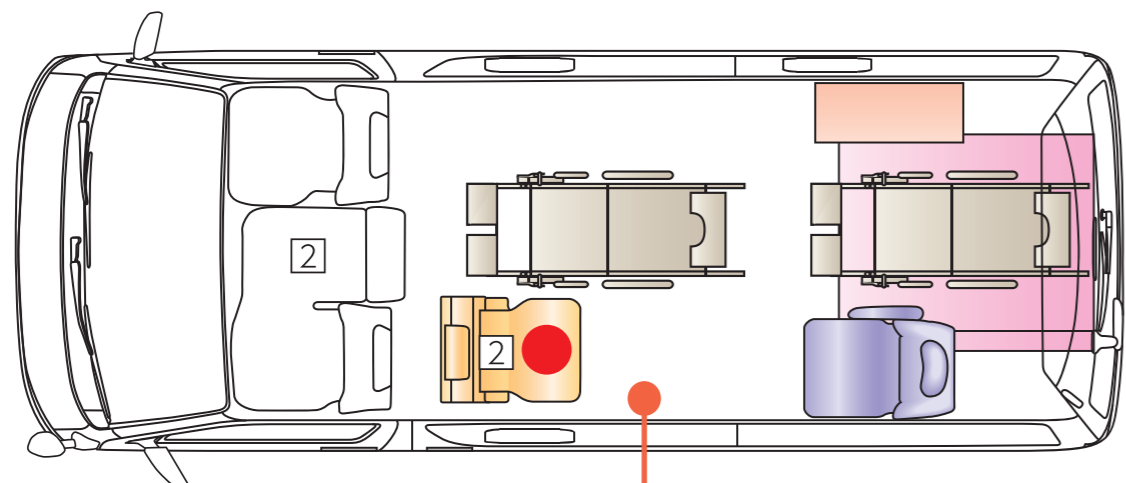

**Point** 車いすの前方、後方にアンカーを配置。車いすの下に手が入らなくても固定が可能。

ストレッチャー乗車時

車いす × 1名 + ストレッチャー × 1名 + 乗客 × 5名

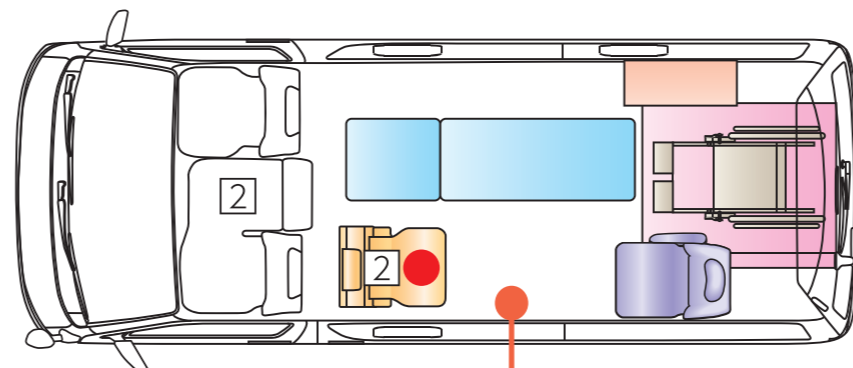

**Point** ストレッチャーと車いすの同時乗車も可能。



Aタイプの室内

※車いす固定装置は専用となります。詳しくはP015の固定方法をご覧ください。 ※②は2点式シートベルト装着席です。車内レイアウトの色分けは次のとおりです。

固定シート  
  固定シート(リクライニング無し)  
  クッションはね上げ式シート  
  右はね上げ式シート(リクライニング無し)  
  スペースアップシート  
  介助の方用シート  
  スイングアームリフト  
  車いす収納装置

※乗車可能な車いすのサイズにつきましてはP048をご参照ください。また、お手持ちの車いすの乗車可否などにつきましては、詳しくは販売店までお問い合わせください。 ※ストレッチャーで乗車する場合は、架装オプションのストレッチャー固定装置をご使用ください。

AS  
タイプ

Aタイプに加え、2人掛けのスペースアップシートを装備しました。車いすの方の乗車人数の増減にも柔軟に対応できます。



シートはね上げ時

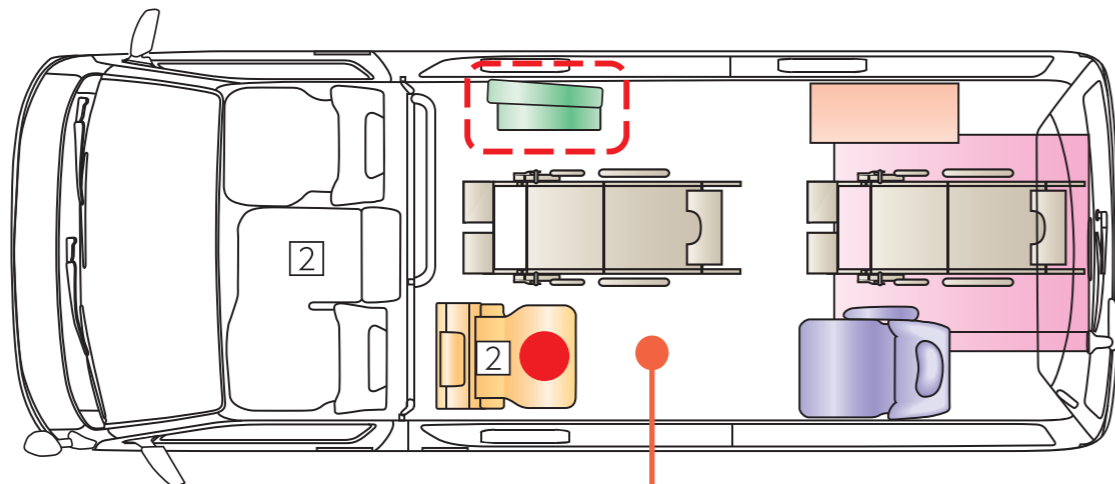

**Point** 車いす2台乗車の場合はシートを格納。

シート使用時

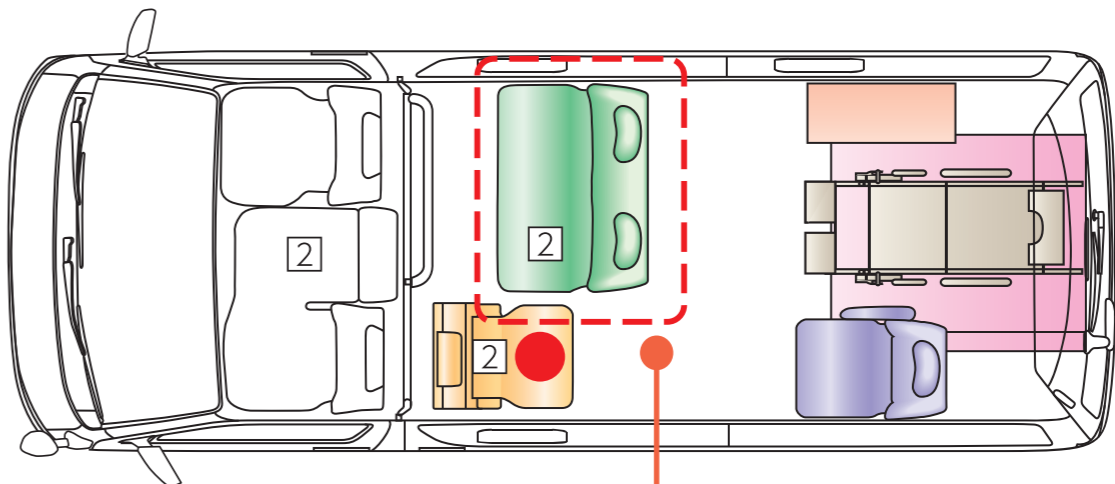

**Point** 歩ける方が多い場合はシートを使用。

**Point** 状況に応じて、車いすの方1名と歩ける方2名の使い分けができます。

**Point** サイド部分にコンパクトに格納できます。

スペースアップシート



〈シート使用時〉



〈シートはね上げ時〉

ストレッチャー乗車時



シートはね上げ時

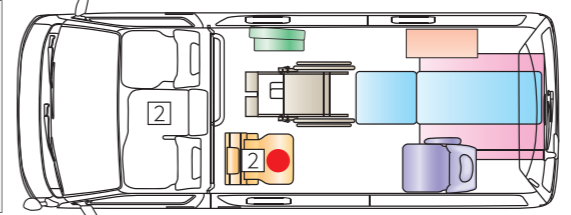

シート使用時

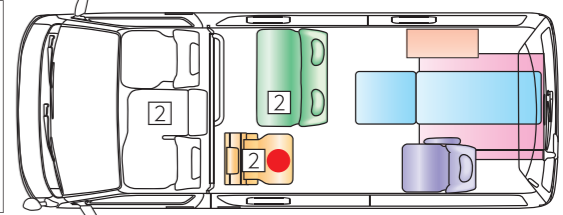

※車いすとストレッチャーの固定位置が、Aタイプと前後逆になります。

※車いす固定装置は専用となります。詳しくはP015の固定方法をご覧ください。 ※②は2点式シートベルト装着席です。車内レイアウトの色分けは次のとおりです。

固定シート	固定シート(リクライニング無し)	クッションはね上げ式シート	右はね上げ式シート(リクライニング無し)	スペースアップシート	介助の方用シート	スイングアームリフト	車いす収納装置
-------	------------------	---------------	----------------------	------------	----------	------------	---------

※乗車可能な車いすのサイズにつきましてはP048をご参照ください。また、お手持ちの車いすの乗車可否などにつきましては、詳しくは販売店までお問い合わせください。 ※ストレッチャーで乗車する場合は、架装オプションのストレッチャー固定装置をご使用ください。

## Aタイプ ASタイプ ☆Aタイプ、ASタイプの車いす固定方法

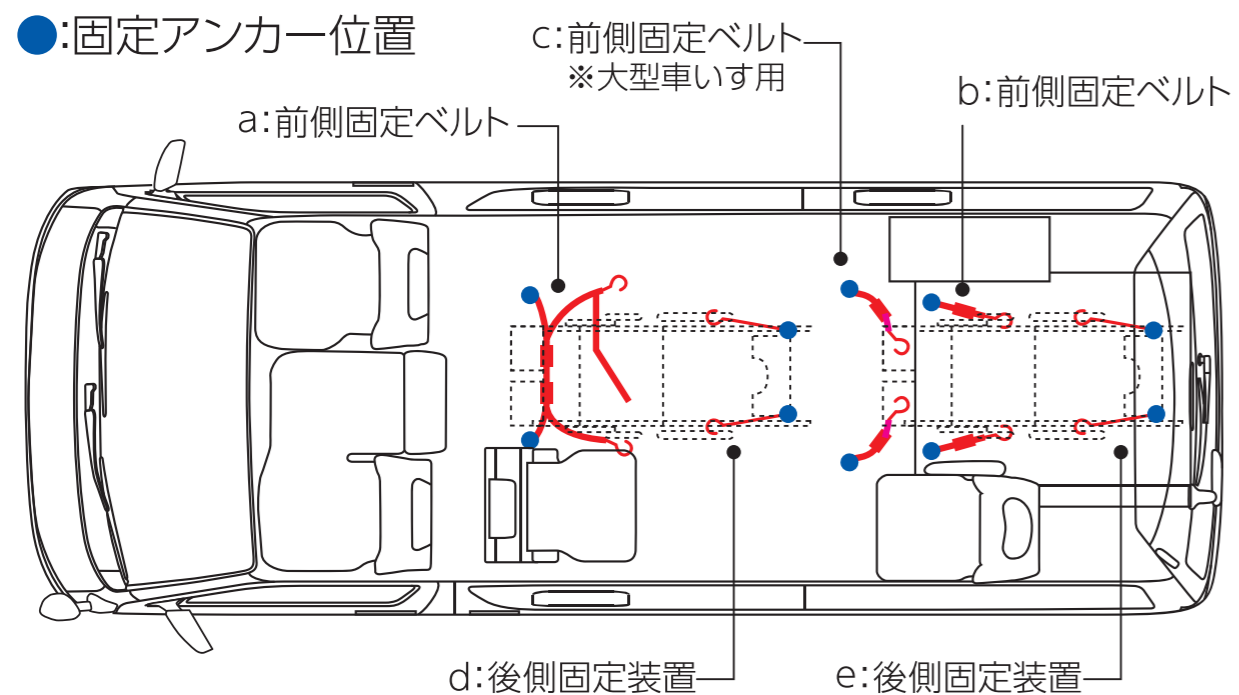

前側のフックを掛けた後、手動でベルトの長さを調整し、後側の電動ワイヤーを作動させて固定します。

### 車いすの前側固定方法



a: 前側ベルト式/手動  
(フロア上)

※アシストバー付。



b: 前側ベルト式/手動  
(リフト上)

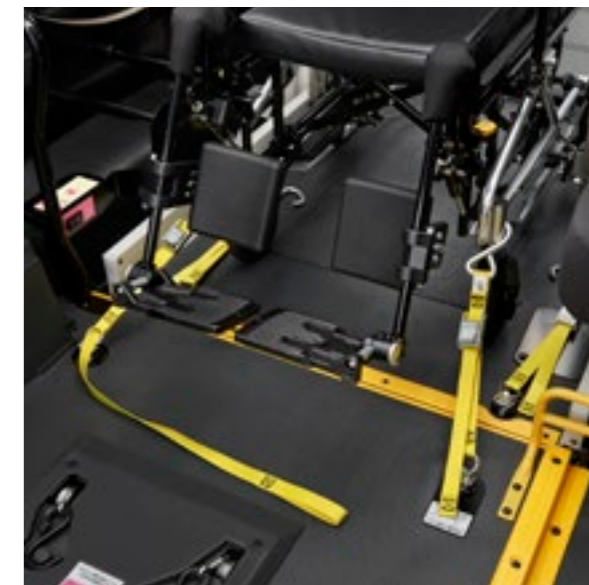

c: 前側ベルト式/手動  
(フロア上)

※大型車いす用ベルト。

※サポートバー、車いす固定忘れ防止ブザーは装着されません。

**A** **AS** ☆Aタイプ、ASタイプの車いす固定方法

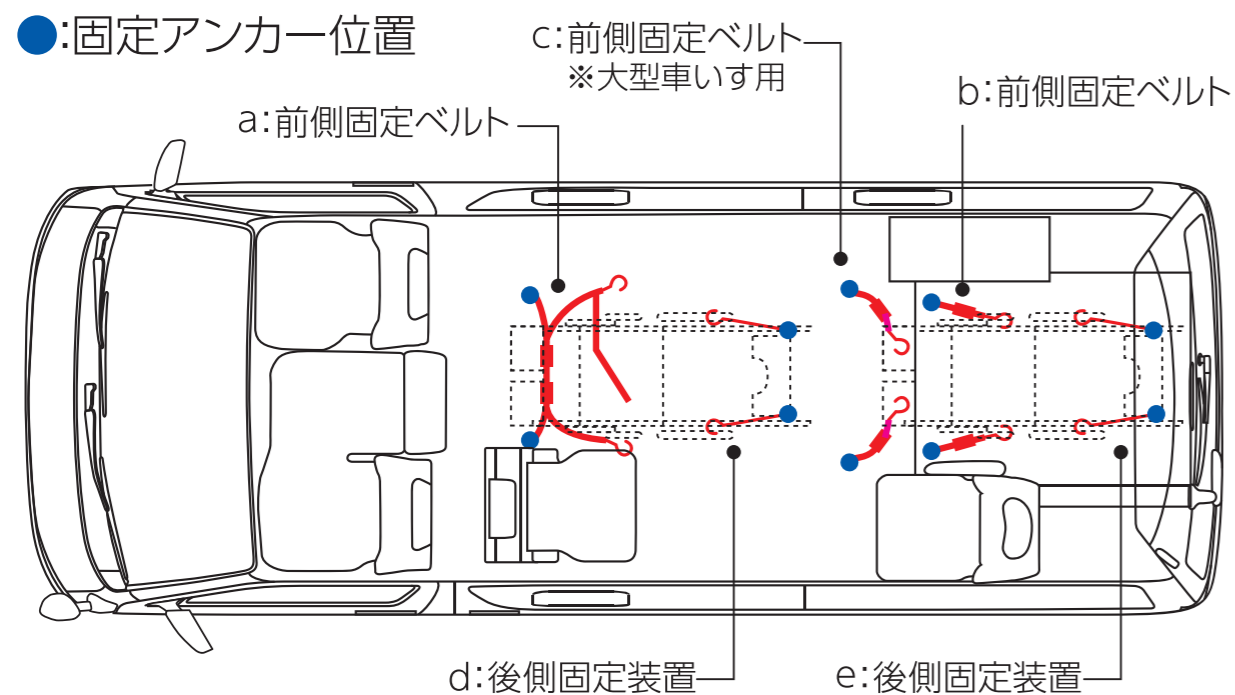

前側のフックを掛けた後、手動でベルトの長さを調整し、後側の電動ワイヤーを作動させて固定します。

車いすの後側固定方法



d：後側ワイヤー式/電動  
(フロア上)



e：後側ワイヤー式/電動  
(リフト上)

※サポートバーは装着されません。





※サポートバー、車いす固定忘れ防止ブザーは装着されません。



**Bタイプ** 車いすの方2名+歩ける方8名が同時乗車可能です。ストレッチャーも乗車可能で、オールマイティに使えます。

 × 2名 +  × 8名

ストレッチャー乗車時  
 × 1名 +  × 8名

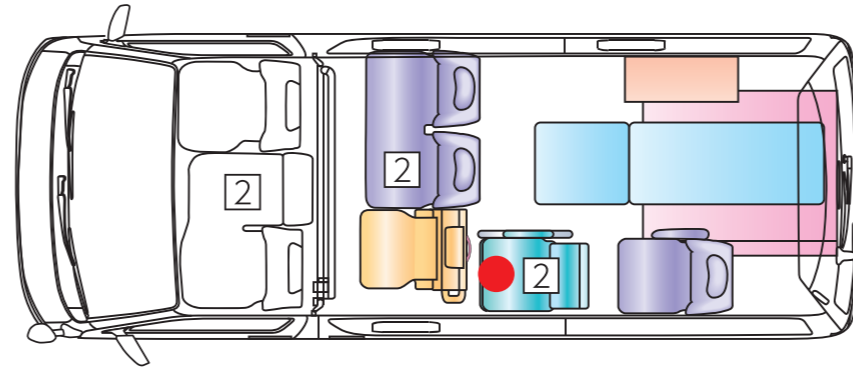
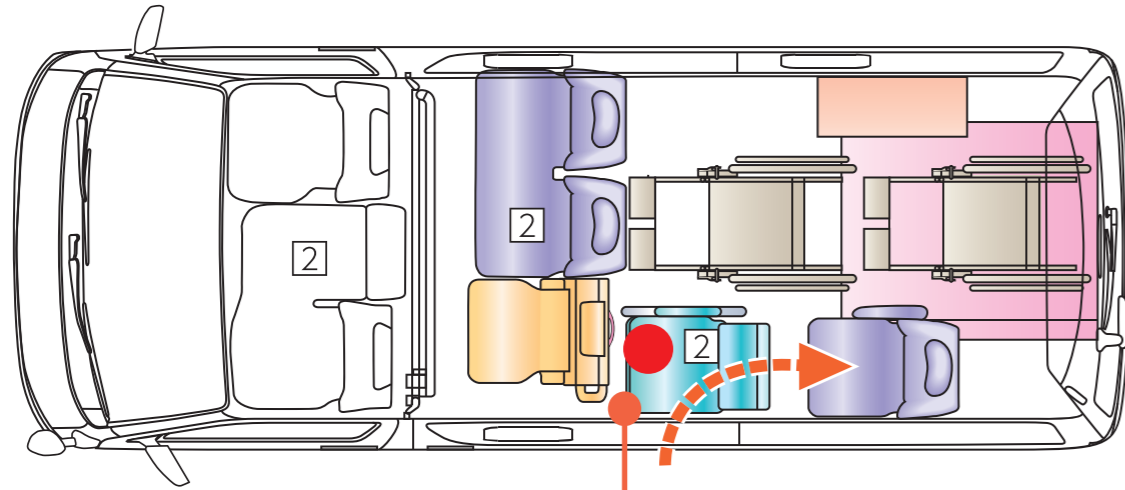









**Point** 右はね上げ式シートで、最後席へのアクセスも容易。



Bタイプの室内

※②は2点式シートベルト装着席です。車内レイアウトの色分けは次のとおりです。

 固定シート	 固定シート(リクライニング無し)	 クッションはね上げ式シート	 右はね上げ式シート(リクライニング無し)	 スペースアップシート	 介助の方用シート	 スイングアームリフト	 車いす収納装置
---	--	---	--	--	--	--	---

※乗車可能な車いすのサイズにつきましてはP048をご参照ください。また、お手持ちの車いすの乗車可否などにつきましては、詳しくは販売店までお問い合わせください。※ストレッチャーで乗車する場合は、架装オプションのストレッチャー固定装置をご使用ください。

**Fタイプ** 車いすの方2名がシートに移乗することにより、ロング・標準ボディで、車いすの方が4名乗車可能です。車いす2台分の車いす収納装置も装備しました。

 × 2名 + 
  × 2名 + 
  × 6名

・移乗しない場合

 × 2名 + 
  × 8名

 移乗     車いす収納

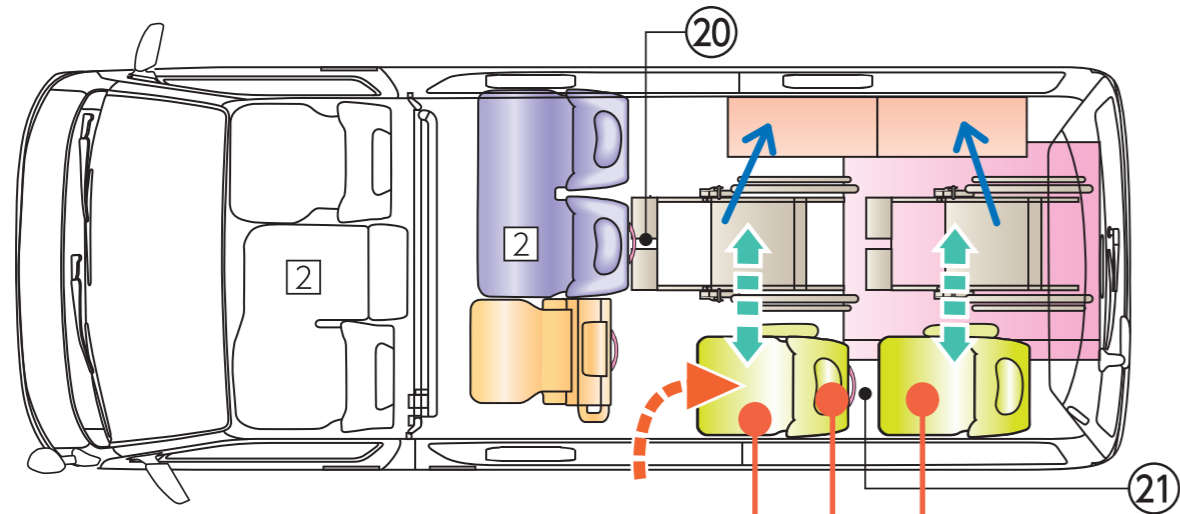

**Point** スライドドアからの乗降も可能です。

**Point** 車いす・シート間の移乗がしやすい仕様です。



移乗しやすい専用シート



Fタイプの室内







専用シートバックグリップ

②0 固定シート (2人掛け)左席

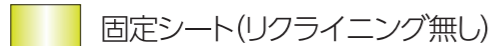
②1 固定シート (1人掛け)3列目

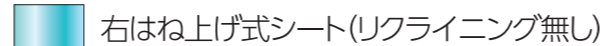
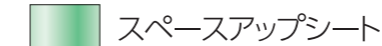
※車いすに座ったままでの乗車は2名となります。※Fタイプはストレッチャーでの乗車はできません。※②は2点式シートベルト装着席です。車内レイアウトの色分けは次のとおりです。

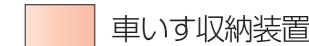
 固定シート	 固定シート(リクライニング無し)	 クッションはね上げ式シート	 右はね上げ式シート(リクライニング無し)	 スペースアップシート	 介助の方用シート	 スイングアームリフト	 車いす収納装置
---	--	--	--	--	--	--	---

※乗車可能な車いすのサイズにつきましてはP048をご参照ください。また、お手持ちの車いすの乗車可否などにつきましては、詳しくは販売店までお問い合わせください。※ストレッチャーで乗車する場合は、架装オプションのストレッチャー固定装置をご使用ください。

**Fタイプ** 車いすの方2名がシートに移乗することにより、ロング・標準ボディで、車いすの方が4名乗車可能です。車いす2台分の車いす収納装置も装備しました。

 × 2名 + 
  × 2名 + 
  × 6名

・移乗しない場合

 × 2名 + 
  × 8名

 移乗     車いす収納

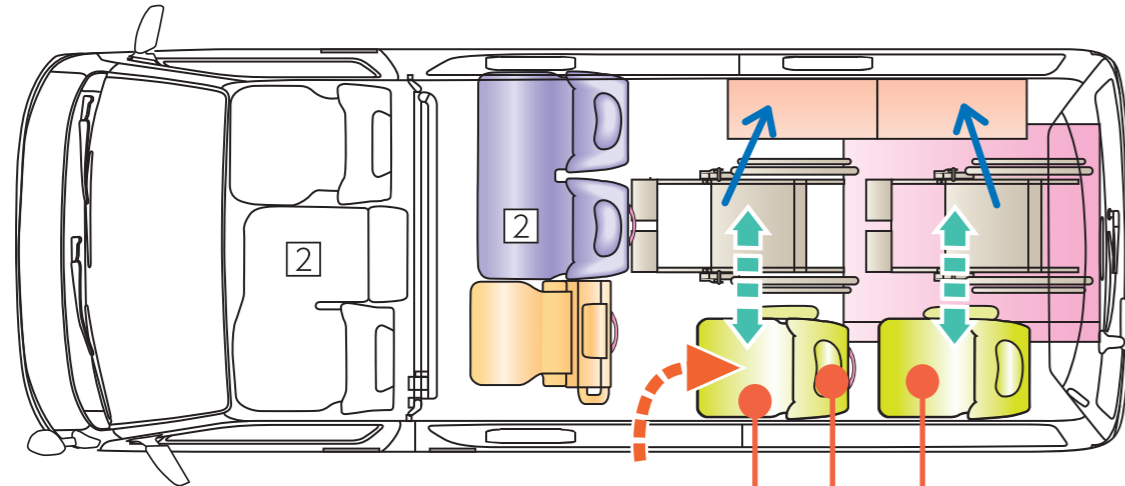

**Point** スライドドアからの乗降も可能です。

**Point** 車いす・シート間の移乗がしやすい仕様です。

光電センサー & 保護バー

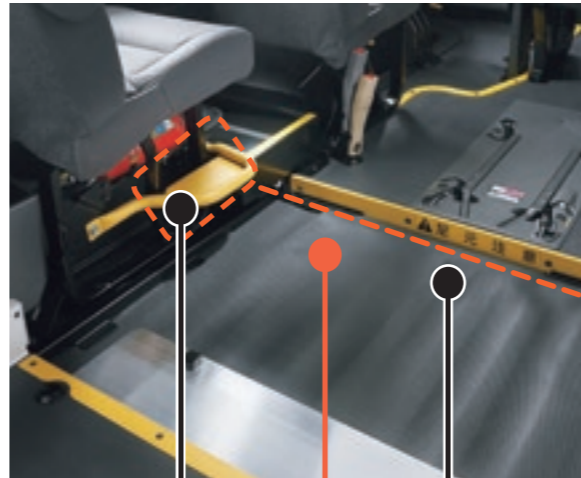

保護バー      光電センサー (検知ライン)

**Point** 保護バーと光電センサーの採用により、優れた移乗性と安全性を確保しました。

Fタイプ専用固定シート (3列目・最後列)



**Point** 前後位置関係、座面高さの最適化により、車いすとの優れた移乗性を確保しました。

車いす収納装置



**Point** イベントなどへのお出掛け時にも便利。車いす収納装置を2台分装備。

※車いすに座ったままでの乗車は2名となります。※Fタイプはストレッチャーでの乗車はできません。※②は2点式シートベルト装着席です。車内レイアウトの色分けは次のとおりです。

■ 固定シート   
 ■ 固定シート(リクライニング無し)   
 ■ クッションはね上げ式シート   
 ■ 右はね上げ式シート(リクライニング無し)   
 ■ スペースアップシート   
 ● 介助の方用シート   
 ■ スイングアームリフト   
 ■ 車いす収納装置

※乗車可能な車いすのサイズにつきましてはP048をご参照ください。また、お手持ちの車いすの乗車可否などにつきましては、詳しくは販売店までお問い合わせください。※ストレッチャーで乗車する場合は、架装オプションのストレッチャー固定装置をご使用ください。







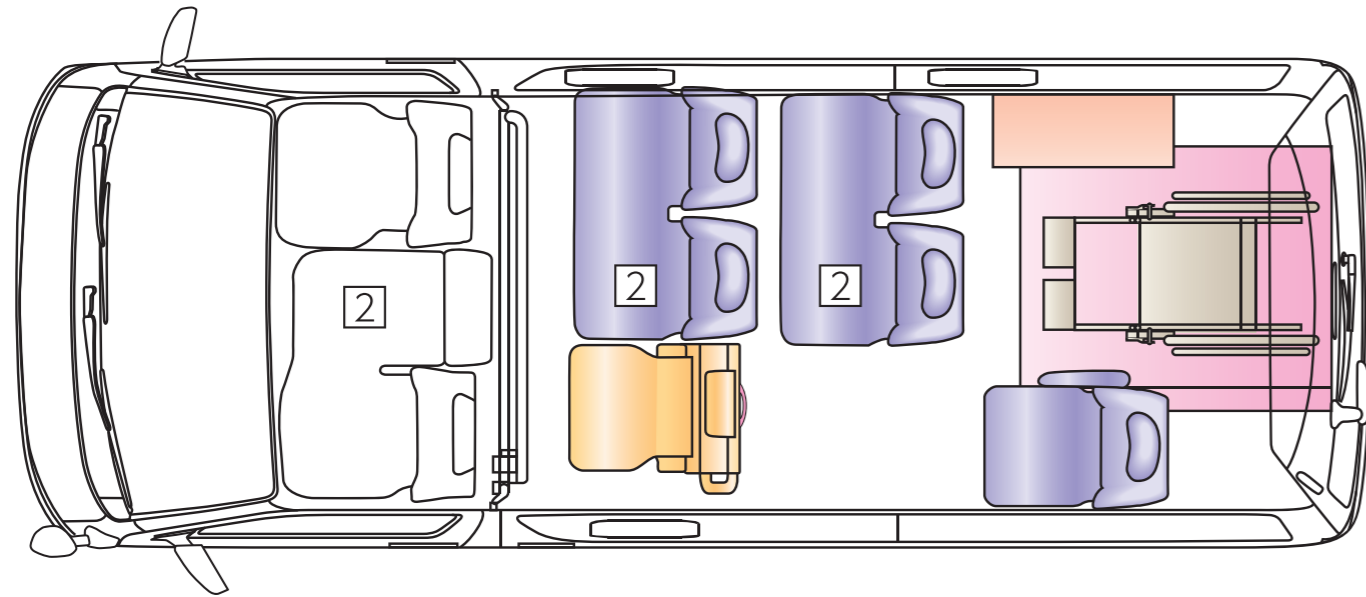



車いすの方1名+歩ける方9名が同時乗車可能です。車いすの方を含む多人数の送迎や旅行などにも最適です。

 × 1名 + 
  × 9名



Cタイプの室内

※②は2点式シートベルト装着席です。車内レイアウトの色分けは次のとおりです。

 固定シート	 固定シート(リクライニング無し)	 クッションはね上げ式シート	 右はね上げ式シート(リクライニング無し)	 スペースアップシート	 介助の方用シート	 スイングアームリフト	 車いす収納装置
---	--	---	--	--	--	--	---

※乗車可能な車いすのサイズにつきましてはP048をご参照ください。また、お手持ちの車いすの乗車可否などにつきましては、詳しくは販売店までお問い合わせください。※ストレッチャーで乗車する場合は、架装オプションのストレッチャー固定装置をご使用ください。

**Bタイプ** 車いすの方2名+歩ける方7名が同時乗車可能です。ストレッチャーも乗車可能で、ゆったりとオールマイティに使えます。





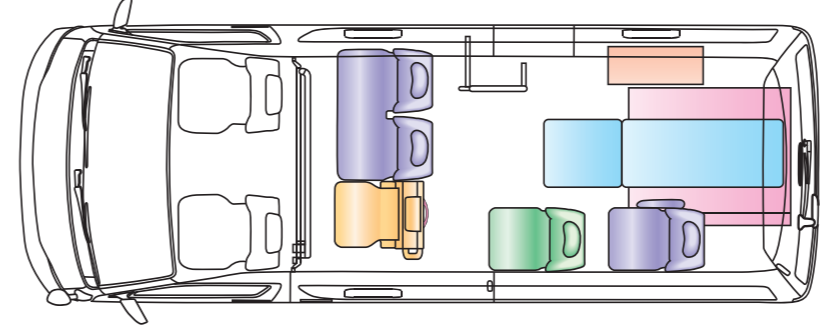
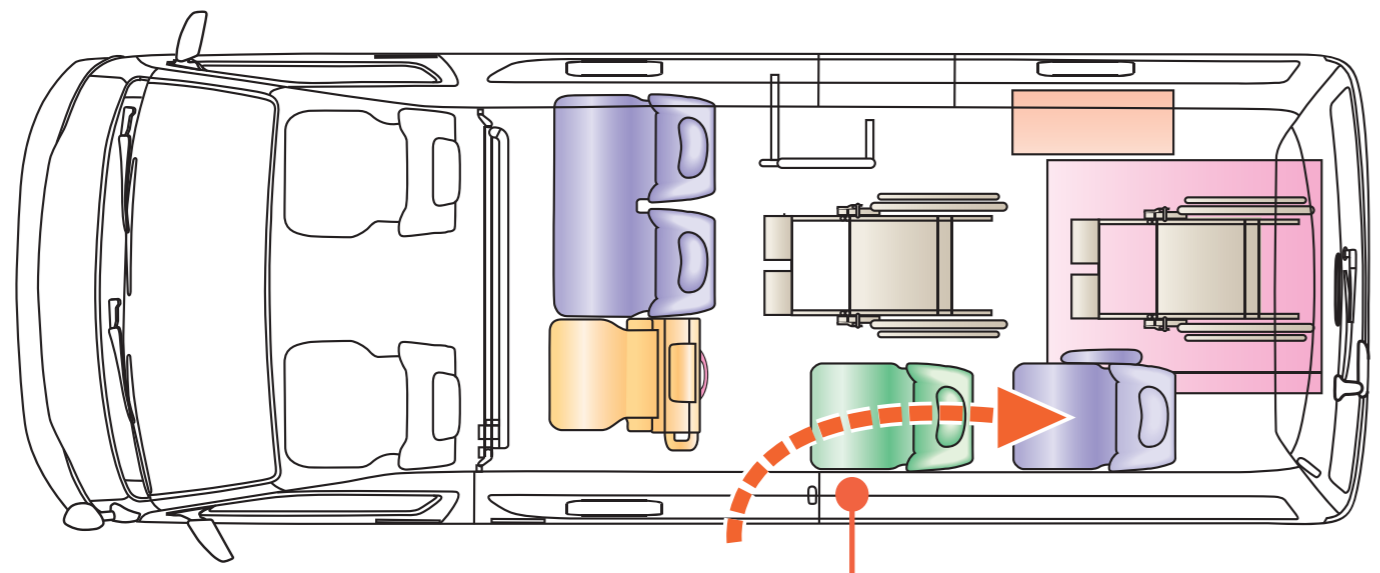



 × 2名 +  × 7名

ストレッチャー乗車時  
 × 1名 +  × 7名



**Point** スペースアップシート (左はね上げ式) で、最後列へのアクセスも容易です。

車内レイアウトの色分けは次のとおりです。

 固定シート	 固定シート(リクライニング無し)	 クッションはね上げ式シート	 右はね上げ式シート(リクライニング無し)	 スペースアップシート	 介助の方用シート	 スイングアームリフト	 車いす収納装置
---	--	---	--	--	--	--	---

※乗車可能な車いすのサイズにつきましてはP048をご参照ください。また、お手持ちの車いすの乗車可否などにつきましては、詳しくは販売店までお問い合わせください。※ストレッチャーで乗車する場合は、架装オプションのストレッチャー固定装置をご使用ください。



車いすに乗ったまま4名乗車可能です。タンブルシートの採用により、車内レイアウトがフレキシブルに変更できます。

× 4名 + × 4名

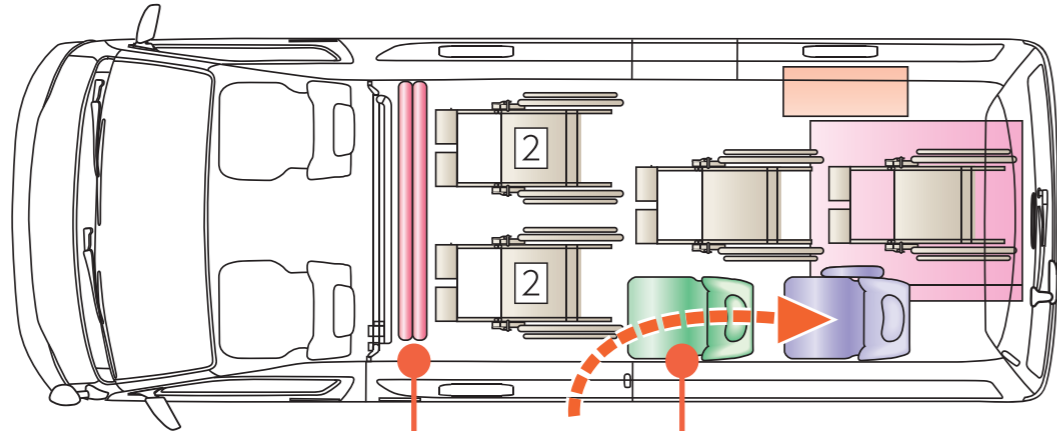

**Point**

シートをタンブルすれば広いスペースが出現。

× 2名 + × 7名

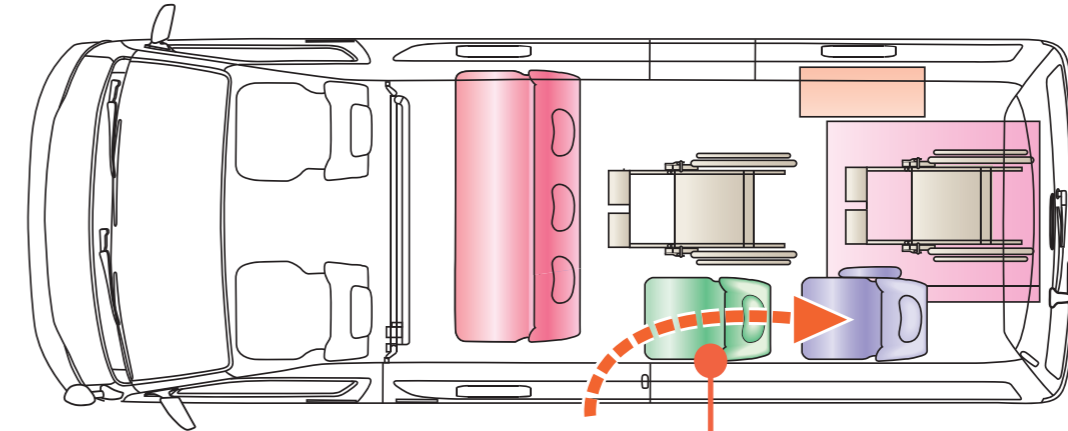

**Point**

スペースアップシート（左はね上げ式）で、最後列へのアクセスも容易です。

**Point**

ストレッチャーと車いすの同時乗車も可能。

ストレッチャー乗車時

× 2名 + × 1名 + × 4名

× 1名 + × 7名

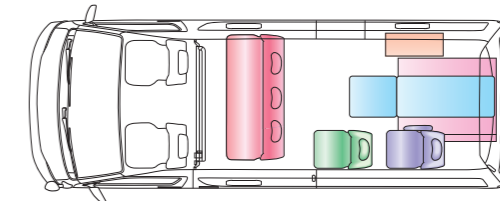
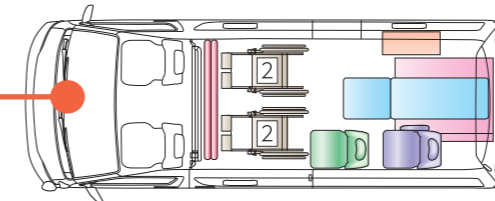

※②は2点式シートベルト装着席です。車内レイアウトの色分けは次のとおりです。

固定シート  
 固定シート(リクライニング無し)  
 クッションはね上げ式シート  
 右はね上げ式シート(リクライニング無し)  
 スペースアップシート  
 介助の方用シート  
 スイングアームリフト  
 車いす収納装置

※乗車可能な車いすのサイズにつきましてはP048をご参照ください。また、お手持ちの車いすの乗車可否などにつきましては、詳しくは販売店までお問い合わせください。※ストレッチャーで乗車する場合は、架装オプションのストレッチャー固定装置をご使用ください。



ワゴンをベースに施設などへの送迎に便利な装備を架装しました。



⑭ フロントハンドレール & スライドドア乗降口ハンドレール



⑳ スライドドア乗降口グリップ  
※標準車に標準装備。

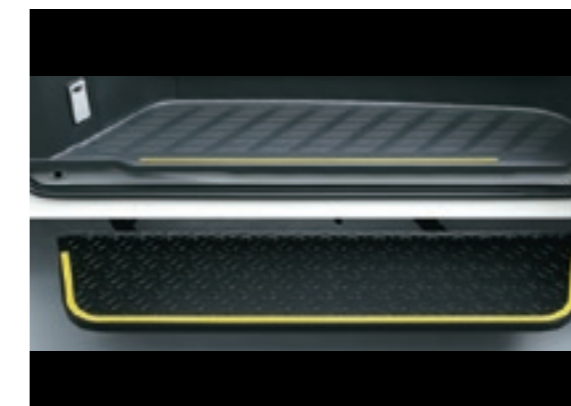

㉘ 電動格納式大型ステップ  
(スライドドア連動)



㉙ 扉開放表示ラベル

× 10名

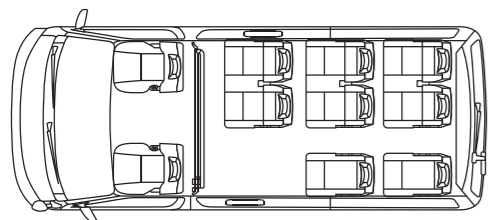

※DXベース

× 10名

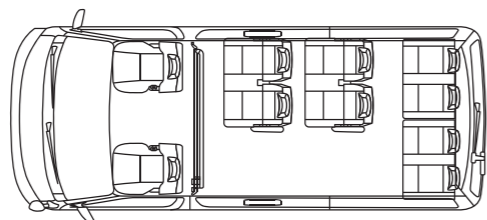

※GLベース

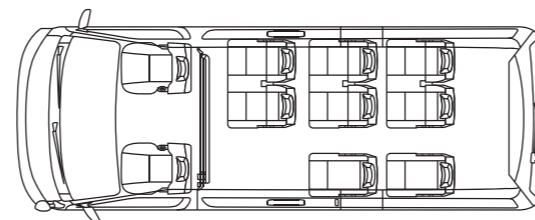

※グランドキャビンベース

Photo：“ウェルジョイン” 4WD・2700ガソリン ロング・ワイドボディ (3BA-TRH219W-VTZYE) ボディカラーはホワイト (058)。

※シートレイアウトは標準車と同じです。 ※車いす仕様車とはステップの作動条件が異なります。詳しくはP053の架装主要装備一覧表をご覧ください。

① 車いす用スイングアームリフト A AS B B C D F



車外でシートベルトの装着が可能。

シートベルト支柱の高さを最適化し、アジャスタブルシートベルトアンカーを採用することにより、優れたシートベルトの装着性を確保しました。



メインスイッチ  
(インパネ中央)

操作スイッチ  
(後退防止用、ストッパー、解除機能付)

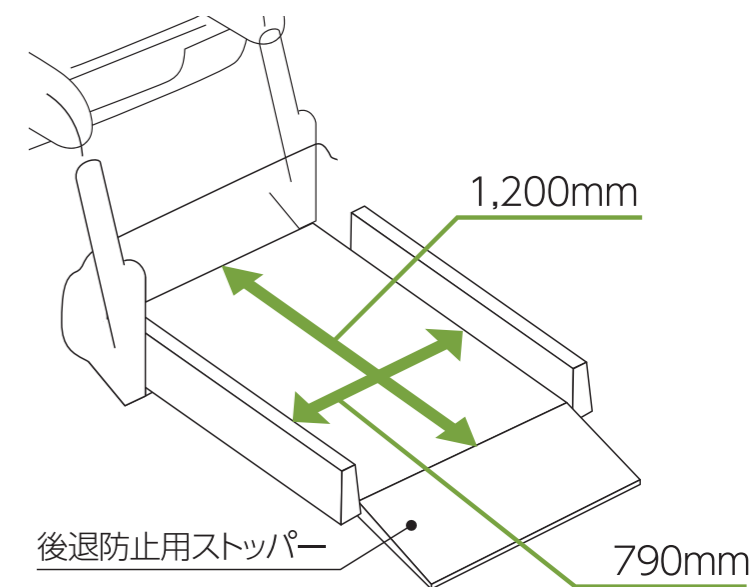

<プラットフォームの有効寸法>

プラットフォーム上に3点式シートベルトを設置。車外で、介助の方がラクな姿勢で素早くシートベルトを装着できます。また、リフトの昇降、後退防止用ストッパーの開閉は、操作スイッチひとつで行えます。

●安全のため各操作は介助の方が確実に行ってください。

※写真には装備名以外のオプションも含まれています。詳しくは主要装備一覧表をご覧ください。

車いす仕様車	ロング・標準ボディ	A	Aタイプ	AS	ASタイプ	B	Bタイプ	C	Cタイプ	F	Fタイプ	ウェルジョイン	ロング・ワイドボディ	ウ
	スーパーロング・ワイドボディ	B	Bタイプ	D	Dタイプ								スーパーロング・ワイドボディ	ウ



② 車いす固定装置（前後ワイヤー式／電動） B B 2台分 C 1台分 D 4台分 F 2台分（前側：ベルト式／手動、後側：ワイヤー式／電動） A AS 2台分

サポートバーの設定により、スピーディーかつ容易な操作で車いすを確実に固定できます（固定が完了するまでブザーでお知らせします）。

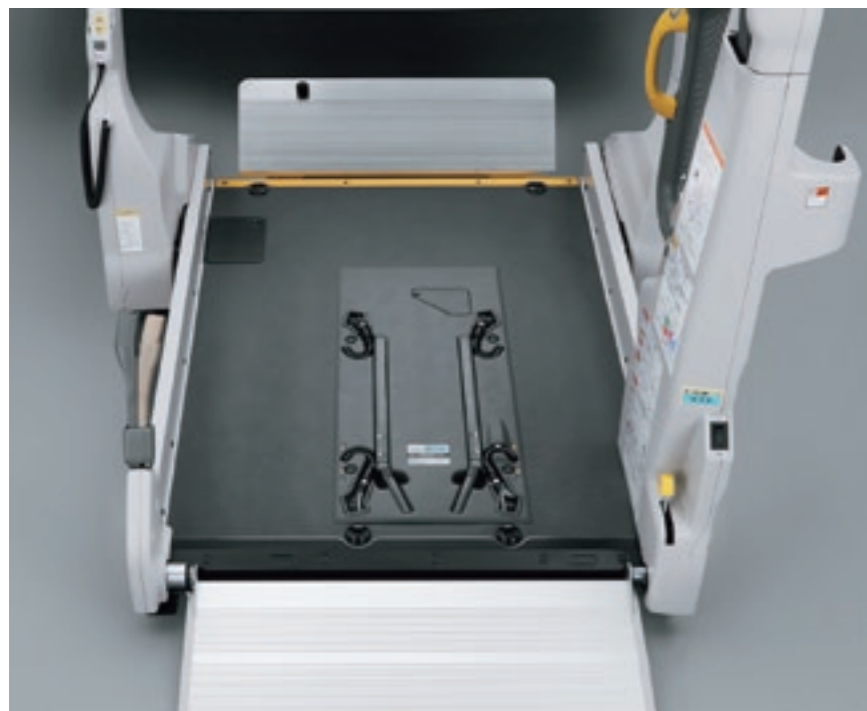

（写真はDタイプ）

車いす固定用フック付のサポートバーは、リフトおよびフロア上にすっきり格納されています。

〈車いす固定忘れ防止ブザー〉

※右後ろのフックを持ち上げるとブザー音が鳴り、操作スイッチのロックを押すまで鳴り続けます（操作スイッチの解除を押した場合もブザー音が鳴り、フックを格納するまで鳴り続けます）。

Aタイプ、ASタイプは前側がベルト式となります。サポートバーおよび車いす固定忘れ防止ブザーの設定はありません。詳しくはP015～P016をご覧ください。

●安全のため各操作は介助の方が確実に行ってください。

※写真には装備名以外のオプションも含まれています。詳しくは主要装備一覧表をご覧ください。

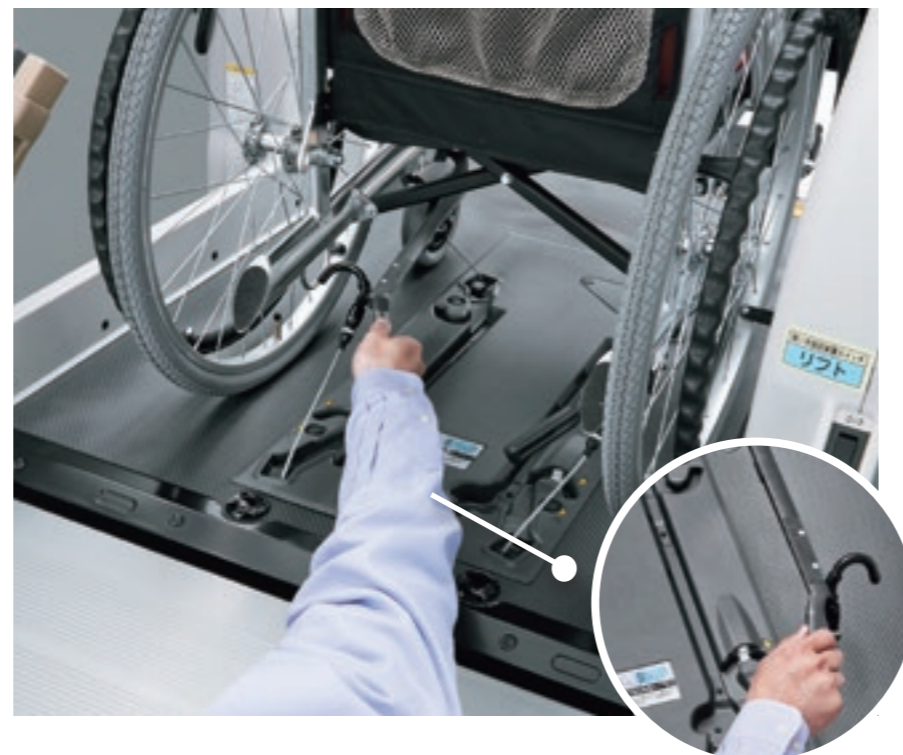

サポートバーで前後のフックを掛けることにより、車いす後方から操作を完結できます。



フックは単独で使用することもできます。



操作スイッチを押して、車いすを電動式のワイヤーでしっかり固定します。

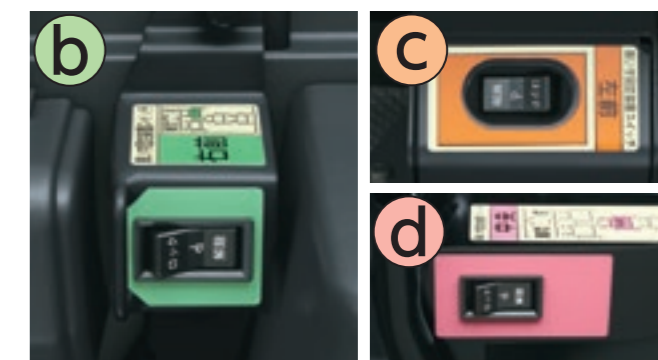
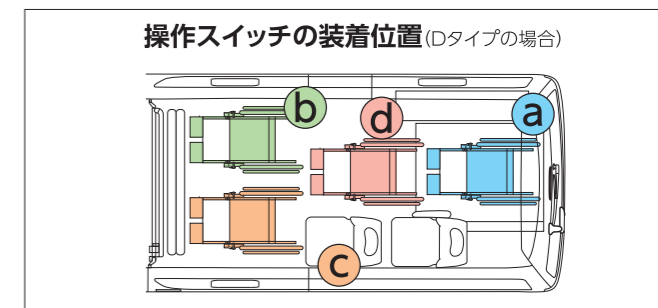

（写真はDタイプ）

操作スイッチ（車内）

フロア面のステッカーと同じ色のスイッチで操作してください。

車いす仕様車	ロング・標準ボディ	A Aタイプ	AS ASタイプ	B Bタイプ	C Cタイプ	F Fタイプ	ウェルジョイン	ロング・ワイドボディ	ウ
	スーパーロング・ワイドボディ	B Bタイプ	D Dタイプ					スーパーロング・ワイドボディ	ウ



■ シート



(写真はBタイプロング)



(写真はDタイプ)

固定シート  /  ※Fタイプは2脚ともリクライニング機能無し。  
(Fタイプ専用)

③ 2人掛け **B** **B** **F** 1列 / **C** 2列

④ 1人掛け **A** **AS** **B** **B** **C** **D** 1脚 / **F** 2脚

※車いす仕様車の後部座席のシート表皮は、ファブリック素材で消臭・撥水機能付です。※各シートのナビゲーションカラーは、P013～P022の車内レイアウトと対応しています。

※写真には装備名以外のオプションも含まれています。詳しくは主要装備一覧表をご覧ください。

車いす仕様車	ロング・標準ボディ	<b>A</b> Aタイプ	<b>AS</b> ASタイプ	<b>B</b> Bタイプ	<b>C</b> Cタイプ	<b>F</b> Fタイプ	ウェルジョイン	ロング・ワイドボディ	<b>ウ</b>
	スーパーロング・ワイドボディ	<b>B</b> Bタイプ	<b>D</b> Dタイプ					スーパーロング・ワイドボディ	<b>ウ</b>

■ シート



(写真はDタイプ)

スペースアップシート

⑤ 2人掛け AS

⑥ 1人掛け B D

※車いす仕様車の後部座席のシート表皮は、ファブリック素材で消臭・撥水機能付です。※各シートのナビゲーションカラーは、P013～P022の車内レイアウトと対応しています。

※シートを折りたたむ場合は、ヘッドレストを取り外してください。

※写真には装備名以外のオプションも含まれています。詳しくは主要装備一覧表をご覧ください。

車いす仕様車	ロング・標準ボディ	A Aタイプ	AS ASタイプ	B Bタイプ	C Cタイプ	F Fタイプ	ウェルジョイン	ロング・ワイドボディ	ウ
	スーパーロング・ワイドボディ	B Bタイプ	D Dタイプ					スーパーロング・ワイドボディ	ウ

■ シート



(写真はBタイプロング)

はね上げシート

⑦ クッションはね上げ式    
B B C F

⑧ クッションはね上げ式  
 (後ろ向き/介助の方用)  
A AS

⑨ 右はね上げ式 (介助の方用)    
B

※車いす仕様車の後部座席のシート表皮は、ファブリック素材で消臭・撥水機能付です。  
 ※各シートのナビゲーションカラーは、P013～P022の車内レイアウトと対応しています。 ※リクライニング機能無し。  
 ※写真には装備名以外のオプションも含まれています。詳しくは主要装備一覧表をご覧ください。

車いす仕様車	ロング・標準ボディ	A Aタイプ	AS ASタイプ	B Bタイプ	C Cタイプ	F Fタイプ	ウェルジョイン	ロング・ワイドボディ	ウ
	スーパーロング・ワイドボディ	B Bタイプ	D Dタイプ					スーパーロング・ワイドボディ	ウ

■ シート



⑩ タンブルシート (3人掛け)

※車いす仕様車の後部座席のシート表皮は、ファブリック素材で消臭・撥水機能付です。※各シートのナビゲーションカラーは、P013～P022の車内レイアウトと対応しています。

※シートを折りたたむ場合は、ヘッドレストを取り外してください。

※写真には装備名以外のオプションも含まれています。詳しくは主要装備一覧表をご覧ください。

車いす仕様車	ロング・標準ボディ	A Aタイプ	AS ASタイプ	B Bタイプ	C Cタイプ	F Fタイプ	ウェルジョイン	ロング・ワイドボディ	ウ
	スーパーロング・ワイドボディ	B Bタイプ	D Dタイプ					スーパーロング・ワイドボディ	ウ

■ 安全性



(写真はBタイプロング)



(写真はBタイプロング)

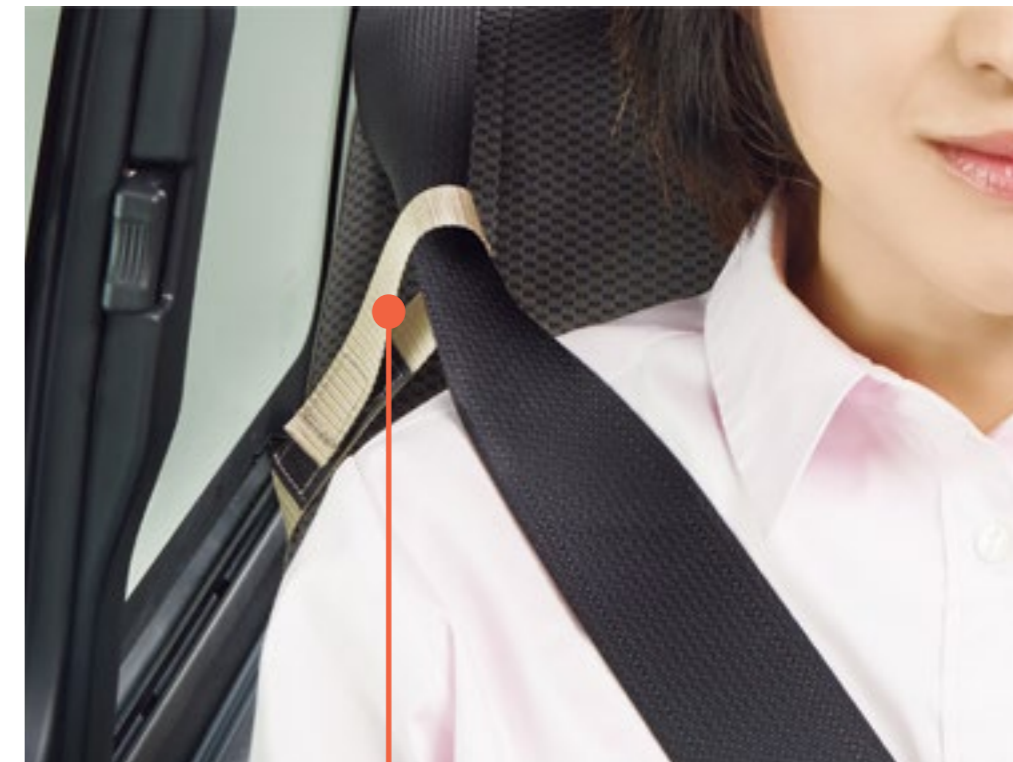

**Point** 肩部ベルトの経路が調整できます。小柄な方がより快適にシートベルトが装着できるよう配慮しました。

⑪ 車いす用3点式シートベルト

A AS B B D F 2台分 / C 1台分

※リフト上はアジャスタブルシートベルトアンカー付。  
※Dタイプのフロント2台分は2点式となります。

⑫ 後席シート用3点式シートベルト

全タイプに標準装備

シートベルトリルータ

※固定シート・スペースアップシートの3点式シートベルトにリルータを設定（タンブルシートは右席・中央席のみ）。肩部ベルトの経路に自由度があるシートベルトにはリルータを設定していません。

●安全のため車いす用シートベルトは必ず着用してください。※腰部ベルトはねじれがないようにし、必ず腰骨のできるだけ低い位置に密着させてください。  
※車いす用シートベルト、後席シート用シートベルトには2点式シートベルトも設定されています。詳しくはP013～P022の車内レイアウトおよびP052の架装主要装備一覧表をご覧ください。  
※写真には装備名以外のオプションも含まれています。詳しくは主要装備一覧表をご覧ください。

車いす仕様車	ロング・標準ボディ	A Aタイプ	AS ASタイプ	B Bタイプ	C Cタイプ	F Fタイプ	ウェルジョイン	ロング・ワイドボディ	ウ
	スーパーロング・ワイドボディ	B Bタイプ	D Dタイプ					スーパーロング・ワイドボディ	ウ

■ 手すり

手すりの装着位置

※イラストは手すりの装着位置を説明するもので、実際のシートレイアウトとは異なります。

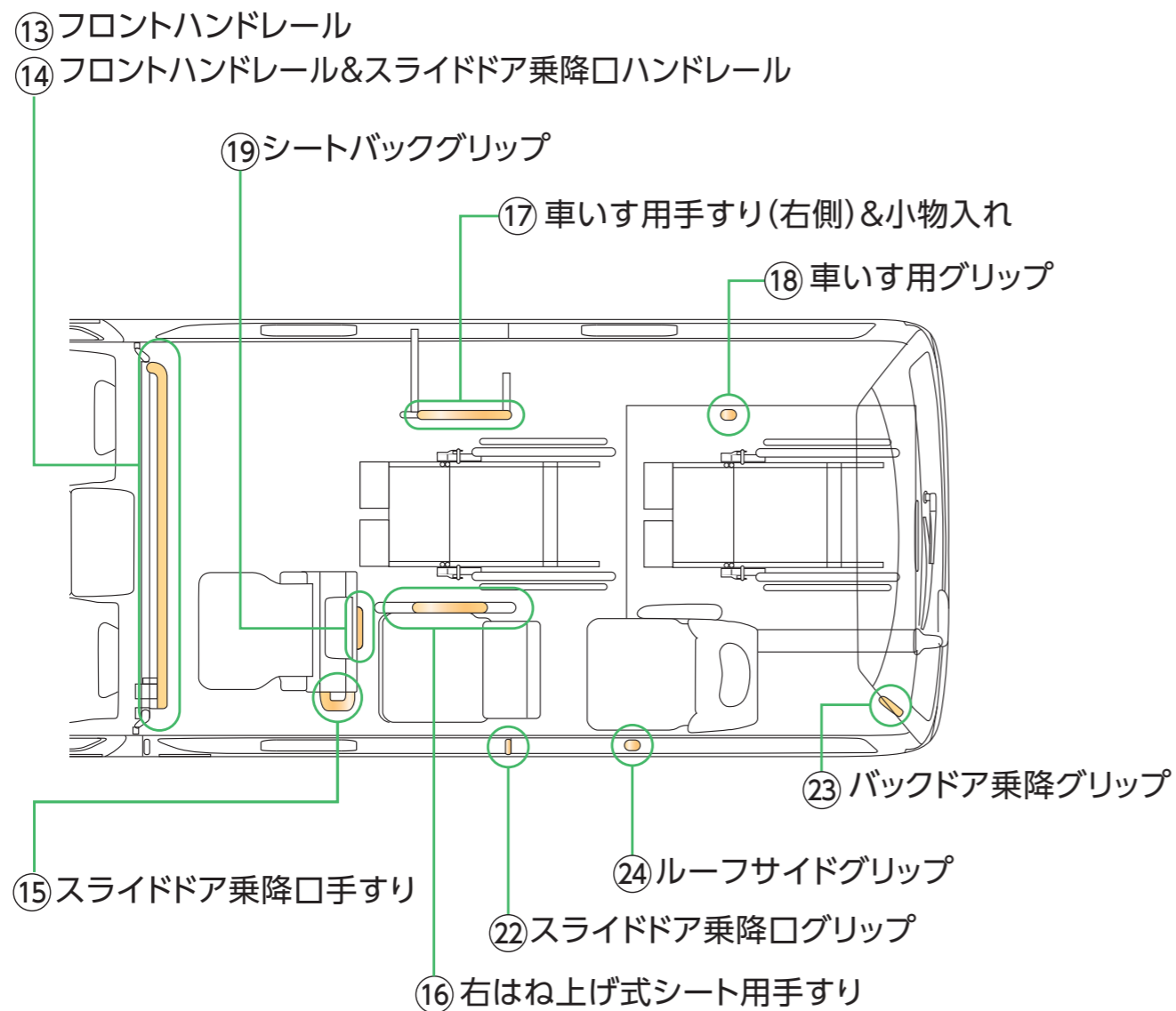

⑬ フロントハンドレール AS



(写真はDタイプ)

⑭ フロントハンドレール&スライドドア乗降口ハンドレール  
B B C D F ウウ



(写真はDタイプ)

⑮ スライドドア乗降口手すり  
(シート取付) B B C F



⑯ 右はね上げ式シート用手すり B

※写真には装備名以外のオプションも含まれています。詳しくは主要装備一覧表をご覧ください。

車いす仕様車	ロング・標準ボディ	A Aタイプ	AS ASタイプ	B Bタイプ	C Cタイプ	F Fタイプ	ウェルジョイン	ロング・ワイドボディ	ウ
	スーパーロング・ワイドボディ	B Bタイプ	D Dタイプ					スーパーロング・ワイドボディ	ウ

手すり

手すりの装着位置

※イラストは手すりの装着位置を説明するもので、実際のシートレイアウトとは異なります。

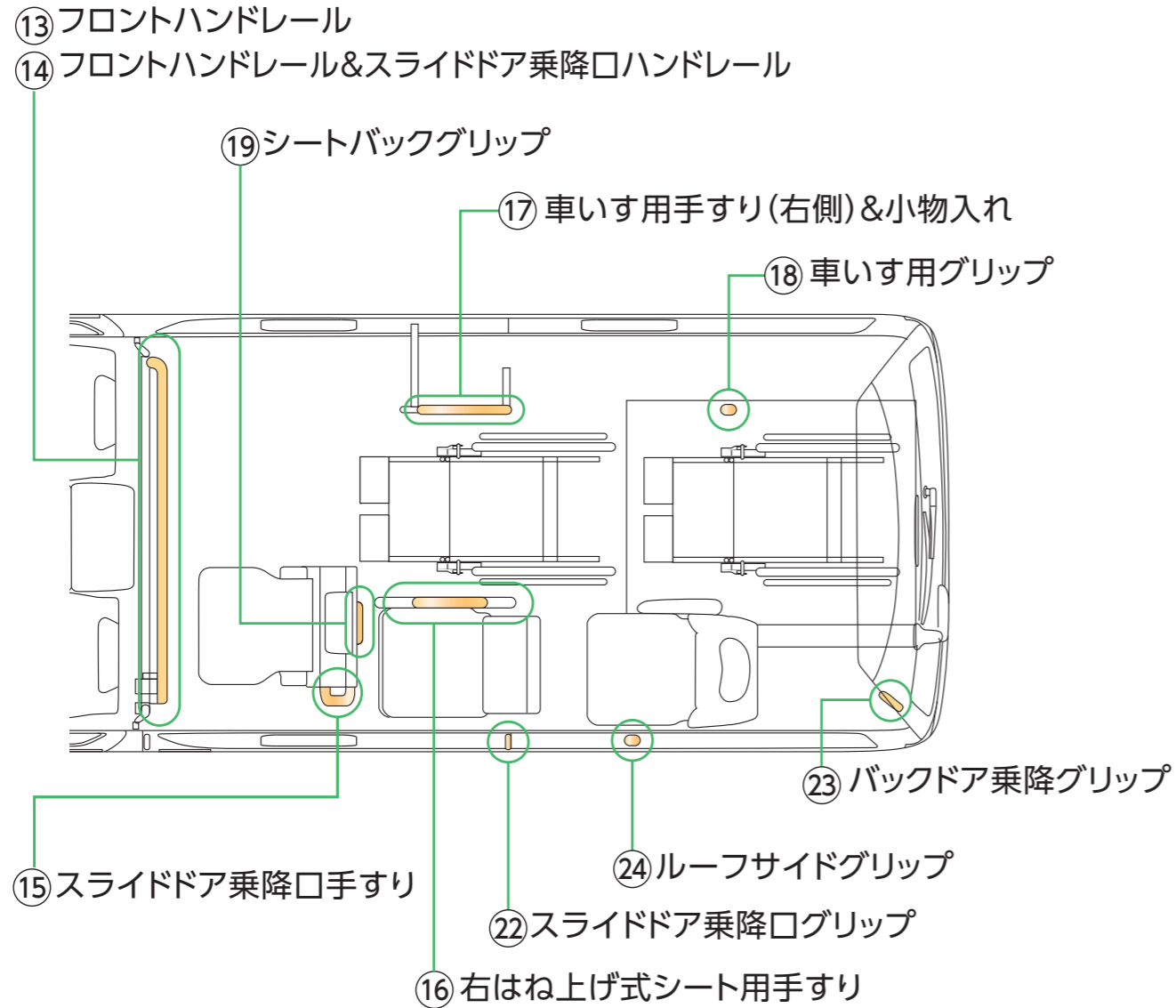

⑰ 車いす用手すり (右側) & 小物入れ B



(写真はDタイプ)

⑱ 車いす用グリップ (車いす収納装置一体型) A AS B B C D



(写真はFタイプ)

シートバックグリップ

⑲クッションはね上げ式シート B B C F



(P018参照)

⑳固定シート(2人掛け)左席 F



(P018参照)

㉑固定シート(1人掛け)3列目 F

※写真には装備名以外のオプションも含まれています。詳しくは主要装備一覧表をご覧ください。

車いす仕様車	ロング・標準ボディ	A Aタイプ	AS ASタイプ	B Bタイプ	C Cタイプ	F Fタイプ	ウェルジョイン	ロング・ワイドボディ	ウ
	スーパーロング・ワイドボディ	B Bタイプ	D Dタイプ					スーパーロング・ワイドボディ	ウ



■ 手すり

手すりの装着位置

※イラストは手すりの装着位置を説明するもので、実際のシートレイアウトとは異なります。

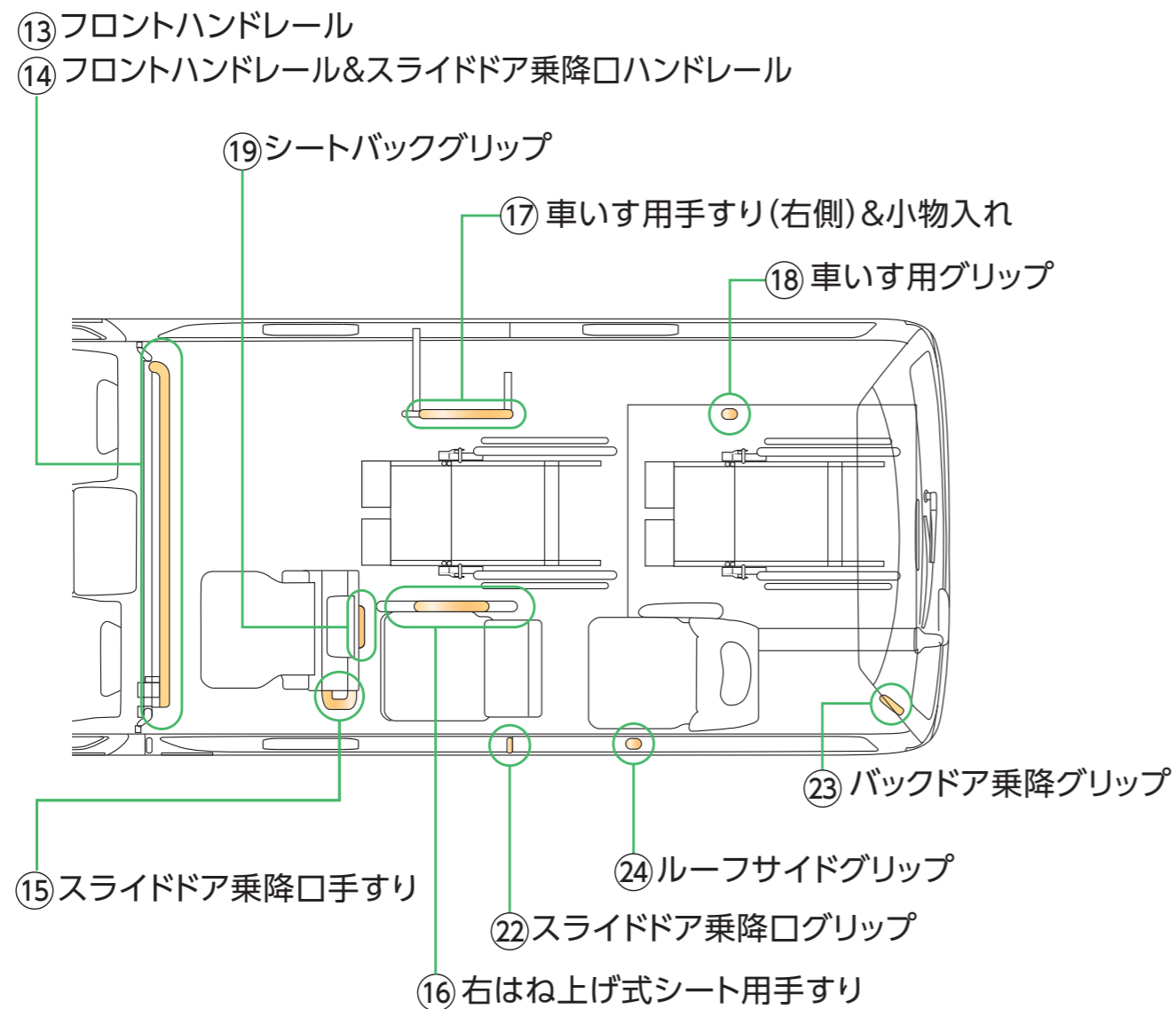

(写真はDタイプ)

㉒ スライドドア乗降口グリップ  
(後側のみ) B D ウ ウ

※標準車に標準装備。



(写真はDタイプ)

㉓ バックドア乗降グリップ(左側のみ)  
A AS B B C D F



(写真はCタイプ)

㉔ ルーフサイドグリップ(左側後部  
/吊革タイプ) A AS B B C D

※写真には装備名以外のオプションも含まれています。詳しくは主要装備一覧表をご覧ください。

車いす仕様車	ロング・標準ボディ	A Aタイプ	AS ASタイプ	B Bタイプ	C Cタイプ	F Fタイプ	ウェルジョイン	ロング・ワイドボディ	ウ
	スーパーロング・ワイドボディ	B Bタイプ	D Dタイプ					スーパーロング・ワイドボディ	ウ

■ 収納



(写真はCタイプ)



(写真はDタイプ)



(写真はFタイプ)

②5 車いす収納装置

A AS B B C D 1台分  
F 2台分

■ 収納可能な手動車いすの目安 (車いす折りたたみ時)

	全長	全高	折りたたみ幅
A/AS/B/Dタイプ	1,100mm以下	900mm以下	320mm以下
Cタイプ	1,010mm以下	660mm以下*	
Fタイプ	920~1,010mm		

※写真には装備名以外のオプションも含まれています。詳しくは主要装備一覧表をご覧ください。

車いす仕様車	ロング・標準ボディ	A Aタイプ	AS ASタイプ	B Bタイプ	C Cタイプ	F Fタイプ	ウェルジョイン	ロング・ワイドボディ	ウ
	スーパーロング・ワイドボディ	B Bタイプ	D Dタイプ					スーパーロング・ワイドボディ	ウ

※Cタイプ、Fタイプは車いすの背もたれが折りたたみタイプのみ収納可能です。

●上記の寸法内であっても、車いすの形状、オプション装着の状況などによっては収納できない場合があります。詳しくは販売店におたずねの上、お持ちの車いすなどを使用して、実車でご確認ください。

■ 収納



(写真はBタイプロング)

②6 小物入れ (左側最後列)

A AS B B C D F



(写真はBタイプロング)

②7 小物入れ (車いす収納装置前部)

A AS B F

※Fタイプは車いす2台収納時、使用できません。

※写真には装備名以外のオプションも含まれています。詳しくは主要装備一覧表をご覧ください。

車いす仕様車	ロング・標準ボディ	A Aタイプ	AS ASタイプ	B Bタイプ	C Cタイプ	F Fタイプ	ウェルジョイン	ロング・ワイドボディ	ウ
	スーパーロング・ワイドボディ	B Bタイプ	D Dタイプ					スーパーロング・ワイドボディ	ウ

■ その他

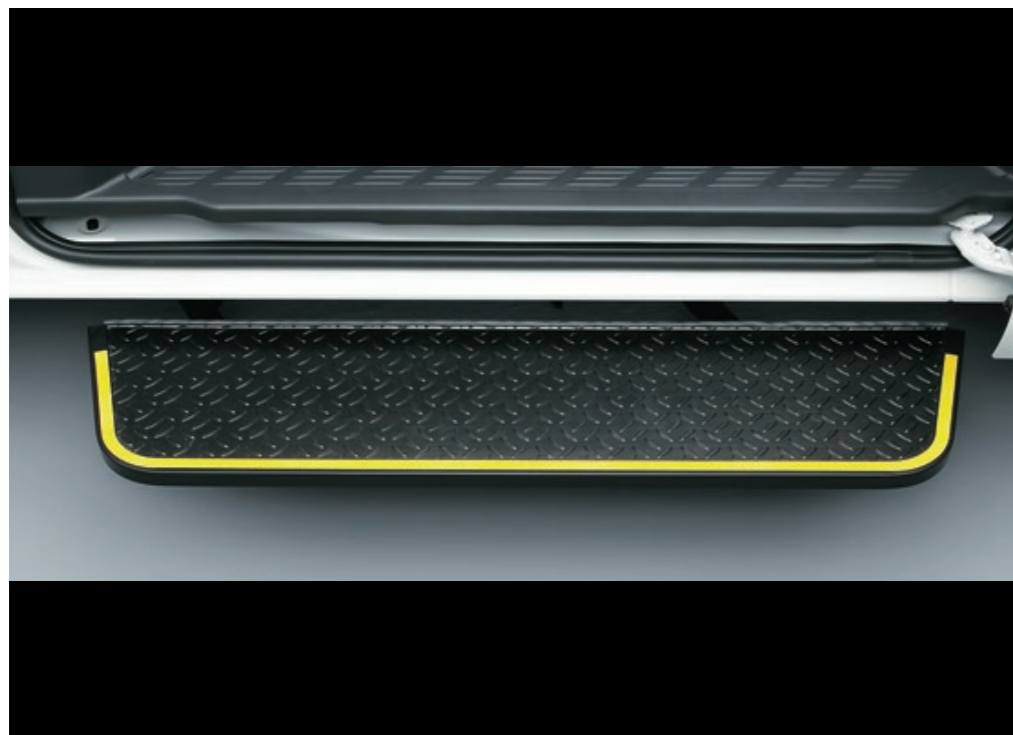

半ドア状態

クローズド状態

半ドア状態

クローズド状態

⑳ 電動格納式大型ステップ(スライドドア連動)

全タイプに標準装備

※車いす仕様車はシフトレバーを「P」の位置、かつ、メインスイッチ「ON」状態でないとステップは作動しません。また、スライドドアが開き、ステップが出ている状態では、「P」の位置からシフトチェンジができません。



メインスイッチ  
(インパネ中央)

㉑ スライドドアイージークローザー

全タイプに標準装備

⑳ バックドアイージークローザー

A AS B B C D F <sup>\*</sup>ウウ

※ウェルジョインのロングボディはGLベースのみとなります。

※写真には装備名以外のオプションも含まれています。詳しくは主要装備一覧表をご覧ください。

車いす仕様車	ロング・標準ボディ	A Aタイプ	AS ASタイプ	B Bタイプ	C Cタイプ	F Fタイプ	ウェルジョイン	ロング・ワイドボディ	ウ
	スーパーロング・ワイドボディ	B Bタイプ	D Dタイプ					スーパーロング・ワイドボディ	ウ

■ その他



(写真はDタイプ)

③① リヤヒーター

全タイプに標準装備



③② リヤルームランプ

全タイプに標準装備

※個数はP053の架装主要装備一覧表をご覧ください。



③③ 夜間照明灯(バックドア内側2個)

A AS B B C D F

※車幅灯、バックドア開閉と連動。

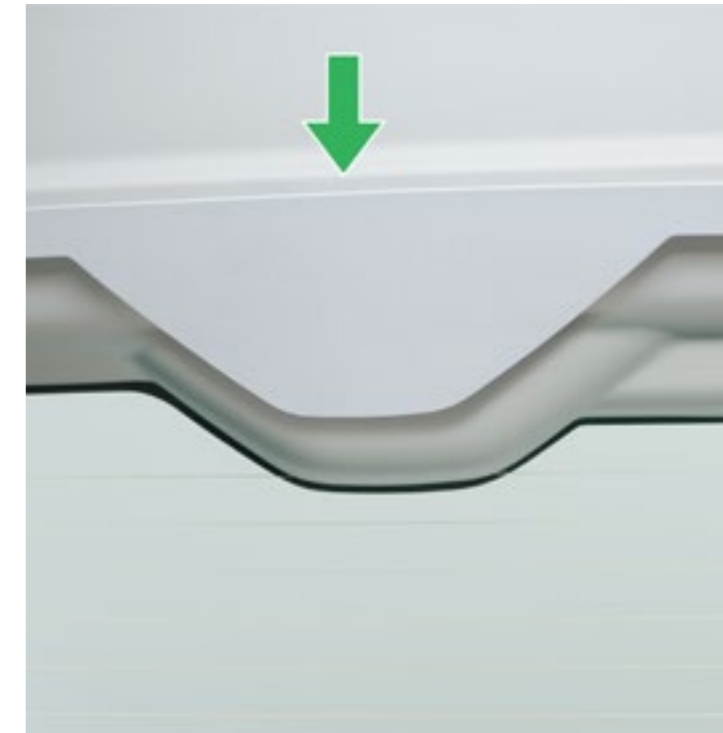

③④ バックドアクッション

A AS B B C D F

※写真には装備名以外のオプションも含まれています。詳しくは主要装備一覧表をご覧ください。

車いす仕様車	ロング・標準ボディ	A Aタイプ	AS ASタイプ	B Bタイプ	C Cタイプ	F Fタイプ	ウェルジョイン	ロング・ワイドボディ	ウ
	スーパーロング・ワイドボディ	B Bタイプ	D Dタイプ					スーパーロング・ワイドボディ	ウ

■ その他

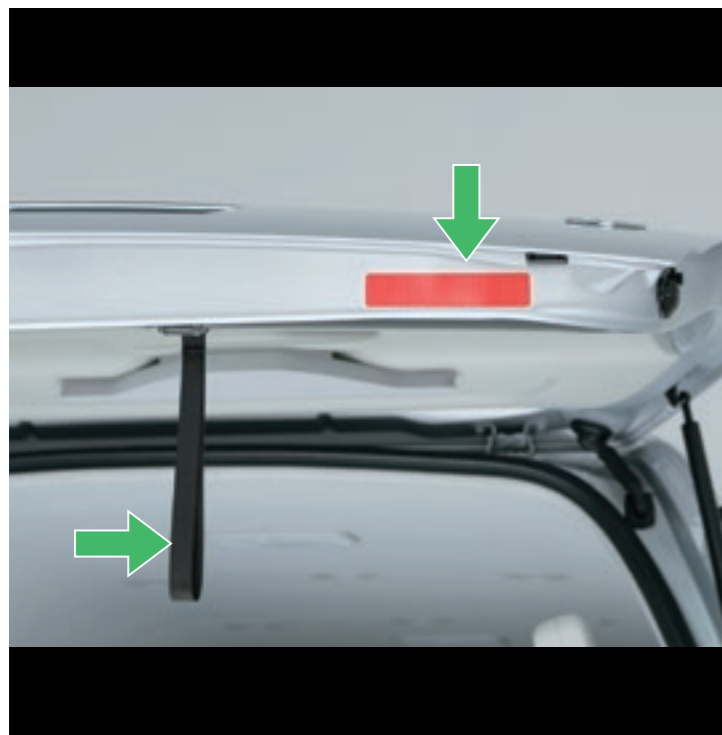

(写真はCタイプ)



- ③⑤ バックドアリフレクター
  - ③⑥ 専用バックドアストラップ
- A AS B B C D F

- ③⑦ ルーフサイドウインドウ
- A AS B C F

型式により装備の有無がご選びいただけます。  
 ※メーカーオプションのUVカットグリーンガラス装着時もルーフサイドウインドウはプライバシーガラスとなります。

- ③⑧ 車いすステッカー (4枚)
- A AS B B C D F

- ③⑨ 扉開放表示ラベル (ドアインサイドハンドル)
- ウウ

※写真には装備名以外のオプションも含まれています。詳しくは主要装備一覧表をご覧ください。

車いす仕様車	ロング・標準ボディ	A	Aタイプ	AS	ASタイプ	B	Bタイプ	C	Cタイプ	F	Fタイプ	ウェルジョイン	ロング・ワイドボディ	ウ
	スーパーロング・ワイドボディ	B	Bタイプ	D	Dタイプ								スーパーロング・ワイドボディ	ウ



〈スライドドア前側〉  
(使用時)



(収納時)

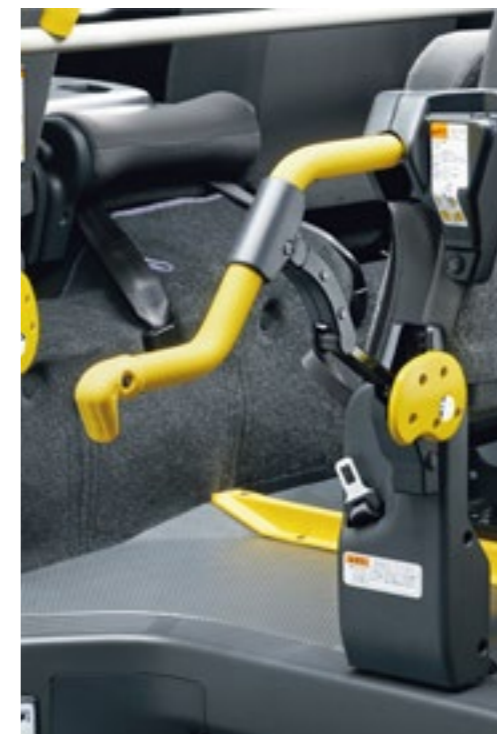

〈スライドドア後側〉  
(使用時)

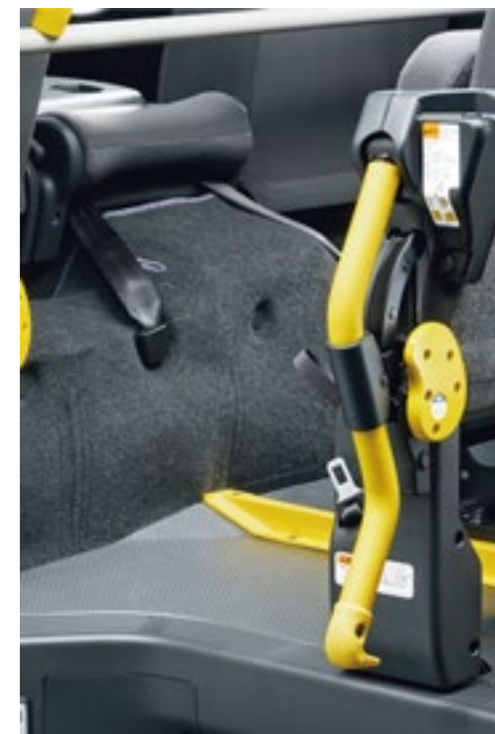

(収納時)

### ⑤4 可倒式手すり

特に降車時の「安心」に配慮した手すりです。地面に降りきるまでつかめる長さを確保しつつ、未使用時は収納できる可倒式としました。

**Point**

しっかりと身体を支えることができる、波形状を採用しました。

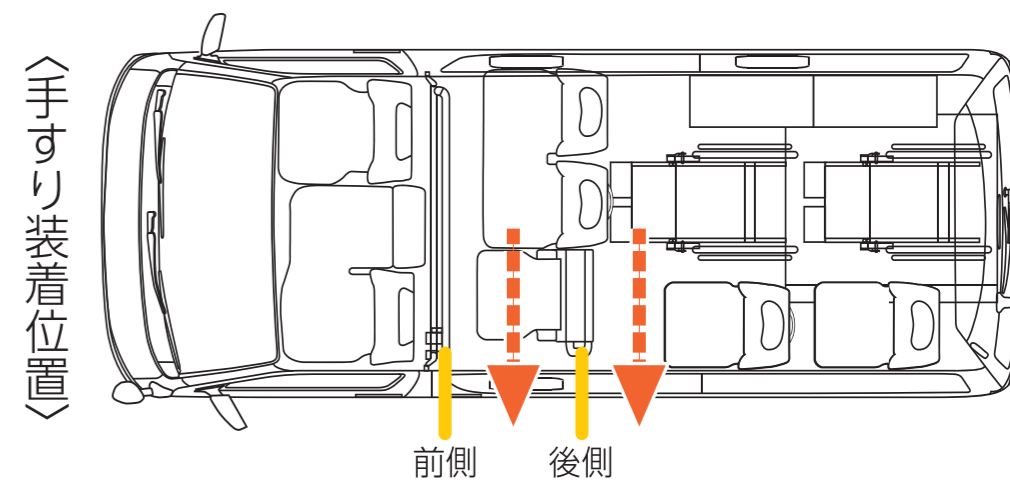

写真はFタイプ

※「スライドドア前側のみ」、「スライドドア前側+後側のセット」のいずれかの装着となります。※可倒式手すりは必ず展開して使用してください。

※写真には装備名以外のオプションも含まれています。詳しくは主要装備一覧表をご覧ください。

※メーカーオプションの詳しい設定につきましては、P054の架装主要装備一覧表をご覧ください。



リヤルームランプ

⑤ LEDルームランプ

リヤルームランプ、スライドドアステップランプにLEDバルブを採用。

**Point**

白色光により視認性を向上しました。



スライドドアステップランプ

写真はFタイプ

※メーカーオプションの詳細い設定につきましては、P054の架装主要装備一覧表をご覧ください。



■ 車いす・ストレッチャー固定装置

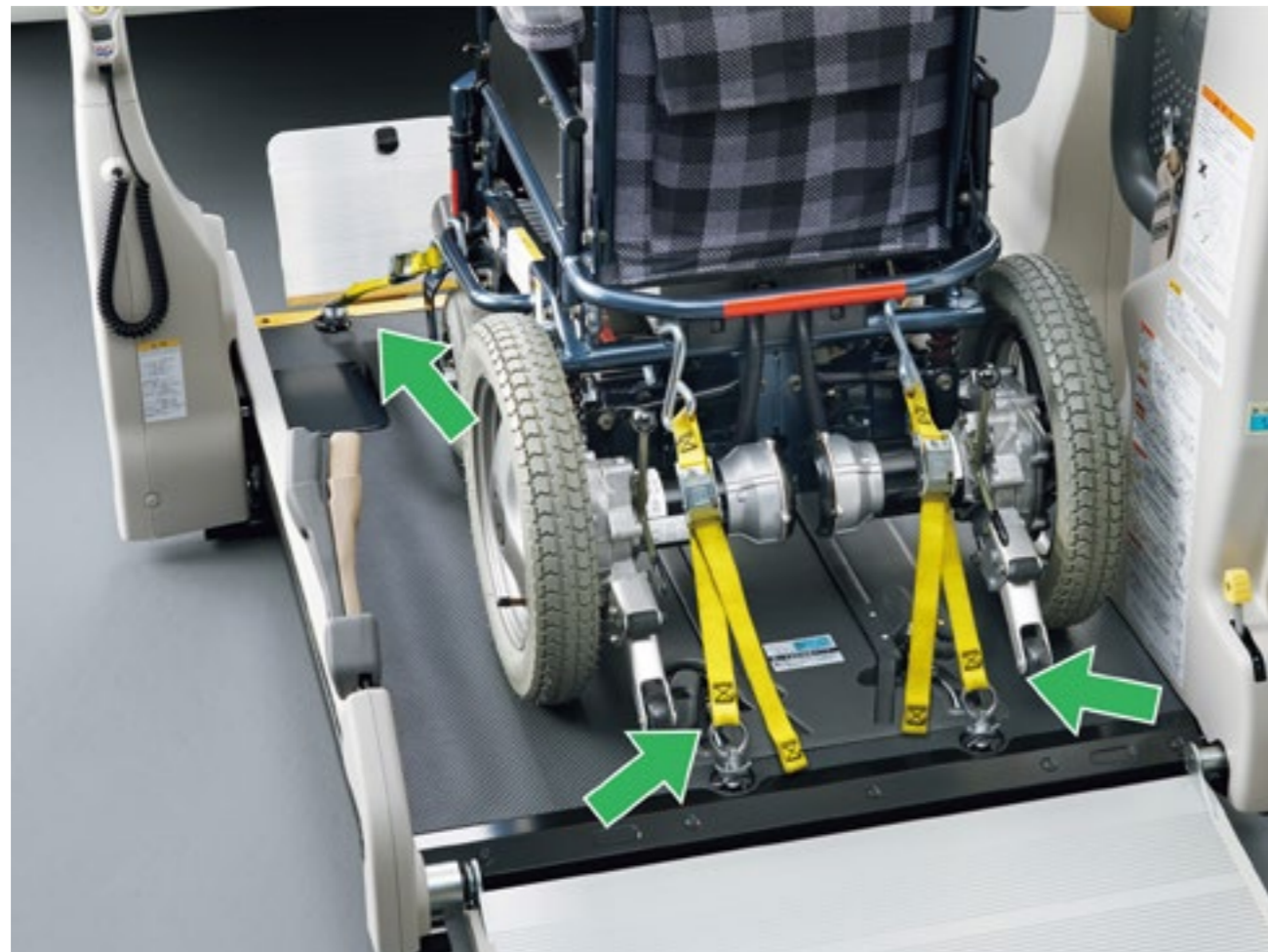

④⑩ 車いす固定ベルト（電動・特殊車いす固定用／1台分）

A AS B B C D F

※車いす固定位置はリフトプラットフォーム上になります。  
 ※ベルトの本数はタイプにより異なります。P054の架装主要装備一覧表をご覧ください。

④⑪ ストレッチャー固定装置

A AS B B D

※ストレッチャーで乗車する場合は選択してください。  
 ※固定可能なストレッチャーのサイズにつきましては、P050をご参照ください。

写真はBタイプロング

※写真には装備名以外のオプションも含まれています。詳しくは主要装備一覧表をご覧ください。

車いす仕様車	ロング・標準ボディ	A Aタイプ	AS ASタイプ	B Bタイプ	C Cタイプ	F Fタイプ	ウェルジョイン	ロング・ワイドボディ	ウ
	スーパーロング・ワイドボディ	B Bタイプ	D Dタイプ					スーパーロング・ワイドボディ	ウ

■ その他



(写真はBタイプロング)

④② 消火器

A AS B B C D F



(写真はBタイプロング)

④③ 車いす用手すり (右側)

A B

※装着位置はP032のイラストをご参照ください。



(写真はBタイプロング)

④④ ルーフサイドハンドレール (右側後部)

A AS B B D

※写真はルーフサイドウインドウ装着車。



④⑤ バックブザー

全タイプに架装オプション設定

※ヘッドランプまたはスモールランプ点灯時にはブザーは鳴りません。

※写真には装備名以外のオプションも含まれています。詳しくは主要装備一覧表をご覧ください。

車いす仕様車	ロング・標準ボディ	A Aタイプ	AS ASタイプ	B Bタイプ	C Cタイプ	F Fタイプ	ウェルジョイン	ロング・ワイドボディ	ウ
	スーパーロング・ワイドボディ	B Bタイプ	D Dタイプ					スーパーロング・ワイドボディ	ウ

■ その他

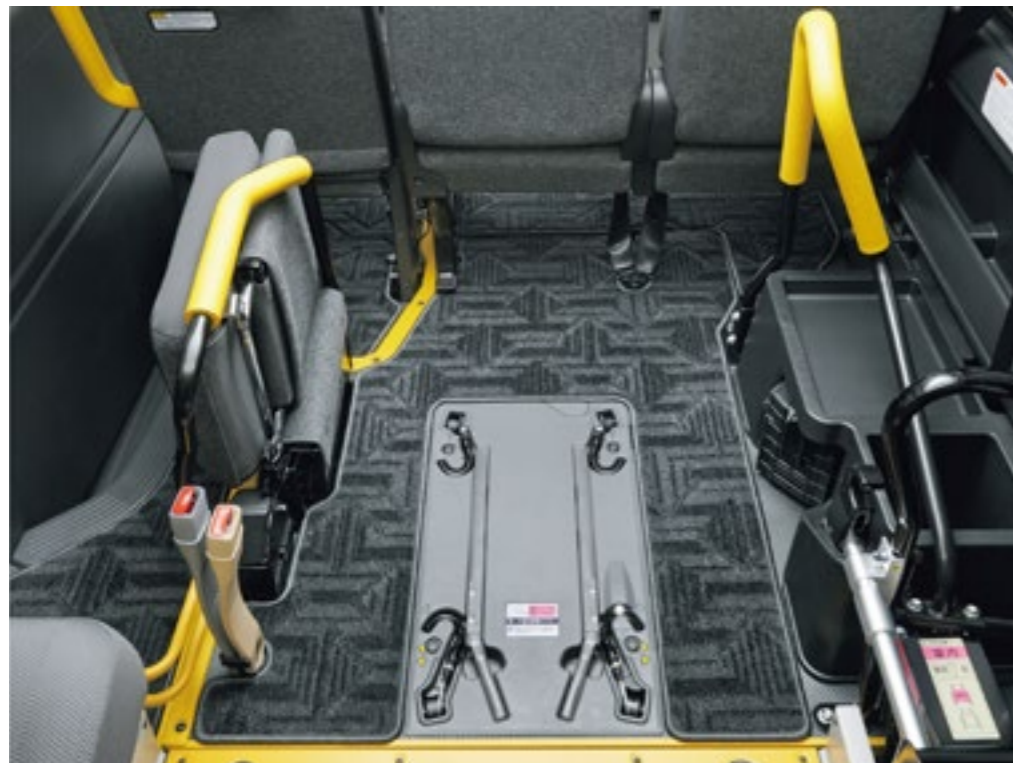

(写真はBタイプロング)

④6 脱着式フロアマット

A AS B B C D F

※ウェルジョインは販売店装着オプションです。  
 ※Dタイプは運転席、助手席のみとなります。



(写真はBタイプロング)

④7 点滴フック固定装置 (2個収納)

A AS B B C D F



(写真はAタイプ)

④8 酸素ポンベ固定装置 (500L×2本)

A B B

※酸素ポンベは装備に含まれません。

※写真には装備名以外のオプションも含まれています。詳しくは主要装備一覧表をご覧ください。

車いす仕様車	ロング・標準ボディ	A	Aタイプ	AS	ASタイプ	B	Bタイプ	C	Cタイプ	F	Fタイプ	ウェルジョイン	ロング・ワイドボディ	ウ
	スーパーロング・ワイドボディ	B	Bタイプ	D	Dタイプ							ウェルジョイン	スーパーロング・ワイドボディ	ウ

■ その他



(写真はCタイプ)

④9 サイドウインドウカーテン

A AS B C D F

※バックドアおよびスライドドアには装着されません。

※写真には装備名以外のオプションも含まれています。詳しくは主要装備一覧表をご覧ください。

車いす仕様車	ロング・標準ボディ	A	Aタイプ	AS	ASタイプ	B	Bタイプ	C	Cタイプ	F	Fタイプ	ウェルジョイン	ロング・ワイドボディ	ウ
	スーパーロング・ワイドボディ	B	Bタイプ	D	Dタイプ								スーパーロング・ワイドボディ	ウ

■ その他



〈通常時〉



〈チルトダウン時〉

⑤0 専用車いす [ウェルチェア]

A AS B B C D F

座面と背もたれがチルトダウンすることで着座姿勢が安定し、上半身の揺れや身体の前すべりを防ぎます。  
シートベルトの装着性にも優れています。

●特長やサイズなど、ウェルチェアの詳細につきましては、ホームページの「ウェルチェアとは」をご覧ください。 ●構造上、折りたたむことはできませんので、②⑤車いす収納装置には収納できません。

車いす仕様車	ロング・標準ボディ	A Aタイプ	AS ASタイプ	B Bタイプ	C Cタイプ	F Fタイプ	ウェルジョイン	ロング・ワイドボディ	ウ
	スーパーロング・ワイドボディ	B Bタイプ	D Dタイプ					スーパーロング・ワイドボディ	ウ

■ その他



⑤1 車いす用ヘッドレスト

A AS B F B 2台分 / C 1台分 / D 4台分

※車いすは装備に含まれません。

⑤2 胸部固定ベルト (車いす用)

A AS B B C D F

※胸部固定ベルトはシートベルトに代わるものではありません。  
走行中は必ずシートベルトを着用してください。

⑤3 専用シートカバー (吸水タイプ/後席用)

A AS B B C D F

※はね上げシートはクッション部のみとなります。

(写真はAタイプ)

※写真には装備名以外のオプションも含まれています。詳しくは主要装備一覧表をご覧ください。

車いす仕様車	ロング・標準ボディ	A Aタイプ	AS ASタイプ	B Bタイプ	C Cタイプ	F Fタイプ	ウェルジョイン	ロング・ワイドボディ	ウ
	スーパーロング・ワイドボディ	B Bタイプ	D Dタイプ					スーパーロング・ワイドボディ	ウ

## ■ その他

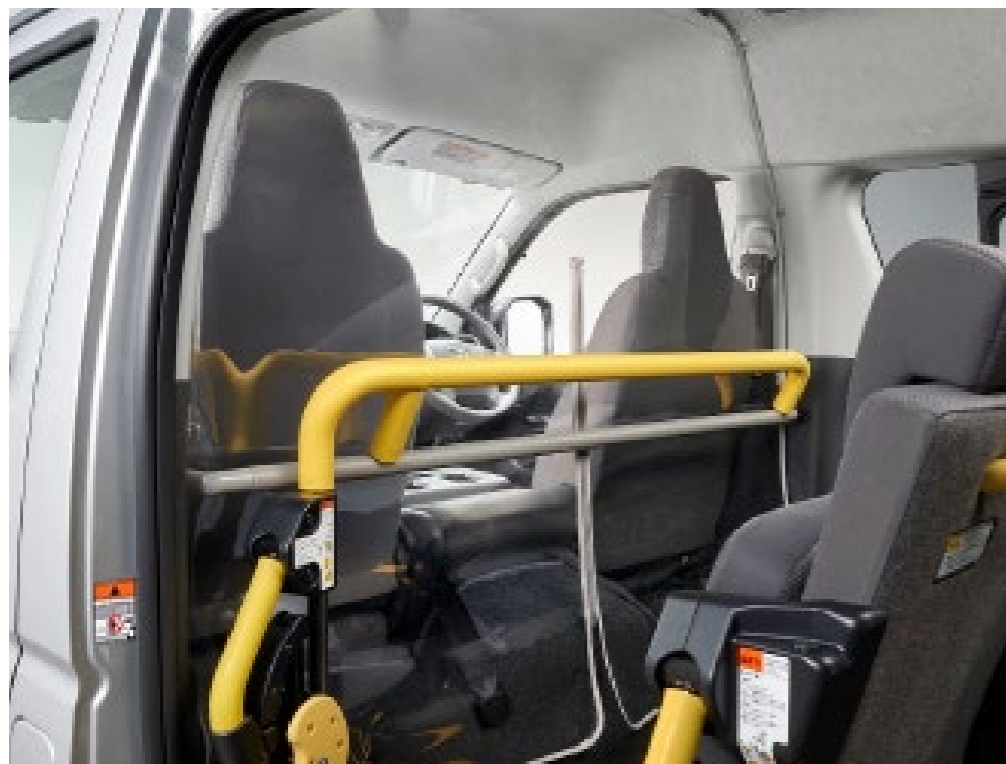
**飛沫感染対策セパレーター**

運転席と後席を仕切る透明なカーテンです。脱着可能で前席・後席どちらからも開け閉めが可能なファスナー付き。乗る人すべてが安心できる環境づくりをサポートします。

※写真は車いす仕様車Bタイプのオプション付車への装着例です。詳しくはACCESSORIES & CUSTOMIZE CATALOGUEをご覧ください。販売店におたずねください。

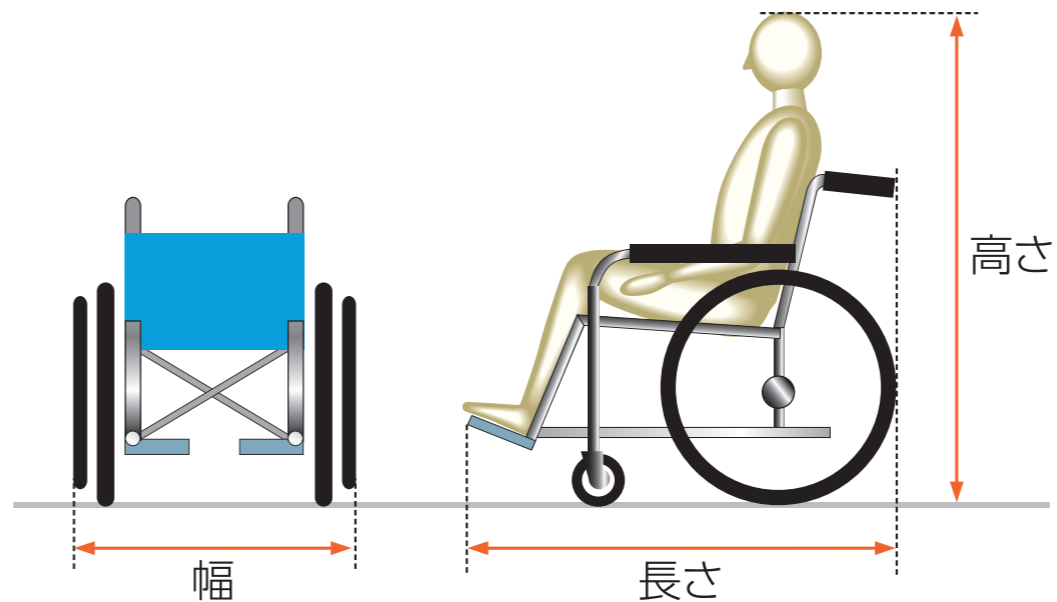
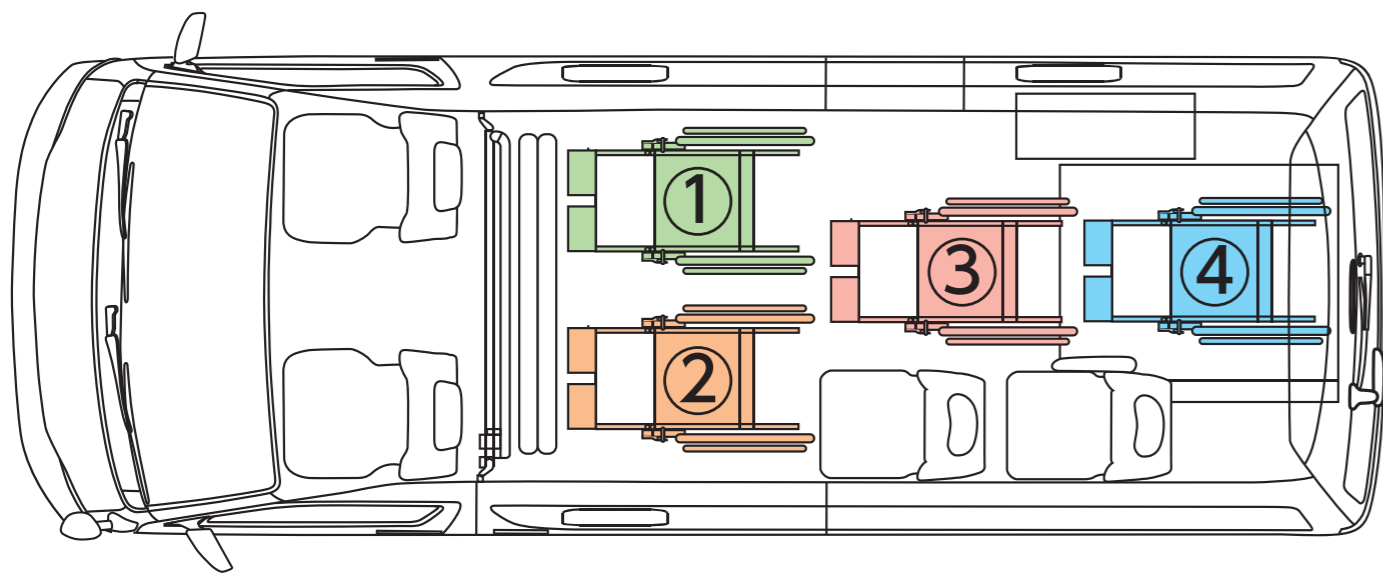

●車いす購入にあたっては、下記の車いす乗車の目安を参考に、開口高・室内高および座高を考慮してお求めください。特に体格の大きな方はご注意ください。

上記図面の車いす位置			①			②			③			④		
仕様	タイプ	ボディサイズ	幅	長さ	高さ	幅	長さ	高さ	幅	長さ	高さ	幅	長さ	高さ
車いす仕様車	A	ロング・標準ボディ	—	—	—	—	—	—	670	1,400※	1,435	785	1,400※	1,435
		ストレッチャー同時乗車時※	—	—	—	—	—	—	—	—	—	785	990	1,435
	AS	ロング・標準ボディ	—	—	—	—	—	—	650	1,400※	1,435	785	1,400※	1,435
		ストレッチャー同時乗車時※	—	—	—	—	—	—	650	950	1,435	—	—	—
	B	ロング・標準ボディ	—	—	—	—	—	—	725	1,080	1,435	785	1,265	1,435
	C	ロング・標準ボディ	—	—	—	—	—	—	—	—	—	785	1,265	1,435
	F	ロング・標準ボディ	—	—	—	—	—	—	725	1,080	1,435	725	1,265	1,435
	B	スーパーロング・ワイドボディ	—	—	—	—	—	—	785	1,395	1,495	785	1,265	1,495
D	スーパーロング・ワイドボディ	680	990	1,495	680	990	1,495	785	1,010	1,495	785	1,265	1,495	
	ストレッチャー同時乗車時※	680	990	1,495	680	990	1,495	—	—	—	—	—	—	

※数値は最大値を示します。(単位：mm)

※ ストレッチャー同時乗車時は、車いすの固定位置が通常とは異なります。詳しくは販売店にお問い合わせください。



＜重複が無い場合＞

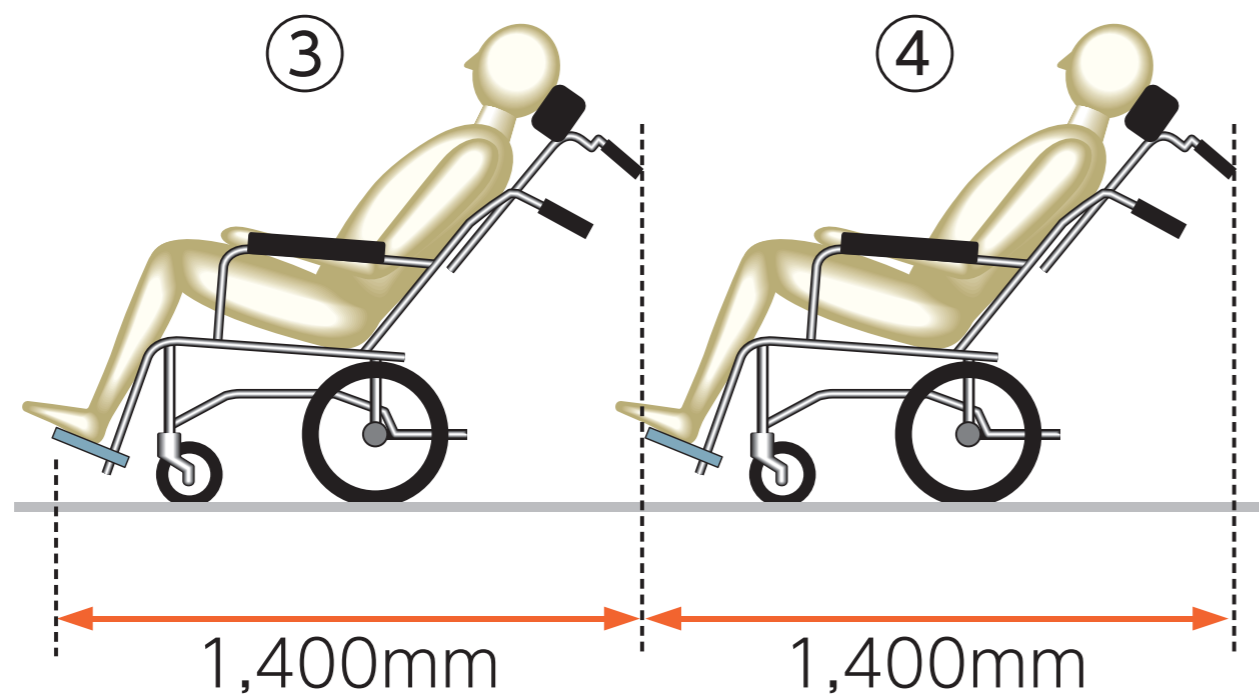

＜重複がある場合＞

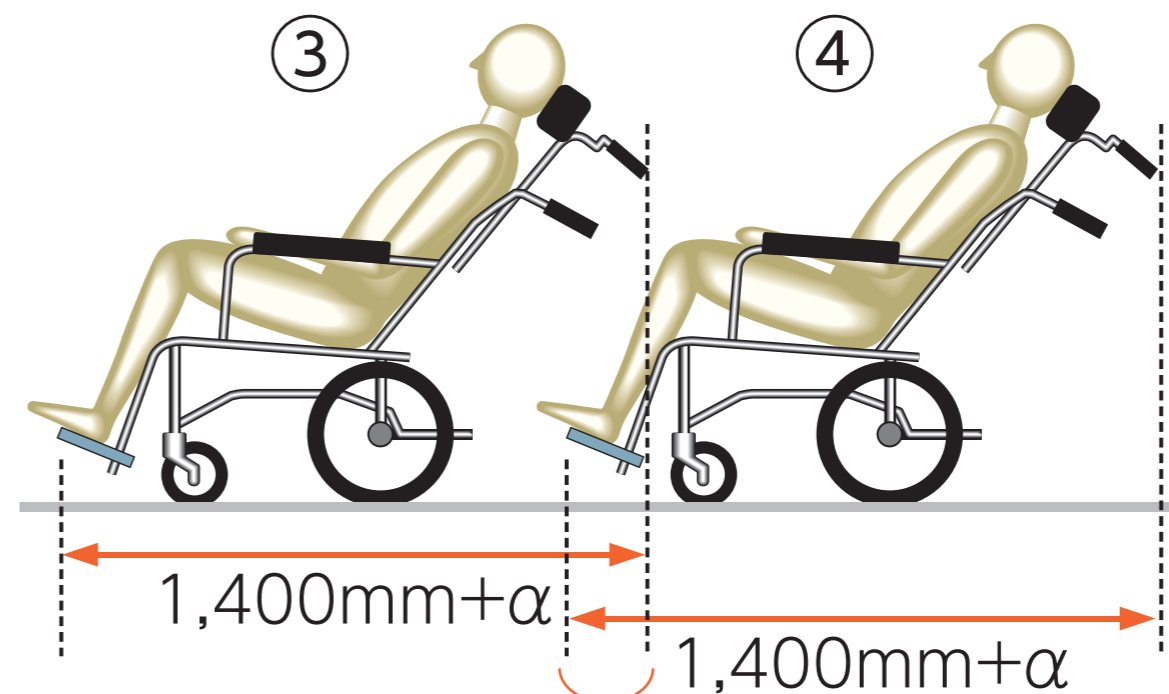

※重複した分、それぞれの車いすの長さに余裕が出ます。

※A、ASタイプの大型車いす長さの目安

上記数値は、③④に同じ長さの車いすが乗車し、重複が無い場合の目安です。重複が可能な場合（③④の車いすの前後の形状によりま  
す）は、さらに全長が長い車いすの乗車も可能です。

※数値は最大値を示します。（単位：mm）

●上記以外の乗車可能な大型車いすや固定方法などにつきましては、販売店にお問い合わせください。

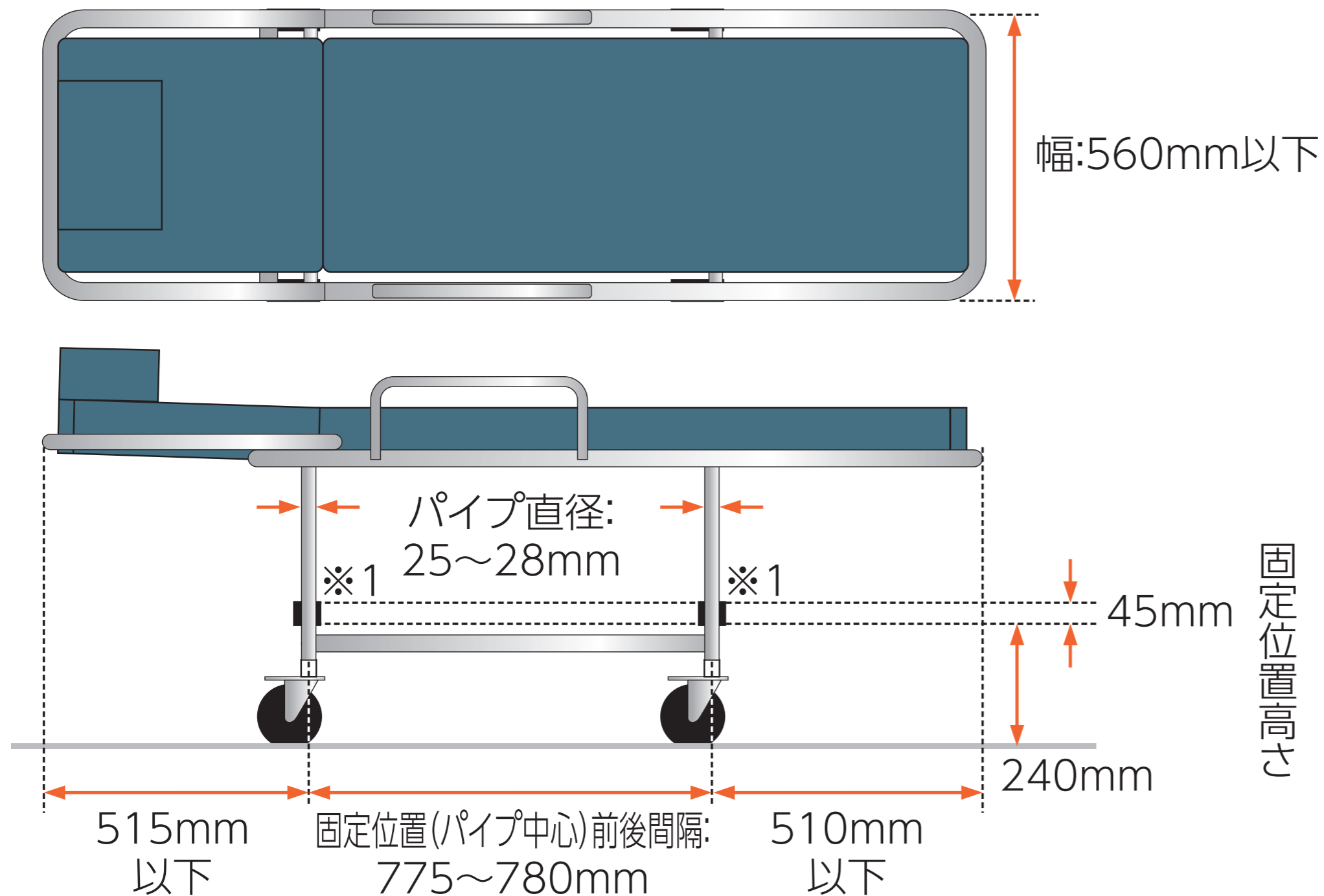

※数値は最大値を示します。(単位: mm)

●架装オプションのストレッチャー固定装置 (P041の④) をご使用ください。 ストレッチャー固定装置で固定可能なストレッチャーのサイズです。

●乗車位置はP013~P022の「車いす仕様車 (8ナンバー) 車内レイアウト」をご覧ください。

※1 ストレッチャー固定装置により固定される位置です。

		車いす仕様車							ウェルジョイン		
		ロング・標準ボディ					スーパーロング・ワイドボディ		ロング・ワイドボディ	スーパーロング・ワイドボディ	
		Aタイプ	ASタイプ	Bタイプ	Cタイプ	Fタイプ	Bタイプ	Dタイプ	DXベース	GLベース	グランキャビンベース
■ ウェルキャブ標準装備 ■ 架装オプション(ご注文時に申し受けます) ■ 販売店装着オプション ■ メーカーオプション(ご注文時に申し受けます)											
①	車いす用スイングアームリフト(リフト能力250kg)										
②	車いす固定装置 < >内は車いすの位置	<全位置>ワイヤー式/電動			2台分	1台分	2台分	2台分	4台分		
-		<フロア上>前側:ベルト式/手動 後側:ワイヤー式/電動	1台分	1台分							
-		<リフト上>前側:ベルト式/手動 後側:ワイヤー式/電動	1台分	1台分							
-		<リフト上>大型車いす用ベルト	2本	2本							
③	シート	固定シート	2人掛け		1脚	2脚	1脚	1脚			
④			1人掛け	1脚	1脚	1脚	1脚	1脚	1脚		
⑤			1人掛け(リクライニング機能無し)				2脚				
⑥		スペースアップシート	2人掛け		1脚						
⑦			1人掛け					1脚	1脚		
⑧		はね上げシート	クッションはね上げ式		1脚	1脚	1脚	1脚			
⑨			クッションはね上げ式(後ろ向き/介助の方用)	1脚	1脚						
⑩			右はね上げ式(介助の方用、シートバック可動タイプ)			1脚					
-		タンブルシート(3人掛け)							1脚		
-		消臭・撥水機能付シート表皮(ファブリック)								※2	※2

※1.フロントシート(運転席・助手席・センター席)には消臭・撥水機能はありません。 ※2.フロントシート(運転席・助手席)は後席とシート色・素材が異なります。

◆「架装オプション」「メーカーオプション」はご注文時に申し受けます。メーカーの工場では装着するため、ご注文後はお受けできませんのでご了承ください。 ◆オプション装着により、車両重量、車両寸法が変更になる場合があります。 ●価格はメーカー希望小売価格(消費税10%込み)'22年12月現在のもの)で参考価格です。価格は販売店が独自に定めていますので、詳しくは各販売店におたずねください。 ●車いす仕様車は消費税が非課税となり、メーカー希望小売価格は消費税抜きの価格となります。

			車いす仕様車						ウェルジョイン				
			ロング・標準ボディ						スーパーロング・ワイドボディ		ロング・ワイドボディ		スーパーロング・ワイドボディ
			Aタイプ	ASタイプ	Bタイプ	Cタイプ	Fタイプ	Bタイプ	Dタイプ	DXベース	GLベース	クラブキャビンベース	
⑪	車いす用シートベルト	3点式	2台分	2台分	2台分	1台分	2台分	2台分	2台分				
		2点式							2台分※3				
⑫	後席シート用シートベルト	3点式	1席	2席	3席	4席	4席	5席	5席	8席	8席	8席	
		2点式	※4	1席	2席	2席	2席	1席					
-	光電センサー												
-	Pレンジインターロック(リフト用)/(ステップ用)												
⑬	フロントハンドレール												
⑭	フロントハンドレール&スライドドア乗降口ハンドレール												
⑮	スライドドア乗降口手すり(シート取付)												
⑯	右はね上げ式シート用手すり												
⑰	車いす用手すり(右側)&小物入れ												
⑱	車いす用グリップ(車いす収納装置一体型)												
⑲	シートバック グリップ	クッションはね上げ式シート											
		固定シート(2人掛け)左席											
		固定シート(1人掛け)3列目											
⑳	スライドドア乗降口グリップ(後側のみ)												
㉑	バックドア乗降グリップ(左側のみ)												
㉒	ルーフサイドグリップ(左側後部/吊革タイプ)												

※3.フロント2台は2点式となります。 ※4.2点式シートベルトの装着位置はP013~P022の車内レイアウトをご覧ください。

◆「架装オプション」「メーカーオプション」はご注文時に申し受けます。メーカーの工場では装着するため、ご注文後はお受けできませんのでご了承ください。 ◆オプション装着により、車両重量、車両寸法が変更になる場合があります。 ●価格はメーカー希望小売価格(消費税10%込み)'22年12月現在のもの)で参考価格です。価格は販売店が独自に定めていますので、詳しくは各販売店におたずねください。 ●車いす仕様車は消費税が非課税となり、メーカー希望小売価格は消費税抜きの価格となります。

		車いす仕様車						ウェルジョイン					
		ロング・標準ボディ					スーパーロング・ワイドボディ		ロング・ワイドボディ		スーパーロング・ワイドボディ		
		Aタイプ	ASタイプ	Bタイプ	Cタイプ	Fタイプ	Bタイプ	Dタイプ	DXベース	GLベース	グランキャビンベース		
②5	収納	車いす収納装置					※5	2台分※5					
②6		小物入れ(左側最後列)											
②7		小物入れ(車いす収納装置前部)						※6					
②8	その他	電動格納式大型ステップ(スライドドア連動)		※7	※7	※7	※7	※7	※7	※7			
②9		スライドドアイージークローザー											
③0		バックドアイージークローザー											
③1		リヤヒーター		専用	専用	専用	専用	専用	専用				
③2		リヤルームランプ		大型2個	大型2個	大型2個	大型2個	大型2個	大型2個	大型2個	1個	大型1個	大型2個
③3		夜間照明灯(バックドア内側2個)											
③4		バックドアクッション											
③5		バックドアリフレクター											
③6		専用バックドアストラップ											
③7		ルーフサイドウインドウ		※8	設定あり	設定あり	設定あり	設定あり	設定あり				
③8	車いすステッカー(4枚)												
-	専用サスペンション												
-	排気管横出し												
③9	扉開放表示ラベル(ドアインサイドハンドル)												

※5.車いすの背もたれが折りたたむタイプのみ収納可能です。 ※6.車いす2台収納時、使用できません。 ※7.車いす仕様車はシフトレバーを「P」の位置、かつ、メインスイッチ「ON」状態でないとステップは作動しません。 ※8.型式により装備の有無がご選びいただけます。

◆「架装オプション」「メーカーオプション」はご注文時に申し受けます。メーカーの工場では装着するため、ご注文後はお受けできませんのでご了承ください。 ◆オプション装着により、車両重量、車両寸法が変更になる場合があります。 ●価格はメーカー希望小売価格(消費税10%込み)'22年12月現在のもの)で参考価格です。価格は販売店が独自に定めていますので、詳しくは各販売店におたずねください。 ●車いす仕様車は消費税が非課税となり、メーカー希望小売価格は消費税抜きの価格となります。

		車いす仕様車							ウェルジョイン		
		ロング・標準ボディ					スーパーロング・ワイドボディ		ロング・ワイドボディ		スーパーロング・ワイドボディ
		Aタイプ	ASタイプ	Bタイプ	Cタイプ	Fタイプ	Bタイプ	Dタイプ	DXベース	GLベース	グラブキャビンベース
④①	車いす固定ベルト(電動・特殊車いす固定用/1台分)	2本	2本	4本	4本	4本	4本	4本			
④②	ストレッチャー固定装置 ※9										
④③	消火器										
架装オプション	④④ 車いす用手すり(右側)										
	④⑤ ルーフサイドハンドレール(右側後部)										
	④⑥ バックブザー										
	④⑦ 脱着式フロアマット ※10										
	④⑧ 点滴フック固定装置(2個収納)										
	④⑨ 酸素ボンベ固定装置(2本)										
	④⑩ サイドウインドウカーテン										
販売店装着オプション	⑤① 専用車いす[ウェルチェア] ※11										
	⑤② 車いす用ヘッドレスト	2台分	2台分	2台分	1台分	2台分	2台分	4台分			
	⑤③ 胸部固定ベルト										
	⑤④ 専用シートカバー(後席用)吸水タイプ	2席分	4席分	5席分	6席分	5席分	5席分	5席分			
-	リヤコーナーセンサー ※12										
メーカーオプション	⑤⑤ 可倒式手すり	スライドドア前側のみ			38,000円						
		スライドドア前側+後側のセット			76,000円						
⑤⑥	LEDルームランプ(リヤルームランプ+スライドドアステップランプ)	9,000円							6,600円(消費税抜き6,000円)		9,900円(消費税抜き9,000円)

※9.ストレッチャーで乗車する場合は選択してください。固定可能なストレッチャーのサイズにつきましてはP050をご参照ください。また、お手持ちのストレッチャーの乗車可否につきましては、販売店にお問い合わせください。 ※10.運転席、助手席、リヤ席すべてに装着されます(Dタイプは運転席・助手席のみ)。プラットホーム上は装着されません。 ※11.構造上、折りたたむことはできませんので、②車いす収納装置には収納できません。 ※12.Toyota Safety Senseの非装着を選択した場合のみ装着できます。

◆「架装オプション」「メーカーオプション」はご注文時に申し受けます。メーカーの工場では装着するため、ご注文後はお受けできませんのでご了承ください。 ◆オプション装着により、車両重量、車両寸法が変更になる場合があります。 ●価格はメーカー希望小売価格(消費税10%込み)'22年12月現在のもの)で参考価格です。価格は販売店が独自に定めていますので、詳しくは各販売店におたずねください。 ●車いす仕様車は消費税が非課税となり、メーカー希望小売価格は消費税抜きの価格となります。

Bタイプ

● 2WD・2000ガソリン ロングボディ (3BF-TRH200K-VTZYBW)

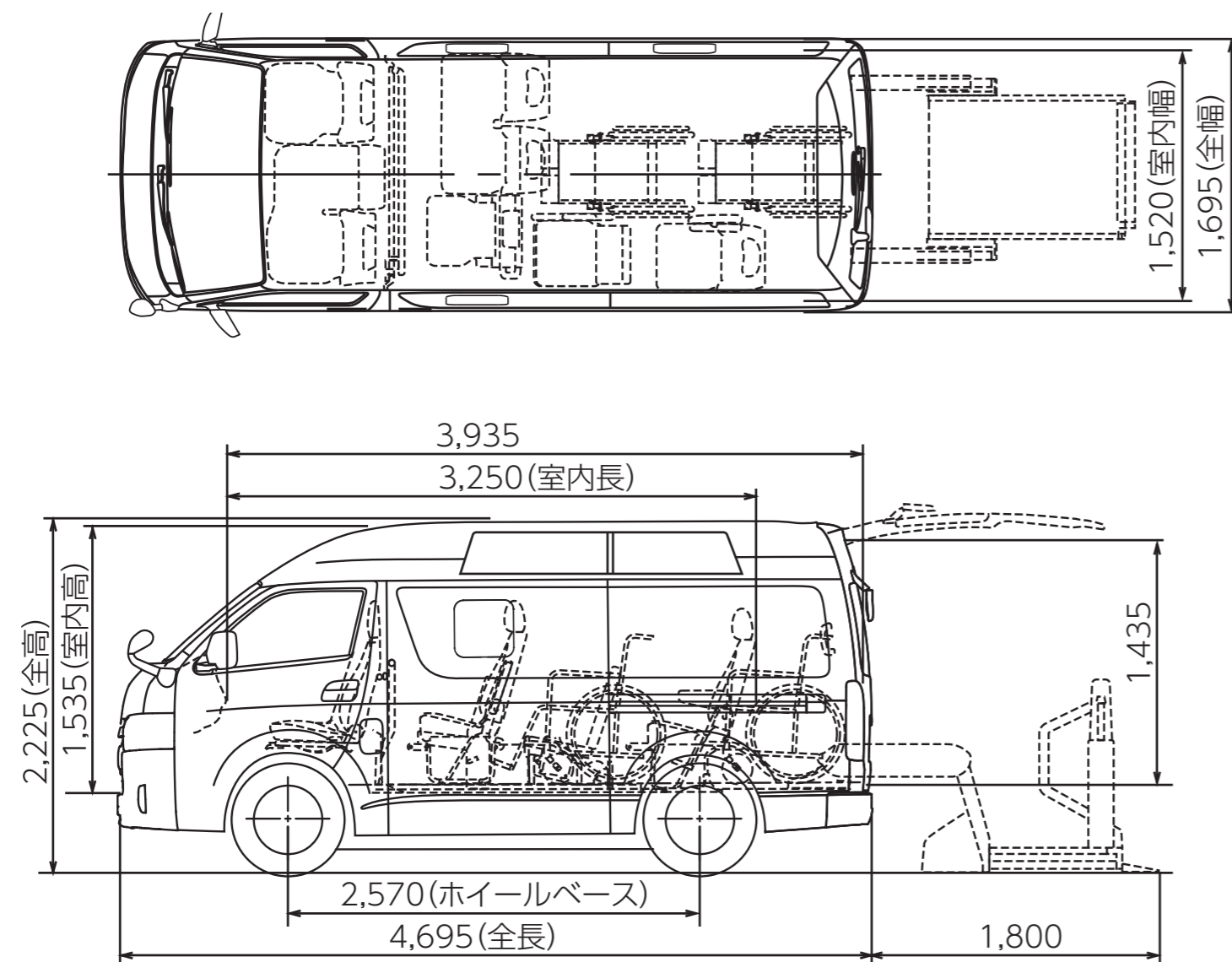

Dタイプ

● 2WD・2700ガソリン スーパーロングボディ (3BF-TRH223B-VTZYD)

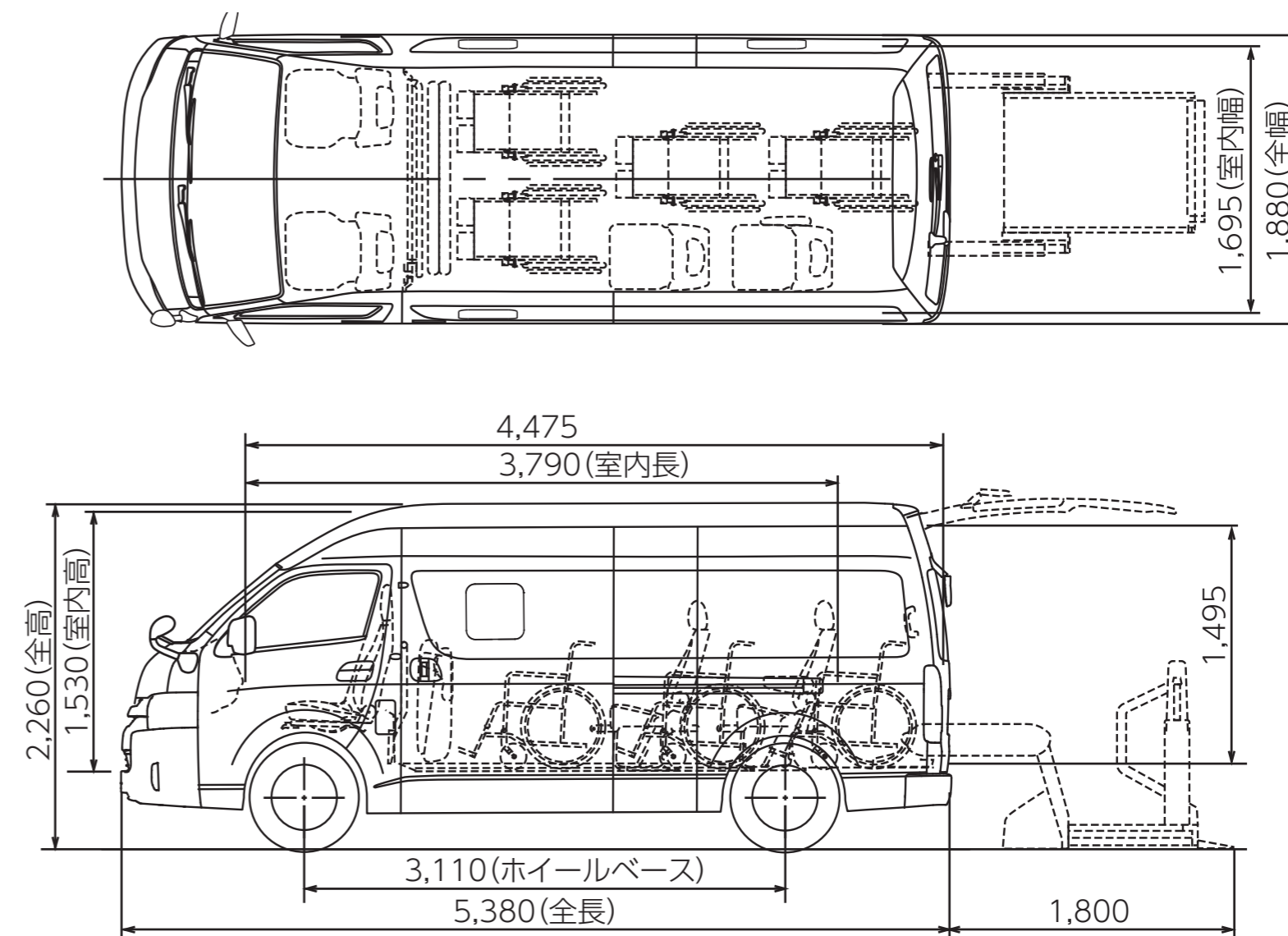

# 車いす仕様車 Aタイプ/ASタイプ (8ナンバー) 主要諸元表

ロング・標準ボディ	Aタイプ				ASタイプ				
	2WD		4WD		2WD		4WD		
	ルーフサイド ウインドウ有	ルーフサイド ウインドウ無	ルーフサイド ウインドウ有	ルーフサイド ウインドウ無	ルーフサイド ウインドウ有	ルーフサイド ウインドウ無	ルーフサイド ウインドウ有	ルーフサイド ウインドウ無	
TECS型式	3BF-TRH200K-VTZYAW	3BF-TRH200K-VTZYA	3DF-GDH206K-VTZYAW	3DF-GDH206K-VTZYA	3BF-TRH200K-VTZYASW	3BF-TRH200K-VTZYAS	3DF-GDH206K-VTZYASW	3DF-GDH206K-VTZYAS	
ベース車両型式	3BF-TRH200K-ERTDK5		3DF-GDH206K-ERTDY5		3BF-TRH200K-ERTDK5		3DF-GDH206K-ERTDY5		
トランスミッション	6速オートマチック				6速オートマチック				
エンジン	1TR-FE(2000ガソリン)		1GD-FTV(2800ディーゼル)		1TR-FE(2000ガソリン)		1GD-FTV(2800ディーゼル)		
車両重量 ※1 (kg)	2,060	2,050	2,390	2,380	2,100	2,090	2,430	2,420	
車両総重量 ※1 (kg)	2,445	2,435	2,775	2,765	2,540	2,530	2,870	2,860	
乗車定員 (名)	7				8				
車両寸法 (mm)	全長	4,695				4,695			
	全幅	1,695				1,695			
	全高	2,225		2,235		2,225		2,235	
室内寸法 ※2 (mm)	長さ	3,250(3,935)				3,250(3,935)			
	幅	1,520				1,520			
	高さ	1,535				1,535			
タイヤサイズ	前	195/80R15 103/101N LT		195/80R15 107/105N LT		195/80R15 103/101N LT		195/80R15 107/105N LT	
	後	195/80R15 103/101N LT		195/80R15 107/105N LT		195/80R15 103/101N LT		195/80R15 107/105N LT	
燃料タンク容量 (L)	70				70				
メーカー希望小売価格 (消費税非課税) ※3	3,890,000円	3,755,000円	4,710,000円	4,575,000円	4,010,000円	3,875,000円	4,830,000円	4,695,000円	
北海道地区メーカー希望小売価格(消費税非課税)※4	3,934,000円	3,799,000円	4,762,000円	4,627,000円	4,054,000円	3,919,000円	4,882,000円	4,747,000円	

※1 パワースライドドア(イージークローザー付)をメーカーオプション装着した場合10kg増加します。 ※2 室内寸法の( )内の数値は、有効室内長を示します。有効室内長は、リフトの最後端までの寸法を示します。 ※3 沖縄地区は価格が異なります。 ※4 北海道地区の価格には寒冷地仕様が含まれます(詳しくは販売店におたずねください)。 ●価格はメーカー希望小売価格(消費税10%込み)'22年12月現在のもの'で参考価格です。価格は販売店が独自に定めていますので、詳しくは各販売店におたずねください。 ●価格はスペアタイヤ(車両装着タイヤ)、タイヤ交換用工具付の価格です。 ●価格にはオプション価格は含まれていません。 ●保険料、税金(除く消費税)、登録料などの諸費用は別途申し受けます。 ●車いす仕様車は消費税が非課税となり、メーカー希望小売価格は消費税抜きの価格となります。 ●自動車リサイクル法の施行により、リサイクル料金が別途必要となります。 ●“ハイエース”“OPTITRON”“TOYOTA SAFETY SENSE”“VSC”“TRC”“Welcab”“TECS”“Wel Join”はトヨタ自動車(株)の商標です。 ●ハイエースウェルキャブ車いす仕様車・ウェルジョインはメーカー完成特装車(TECS)のため、持ち込み登録となります。各諸元数値はメーカー設計値であり参考数値です。登録の際は車両の実測数値が適用されます。

●1GD-FTVエンジン搭載車両は尿素水溶液(AdBlue®)の補充が必要となります。尿素水溶液は、主要国道沿いにあるトラックが給油可能なガソリンスタンドまたは販売店にて補充ができます。

⚠注意:尿素水溶液(AdBlue®)のタンク容量は10.4Lで、1000km走行すると約1L消費\*します。なお、尿素水溶液の残量がなくなるとエンジンの再始動ができなくなります。詳しくは、取扱書をご覧ください。\*お客様の使用環境や運転方法によって、消費量は異なります。高品位尿素水(AdBlue®)はディーゼルエンジン車の排出ガスに含まれるNOx(窒素酸化物)を低減するために用いられる化学品でJIS規格に適合したものです。 \*AdBlue®は、ドイツ自動車工業会(VDA)の登録商標です。



# 車いす仕様車 Bタイプ/Cタイプ (8ナンバー) 主要諸元表

ロング・標準ボディ	Bタイプ				Cタイプ				
	2WD		4WD		2WD		4WD		
	ルーフサイドウインドウ有	ルーフサイドウインドウ無	ルーフサイドウインドウ有	ルーフサイドウインドウ無	ルーフサイドウインドウ有	ルーフサイドウインドウ無	ルーフサイドウインドウ有	ルーフサイドウインドウ無	
TECS型式	3BF-TRH200K-VTZYBW	3BF-TRH200K-VTZYB	3DF-GDH206K-VTZYBW	3DF-GDH206K-VTZYB	3BF-TRH200K-VTZYCW	3BF-TRH200K-VTZYC	3DF-GDH206K-VTZYCW	3DF-GDH206K-VTZYC	
ベース車両型式	3BF-TRH200K-ERTDK5		3DF-GDH206K-ERTDY5		3BF-TRH200K-ERTDK5		3DF-GDH206K-ERTDY5		
トランスミッション	6速オートマチック				6速オートマチック				
エンジン	1TR-FE(2000ガソリン)		1GD-FTV(2800ディーゼル)		1TR-FE(2000ガソリン)		1GD-FTV(2800ディーゼル)		
車両重量 ※1 (kg)	2,130	2,120	2,460	2,450	2,090	2,080	2,420	2,410	
車両総重量 ※1 (kg)	2,680	2,670	3,010	3,000	2,640	2,630	2,970	2,960	
乗車定員 (名)	10				10				
車両寸法 (mm)	全長	4,695		4,695		4,695		4,695	
	全幅	1,695		1,695		1,695		1,695	
	全高	2,225		2,235		2,225		2,235	
室内寸法 ※2 (mm)	長さ	3,250(3,935)		3,250(3,935)		3,250(3,935)		3,250(3,935)	
	幅	1,520		1,520		1,520		1,520	
	高さ	1,535		1,535		1,535		1,535	
タイヤサイズ	前	195/80R15 103/101N LT		195/80R15 107/105N LT		195/80R15 103/101N LT		195/80R15 107/105N LT	
	後	195/80R15 103/101N LT		195/80R15 107/105N LT		195/80R15 103/101N LT		195/80R15 107/105N LT	
燃料タンク容量 (L)	70				70				
メーカー希望小売価格 (消費税非課税) ※3	3,864,000円	3,729,000円	4,684,000円	4,549,000円	3,838,000円	3,703,000円	4,658,000円	4,523,000円	
北海道地区メーカー希望小売価格(消費税非課税) ※4	3,908,000円	3,773,000円	4,736,000円	4,601,000円	3,882,000円	3,747,000円	4,710,000円	4,575,000円	

※1 パワースライドドア(イージークローザー付)をメーカーオプション装着した場合10kg増加します。 ※2 室内寸法の( )内の数値は、有効室内長を示します。有効室内長は、リフトの最後端までの寸法を示します。 ※3 沖縄地区は価格が異なります。 ※4 北海道地区の価格には寒冷地仕様が含まれます(詳しくは販売店におたずねください)。 ●価格はメーカー希望小売価格(消費税10%込み)'22年12月現在のもの'で参考価格です。価格は販売店が独自に定めていますので、詳しくは各販売店におたずねください。 ●価格はスペアタイヤ(車両装着タイヤ)、タイヤ交換用工具付の価格です。 ●価格にはオプション価格は含まれていません。 ●保険料、税金(除く消費税)、登録料などの諸費用は別途申し受けます。 ●車いす仕様車は消費税が非課税となり、メーカー希望小売価格は消費税抜きの価格となります。 ●自動車リサイクル法の施行により、リサイクル料金が別途必要となります。 ●“ハイエース”“OPTITRON”“TOYOTA SAFETY SENSE”“VSC”“TRC”“Welcab”“TECS”“Wel Join”はトヨタ自動車(株)の商標です。 ●ハイエースウェルキャブ 車いす仕様車・ウェルジョインはメーカー完成特装車(TECS)のため、持ち込み登録となります。各諸元数値はメーカー設計値であり参考数値です。登録の際は車両の実測数値が適用されます。

●1GD-FTVエンジン搭載車両は尿素水溶液(AdBlue®)の補充が必要となります。尿素水溶液は、主要国道沿いにあるトラックが給油可能なガソリンスタンドまたは販売店にて補充ができます。

⚠注意:尿素水溶液(AdBlue®)のタンク容量は10.4Lで、1000km走行すると約1L消費\*します。なお、尿素水溶液の残量がなくなるとエンジンの再始動ができなくなります。詳しくは、取扱書をご覧ください。\*お客様の使用環境や運転方法によって、消費量は異なります。高品位尿素水(AdBlue®)はディーゼルエンジン車の排出ガスに含まれるNOx(窒素酸化物)を低減するために用いられる化学品でJIS規格に適合したものです。 \*AdBlue®は、ドイツ自動車工業会(VDA)の登録商標です。

ロング・標準ボディ		Fタイプ			
		2WD		4WD	
		ルーフサイド ウインドウ有	ルーフサイド ウインドウ無	ルーフサイド ウインドウ有	ルーフサイド ウインドウ無
TECS型式		3BF-TRH200K- VTZYFW	3BF-TRH200K- VTZYF	3DF-GDH206K- VTZYFW	3DF-GDH206K- VTZYF
ベース車両型式		3BF-TRH200K-ERTDK5		3DF-GDH206K-ERTDY5	
トランスミッション		6速オートマチック			
エンジン		1TR-FE(2000ガソリン)		1GD-FTV(2800ディーゼル)	
車両重量 ※1	(kg)	2,130	2,120	2,460	2,450
車両総重量 ※1	(kg)	2,680	2,670	3,010	3,000
乗車定員	(名)	10			
車両寸法 (mm)	全長	4,695			
	全幅	1,695			
	全高	2,225		2,235	
室内寸法 ※2 (mm)	長さ	3,250(3,935)			
	幅	1,520			
	高さ	1,535			
タイヤ サイズ	前	195/80R15 103/101N LT		195/80R15 107/105N LT	
	後	195/80R15 103/101N LT		195/80R15 107/105N LT	
燃料タンク容量	(L)	70			
メーカー希望小売価格 (消費税非課税) ※3		3,923,000円	3,788,000円	4,743,000円	4,608,000円
北海道地区メーカー希望 小売価格(消費税非課税) ※4		3,967,000円	3,832,000円	4,795,000円	4,660,000円

※1 パワースライドドア(イージークローザー付)をメーカーオプション装着した場合10kg増加します。 ※2 室内寸法の( )内の数値は、有効室内長を示します。有効室内長は、リフトの最後端までの寸法を示します。 ※3 沖縄地区は価格が異なります。 ※4 北海道地区の価格には寒冷地仕様が含まれます(詳しくは販売店におたずねください)。 ●価格はメーカー希望小売価格(消費税10%込み)'22年12月現在のもの>で参考価格です。価格は販売店が独自に定めていますので、詳しくは各販売店におたずねください。 ●価格はスペアタイヤ(車両装着タイヤ)、タイヤ交換用工具付の価格です。 ●価格にはオプション価格は含まれていません。 ●保険料、税金(除く消費税)、登録料などの諸費用は別途申し受けます。 ●車いす仕様車は消費税が非課税となり、メーカー希望小売価格は消費税抜きの価格となります。 ●自動車リサイクル法の施行により、リサイクル料金が別途必要となります。 ●“ハイエース”“OPTITRON”“TOYOTA SAFETY SENSE”“VSC”“TRC”“Welcab”“TECS”“Wel Join”はトヨタ自動車(株)の商標です。 ●ハイエースウェルキャブ 車いす仕様車・ウェルジョインはメーカー完成特装車(TECS)のため、持ち込み登録となります。各諸元数値はメーカー設計値であり参考数値です。登録の際は車両の実測数値が適用されます。

●1GD-FTVエンジン搭載車両は尿素水溶液(AdBlue<sup>®</sup>)の補充が必要となります。尿素水溶液は、主要国道沿いにあるトラックが給油可能なガソリンスタンドまたは販売店にて補充ができます。

⚠注意:尿素水溶液(AdBlue<sup>®</sup>)のタンク容量は10.4Lで、1000km走行すると約1L消費\*します。なお、尿素水溶液の残量がなくなるとエンジンの再始動ができなくなります。詳しくは、取扱書をご覧ください。\*お客様の使用環境や運転方法によって、消費量は異なります。高品位尿素水(AdBlue<sup>®</sup>)はディーゼルエンジン車の排出ガスに含まれるNOx(窒素酸化物)を低減するために用いられる化学品でJIS規格に適合したものです。 \*AdBlue<sup>®</sup>は、ドイツ自動車工業会(VDA)の登録商標です。

# 車いす仕様車 Bタイプ/Dタイプ (8ナンバー) 主要諸元表

スーパーロング・ ワイドボディ	Bタイプ		Dタイプ		
	2WD	4WD	2WD	4WD	
TECS型式	3BF-TRH223B-VTZYB	3BF-TRH228B-VTZYB	3BF-TRH223B-VTZYD	3BF-TRH228B-VTZYD	
ベース車両型式	3BF-TRH223B-LETNK5	3BF-TRH228B-LETNK5	3BF-TRH223B-LETNK5	3BF-TRH228B-LETNK5	
トランスミッション	6速オートマチック		6速オートマチック		
エンジン	2TR-FE(2700ガソリン)		2TR-FE(2700ガソリン)		
車両重量 ※1 (kg)	2,370	2,480	2,380	2,490	
車両総重量 ※1 (kg)	2,865	2,975	2,875	2,985	
乗車定員 (名)	9		9		
車両寸法 (mm)	全長	5,380	5,380		
	全幅	1,880	1,880		
	全高	2,260	2,275	2,275	
室内寸法 ※2 (mm)	長さ	3,790(4,475)		3,790(4,475)	
	幅	1,695		1,695	
	高さ	1,530		1,530	
タイヤサイズ	前	195/80R15 103/101N LT		195/80R15 103/101N LT	
	後	195/80R15 103/101N LT		195/80R15 103/101N LT	
燃料タンク容量 (L)	70		70		
メーカー希望小売価格 (消費税非課税) ※3	4,299,000円	4,585,000円	4,376,000円	4,662,000円	
北海道地区メーカー希望小売価格(消費税非課税) ※4	4,353,000円	4,639,000円	4,430,000円	4,716,000円	

※1 パワースライドドア(イージークローザー付)をメーカーオプション装着した場合10kg増加します。 ※2 室内寸法の( )内の数値は、有効室内長を示します。有効室内長は、リフトの最後端までの寸法を示します。 ※3 沖縄地区は価格が異なります。 ※4 北海道地区の価格には寒冷地仕様が含まれます(詳しくは販売店におたずねください)。 ●価格はメーカー希望小売価格(消費税10%込み)'22年12月現在のもの>で参考価格です。価格は販売店が独自に定めていますので、詳しくは各販売店におたずねください。 ●価格はスペアタイヤ(車両装着タイヤ)、タイヤ交換用工具付の価格です。 ●価格にはオプション価格は含まれていません。 ●保険料、税金(除く消費税)、登録料などの諸費用は別途申し受けます。 ●車いす仕様車は消費税が非課税となり、メーカー希望小売価格は消費税抜きの価格となります。 ●自動車リサイクル法の施行により、リサイクル料金が別途必要となります。 ●“ハイエース”“OPTITRON”“TOYOTA SAFETY SENSE”“VSC”“TRC”“Welcab”“TECS”“Wel Join”はトヨタ自動車(株)の商標です。 ●ハイエースウェルキャブ 車いす仕様車・ウェルジョインはメーカー完成特装車(TECS)のため、持ち込み登録となります。各諸元数値はメーカー設計値であり参考数値です。登録の際は車両の実測数値が適用されます。

●1GD-FTVエンジン搭載車両は尿素水溶液(AdBlue®)の補充が必要となります。尿素水溶液は、主要国道沿いにあるトラックが給油可能なガソリンスタンドまたは販売店にて補充ができます。

⚠注意:尿素水溶液(AdBlue®)のタンク容量は10.4Lで、1000km走行すると約1L消費\*します。なお、尿素水溶液の残量がなくなるとエンジンの再始動ができなくなります。詳しくは、取扱書をご覧ください。\*お客様の使用環境や運転方法によって、消費量は異なります。高品位尿素水(AdBlue®)はディーゼルエンジン車の排出ガスに含まれるNOx(窒素酸化物)を低減するために用いられる化学品でJIS規格に適合したものです。 \*AdBlue®は、ドイツ自動車工業会(VDA)の登録商標です。

# ウェルジョイン (3ナンバー) 主要諸元表

	ロング・ワイドボディ(DXベース)		ロング・ワイドボディ(GLベース)		スーパーロング・ワイドボディ(グランドキャビンベース)		
	2WD	4WD	2WD	4WD	2WD	4WD	
TECS型式	3BA-TRH214W-VTZYED	3BA-TRH219W-VTZYED	3BA-TRH214W-VTZYE	3BA-TRH219W-VTZYE	3BA-TRH224W-VTZYE	3BA-TRH229W-VTZYE	
ベース車両型式	3BA-TRH214W-JDSDK	3BA-TRH219W-JDSDK	3BA-TRH214W-JDTNK	3BA-TRH219W-JDTNK	3BA-TRH224W-LDTNK	3BA-TRH229W-LDTNK	
トランスミッション	6速オートマチック						
エンジン	2TR-FE(2700ガソリン)						
車両重量 (kg)	1,970	2,080	2,010※1	2,120※1	2,080※1	2,190※1	
車両総重量 (kg)	2,520	2,630	2,560※1	2,670※1	2,630※1	2,740※1	
乗車定員 (名)	10						
車両寸法 (mm)	全長	4,840				5,380	
	全幅	1,880				1,880	
	全高	2,105				2,285	
室内寸法 ※2 (mm)	長さ	3,525		3,715		3,525	
	幅	1,730		1,695		1,695	
	高さ	1,390				1,565	
タイヤサイズ	前	195/80R15 107/105N LT					
	後	195/80R15 107/105N LT					
燃料タンク容量 (L)	70						
メーカー希望小売価格 (消費税率10%) ※3	3,095,600円	3,406,600円	3,370,700円	3,679,700円	3,910,100円	4,220,100円	
消費税抜き	2,814,182円	3,096,909円	3,064,273円	3,345,182円	3,554,636円	3,836,455円	
北海道地区メーカー希望小売価格(消費税率10%) ※4	3,155,000円	3,466,000円	3,411,400円	3,720,400円	3,950,800円	4,260,800円	
消費税抜き	2,868,182円	3,150,909円	3,101,273円	3,382,182円	3,591,636円	3,873,455円	

※1 パワースライドドア(イージークローザー付)をメーカーオプション装着した場合10kg増加します。 ※2 室内寸法の( )内の数値は、有効室内長を示します。有効室内長は、リフトの最後端までの寸法を示します。 ※3 沖縄地区は価格が異なります。 ※4 北海道地区の価格には寒冷地仕様が含まれます(詳しくは販売店におたずねください)。 ●価格はメーカー希望小売価格(消費税率10%込み)'22年12月現在のもの>で参考価格です。価格は販売店が独自に定めていますので、詳しくは各販売店におたずねください。 ●価格はスペアタイヤ(車両装着タイヤ)、タイヤ交換用工具付の価格です。 ●価格にはオプション価格は含まれていません。 ●保険料、税金(除く消費税)、登録料などの諸費用は別途申し受けます。 ●自動車リサイクル法の施行により、リサイクル料金が別途必要となります。 ●“ハイエース”“OPTITRON”“TOYOTA SAFETY SENSE”“VSC”“TRC”“Welcab”“TECS”“Wel Join”はトヨタ自動車(株)の商標です。 ●ハイエースウェルキャブ 車いす仕様車・ウェルジョインはメーカー完成特装車(TECS)のため、持ち込み登録となります。各諸元数値はメーカー設計値であり参考数値です。登録の際は車両の実測数値が適用されます。

●1GD-FTVエンジン搭載車両は尿素水溶液(AdBlue®)の補充が必要となります。尿素水溶液は、主要国道沿いにあるトラックが給油可能なガソリンスタンドまたは販売店にて補充ができます。

⚠注意:尿素水溶液(AdBlue®)のタンク容量は10.4Lで、1000km走行すると約1L消費\*します。なお、尿素水溶液の残量がなくなるとエンジンの再始動ができなくなります。詳しくは、取扱書をご覧ください。\*お客様の使用環境や運転方法によって、消費量は異なります。高品位尿素水(AdBlue®)はディーゼルエンジン車の排出ガスに含まれるNOx(窒素酸化物)を低減するために用いられる化学品でJIS規格に適合したものです。 \*AdBlue®は、ドイツ自動車工業会(VDA)の登録商標です。

			車いす仕様車		ウェルジョイン		
			ロング・標準ボディ	スーパーロング・ワイドボディ	ロング・ワイドボディ DXベース	スーパーロング・ワイドボディ GLベース	スーパーロング・ワイドボディ グランドキャビンベース
■ 標準装備 ■ メーカーオプション(ご注文時に申し受けます) ■ 販売店装着オプション							
タイヤ&ホイール	195/80R15 103/101N LT(15×6J)	スチールホイール	2WD				
		アルミホイール	2WD 60,000円	60,000円			
	195/80R15 107/105N LT(15×6J)	スチールホイール	4WD				
		アルミホイール	4WD 60,000円		66,000円(消費税抜き60,000円)		
フルホイールキャップ(スチールホイール用)						ハイグレードタイプ	
安全性	Toyota Safety Sense プリクラッシュセーフティ(歩行者[昼]検知機能付衝突回避支援タイプ/ミリ波レーダー+単眼カメラ方式)・レーンディパーチャアラート・オートマチックハイビーム		※1				
	非装着			-96,000円			
	VSC&TRC・EBD(電子制動力配分制御)付ABS+ブレーキアシスト・ヒルスタートアシストコントロール・緊急ブレーキシグナル						
	パノラミックビューモニター		※2※3		※18	※18	37,400円(消費税抜き34,000円)
	パーキングサポートブレーキ[前後方静止物]		※4				
	SRSエアバッグ+プリテンショナー&フォースリミッター機構付シートベルト				15,000円 ※5		
リヤフォグランプ(右側のみ)		※6	10,000円 ※7	※8		※8	

※1.レーダークルーズコントロールシステムの機能は搭載されていません。 ※2.パノラミックビューモニターを選択した場合、カメラ付(左右)電動格納式リモコンドアミラーとなります。また、パノラミックビューモニターにナビゲーションシステムは含まれません。パノラミックビューモニターの映像を表示するには、販売店装着オプションのトヨタ純正ナビの装着が必要です。 ※3.パノラミックビューモニター、デジタルインナーミラー [バックモニター内蔵]、自動防眩インナーミラー [バックモニター内蔵] のいずれかを選択した場合、リヤアンダーミラーは非装着となります。 ※4.Toyota Safety Senseの非装着を選択した場合は装着されません。 ※5.助手席SRSエアバッグ+プリテンショナー&フォースリミッター機構付シートベルトを選択した場合、助手席シートベルト非着用ウォーニング+リマインダーが装着されます。また、助手席アッパーボックスは非装着となります。 ※6.右側のバックアップランプがリヤフォグランプに入れ替わり、インナーレンズが赤色になります。 ※7.寒冷地仕様を選択した場合のみ装着できます。 ※8.寒冷地仕様とセットでメーカーオプション。 ※18.パノラミックビューモニターと電動格納式リモコンドアミラーは、セットでメーカーオプションとなります。その場合、価格は〈59,400円(消費税抜き54,000円)〉となります。また、電動格納式リモコンドアミラーは単独装着も可能です。

◆「メーカーオプション」はご注文時に申し受けます。メーカーの工場では装着するため、ご注文後はお受けできませんのでご了承ください。 ◆販売店装着オプションには取り付けられないものがあります。詳しくは販売店におたずねください。 ◆装備につきましては、標準車カタログをあわせてご参照ください。 ◆オプション装着により、車両重量、車両寸法が変更になる場合があります。 ●価格はメーカー希望小売価格(消費税10%込み)'22年12月現在のもの'で参考価格です。価格は販売店が独自に定めていますので、詳しくは各販売店におたずねください。 ●車いす仕様車は消費税が非課税となり、メーカー希望小売価格は消費税抜きの価格となります。

# 車いす仕様車/ウェルジョイン 主要装備一覧表

				車いす仕様車		ウェルジョイン		
				ロング・標準ボディ	スーパーロング・ワイドボディ	ロング・ワイドボディ DXベース	スーパーロング・ワイドボディ GLベース	スーパーロング・ワイドボディ グランドキャビンベース
カラードバンパー(フロント・リヤ)				リヤステップ付				
UVカット機能付グリーンガラス(ウインドシールドガラス・フロントサイドガラス)								
外装	リヤサイドガラス	運転席側	スライド式	プライバシー UVカットグリーン	※10	※9		
			固定式	プライバシー UVカットグリーン		※11	※12※17	
		助手席側 ※14	スライド式	プライバシー UVカットグリーン	※10	※9		
			固定式	プライバシー UVカットグリーン	※15 ※10※16	※11	※12※17	
	リヤクォーターガラス	運転席側	スライド式	プライバシー UVカットグリーン	※10	※9		
			固定式	プライバシー UVカットグリーン		※11	ガラスアンテナ付	
		助手席側	固定式	プライバシー UVカットグリーン		※13		
			固定式	プライバシー UVカットグリーン	※10	※9※11		
	バックドアガラス	プライバシー				※9※11		
		UVカットグリーン		※10				
フロントグリル				シルバー塗装		シルバー塗装	メッキ	
メッキアウトサイドドアハンドル(フロント・スライドドア)&メッキバックドアガーニッシュ								

※9.プライバシーガラスはセットでメーカーオプション〈16,500円(消費税抜き15,000円)〉。 ※10.UVカットグリーンガラスはセットでメーカーオプション〈-15,000円〉。 ※11.プライバシーガラスはセットでメーカーオプション〈-3,300円(消費税抜き-3,000円)〉。 ※12.両側固定式リヤサイドガラスはセットでメーカーオプション〈-13,200円(消費税抜き-12,000円)〉。パワースライドドアと同時装着した場合は〈-6,600円(消費税抜き-6,000円)〉。 ※13.両側固定式リヤサイドガラス・リヤクォーターガラスはセットでメーカーオプション〈-19,800円(消費税抜き-18,000円)〉。 ※14.パワースライドドアを選択した場合、リヤサイドガラス(助手席側)は固定式になります。また、キーとインストルメントパネルにスライドドア開閉スイッチが装着されます。 ※15.リヤサイドガラス助手席側固定式(プライバシー)とパワースライドドアはセットでメーカーオプション〈64,000円〉。 ※16.リヤサイドガラス助手席側固定式(UVカットグリーン)とパワースライドドアはセットでメーカーオプション〈49,000円〉となり、(※10)を含んだ価格です。 ※17.両側固定式リヤサイドガラスと同時装着した場合は〈63,800円(消費税抜き58,000円)〉となり、(※12)を含んだ価格です。

◆「メーカーオプション」はご注文時に申し受けます。メーカーの工場では装着するため、ご注文後はお受けできませんのでご了承ください。 ◆販売店装着オプションには取り付けられないものがあります。詳しくは販売店におたずねください。 ◆装備につきましては、標準車カタログをあわせてご参照ください。 ◆オプション装着により、車両重量、車両寸法が変更になる場合があります。 ●価格はメーカー希望小売価格(消費税10%込み)22年12月現在のもの)で参考価格です。価格は販売店が独自に定めていますので、詳しくは各販売店におたずねください。 ●車いす仕様車は消費税が非課税となり、メーカー希望小売価格は消費税抜きの価格となります。

		車いす仕様車		ウェルジョイン		
		ロング・標準ボディ	スーパーロング・ワイドボディ	ロング・ワイドボディ DXベース GLベース	スーパーロング・ワイドボディ グランドキャビンベース	
		標準装備		メーカーオプション(ご注文時に申し受けます)		
		販売店装着オプション				
視界	マルチリフレクターハロゲンヘッドランプ[マニュアルレベリング機能付]					
	LEDフロントフォグランプ					
	アウターミラー	電動格納式リモコンドアミラー※2	20,000円 ※18		22,000円 ※18 (消費税抜き20,000円)	メッキ
		ヒーター付 ※19				メッキ
	ドアミラー(運転席側・助手席側)					
	デジタル インナーミラー	(カメラ洗浄機能付)	50,000円		55,000円(消費税抜き50,000円)	
		[バックモニター内蔵](カメラ洗浄機能付) ※3※20	74,000円		81,400円(消費税抜き74,000円)	
	自動防眩インナーミラー[バックモニター内蔵] ※3※20		34,000円		37,400円(消費税抜き34,000円)	
ウォッシャー連動間欠式フロントワイパー			時間調整式		時間調整式	
リヤアンダーミラー ※3						
計器盤・ 操作性	オプティロンメーター(タコメーター・マルチインフォメーションディスプレイ付)					
	コンライト(ライト自動点灯・消灯システム)					
	排出ガス浄化スイッチ(触媒浄化用)		ディーゼル車			
	車速感応パワードアロック(運転席・助手席ドアキー連動、衝撃感知ドアロック解除システム付)					
	ワイヤレスドアロックリモートコントロールキー(2個)					
	スマートエントリー&スタートシステム(スマートキー×2) ※21					
	盗難防止システム(イモビライザーシステム[国土交通省認可品]・オートアラーム)					
	パワースライドドア(イージークローザー・挟み込み防止機能付) ※14		※15※16		70,400円(消費税抜き64,000円) ※17	
	チャイルドプロテクター(スライドドア)					
	チャイルドプロテクターレス		-1,000円		-1,100円(消費税抜き-1,000円)	
ステアリングスイッチ(オーディオ) ※22						

※2.パノラミックビューモニターを選択した場合、カメラ付(左右)電動格納式リモコンドアミラーとなります。また、パノラミックビューモニターにナビゲーションシステムは含まれません。パノラミックビューモニターの映像を表示するには、販売店装着オプションのトヨタ純正ナビの装着が必要です。 ※3.パノラミックビューモニター、デジタルインナーミラー[バックモニター内蔵]、自動防眩インナーミラー[バックモニター内蔵]のいずれかを選択した場合、リヤアンダーミラーは非装着となります。 ※14.パワースライドドアを選択した場合、リヤサイドガラス(助手席側)は固定式になります。また、キーとインストルメントパネルにスライドドア開閉スイッチが装着されます。 ※15.リヤサイドガラス助手席側固定式(プライバシー)とパワースライドドアはセットでメーカーオプション(64,000円)。 ※16.リヤサイドガラス助手席側固定式(UVカットグリーン)とパワースライドドアはセットでメーカーオプション(49,000円)となり、(※10)を含んだ価格です。 ※17.両側固定式リヤサイドガラスと同時装着した場合は(63,800円(消費税抜き58,000円))となり、(※12)を含んだ価格です。 ※18.パノラミックビューモニターと電動格納式リモコンドアミラーは、セットでメーカーオプションとなります。その場合、価格は(59,400円(消費税抜き54,000円))となります。また、電動格納式リモコンドアミラーは単独装着も可能です。 ※19.ヒーター付ミラーは寒冷地仕様を選択した場合、セットでメーカーオプションとなります。フロントアンダーミラーにはヒーターは装着されません。

※20.パノラミックビューモニターを選択した場合は選択できません。 ※21.植込み型心臓ペースメーカー等の機器をご使用の方は、電波によりこれらの機器に影響を及ぼすおそれがありますので、車両に搭載された発信機から約22cm以内に植込み型心臓ペースメーカーなどの機器を近づけないようにしてください。電波発信を停止することもできますので販売店にご相談ください。 ※22.販売店装着オプションのナビ・オーディオを装着した場合にも操作可能となります。

◆「メーカーオプション」はご注文時に申し受けます。メーカーの工場では装着するため、ご注文後はお受けできませんのでご了承ください。 ◆販売店装着オプションには取り付けられないものがあります。詳しくは販売店におたずねください。 ◆装備につきましては、標準車カタログをあわせてご参照ください。 ◆オプション装着により、車両重量、車両寸法が変更になる場合があります。 ●価格はメーカー希望小売価格(消費税10%込み)22年12月現在のもの)で参考価格です。価格は販売店が独自に定めていますので、詳しくは各販売店におたずねください。 ●車いす仕様車は消費税が非課税となり、メーカー希望小売価格は消費税抜きの価格となります。

		車いす仕様車		ウェルジョイン				
		ロング・標準ボディ	スーパーロング・ワイドボディ	ロング・ワイドボディ DXベース GLベース	スーパーロング・ワイドボディ グランドキャビンベース			
		※5						
室内装備	助手席アッパーボックス							
	ドアトリム	フロントドア	成形	成形+表皮巻き	成形	成形+表皮巻き		
		スライドドア&フッター	成形フルトリム ※23		ボード	成形フルトリム		
		バックドア	成形 ※23		ボード	成形		
	ピラーガーニッシュ(センターアッパー)	+フッター&リヤ ※23			+フッター&リヤ			
	成形天井(フロント・リヤ)	※23						
	大型成形スライドドアステップ(ステップランプ付)	※23						
	フロアカーペット材質	ベロアニーパン ※23		オレフィン	ベロアニーパン			
アクセサリースOCKET(DC12V・120W)	※24							
アクセサリーコンセント(AC100V・100W)	※25		インパネ 9,000円	インパネ	インパネ 9,900円 (消費税抜き9,000円)	インパネ	インパネ&リヤフッタートリム	
空調	フロントエアコン				オート			
	リヤクーラー(冷房)			個別吹出し付				
	リヤヒーター(暖房)	※23						
ナビ・オーディオ	AM/FM(AUX端子付)	※20		10,000円	11,000円 (消費税抜き10,000円)			
	オーディオレス(カバーレス)			2スピーカー	6スピーカー	2スピーカー	4スピーカー	6スピーカー
	トヨタ純正ナビ・オーディオ	※26						
	オーディオレスカバー	※20						
その他	寒冷地仕様(スライドドアアウトサイドモールディングなど)	※27						
	飛沫感染対策セパレーター	※28						

※5.助手席SRSエアバッグ+プリテンショナー&フォースリミッター機構付シートベルトを選択した場合、助手席シートベルト非着用ウォーニング+リマインダーが装着されます。また、助手席アッパーボックスは非装着となります。 ※20.パノラミックビューモニターを選択した場合は選択できません。

※23.ウェルキャブ専用装備です。 ※24.120W以下の電気製品をご使用ください。ただし、120W以下の電気製品でも正常に作動しない場合があります。詳しくは販売店におたずねください。 ※25.合計100W以下の電気製品をご使用ください。ただし、100W以下の電気製品でも正常に作動しない場合があります。詳しくは販売店におたずねください。 ※26.オーディオレスの場合のみ装着できます。販売店装着オプションとしてナビ・オーディオを多数ご用意しています。詳しくは別冊のAUDIO VISUAL & NAVIGATION CATALOGUEをご覧ください。 ※27.寒冷地仕様の内容、価格につきましては販売店にお問い合わせください。なお、北海道地区は寒冷地仕様が全車標準装備となります。 ※28.完全に飛沫を遮断するものではありません。換気のため、外気設定や窓を開けるなどの対応をお願いします。詳しくは別冊のACCESSORIES & CUSTOMIZE CATALOGUEをご覧ください。

◆「メーカーオプション」はご注文時に申し受けます。メーカーの工場では装着するため、ご注文後はお受けできませんのでご了承ください。 ◆販売店装着オプションには取り付けられないものがあります。詳しくは販売店におたずねください。 ◆装備につきましては、標準車カタログをあわせてご参照ください。 ◆オプション装着により、車両重量、車両寸法が変更になる場合があります。 ◆標準車に標準装備の灰皿は装着されません。 ●価格はメーカー希望小売価格(消費税10%込み)'22年12月現在のもの'で参考価格です。価格は販売店が独自に定めていますので、詳しくは各販売店におたずねください。 ●車いす仕様車は消費税が非課税となり、メーカー希望小売価格は消費税抜きの価格となります。



■標準設定 ■メーカーオプション(ご注文時に申し受けます)

ボディカラー (カラーコード)	内装色	車いす 仕様車	ウェルジョイン		
			ロング・ワイドボディ		スーパーロング・ ワイドボディ
			DXベース	GLベース	グランドキャビンベース
ホワイト<058>	ダークグレー	■	■	■	■
ホワイトパールクリスタルシャイン<070>		□	□	33,000円 (消費税抜き30,000円)	
シルバーマイカメタリック<1E7>		■	■	■	■
ブラックマイカ<209>		□	□	■	□
ラグジュアリーパールトーンング<2QD>		□	□	□	77,000円 (消費税抜き70,000円)
ベージュメタリック<4R4>		□	□	□	■
ライトイエロー<599>		□	■	□	□

●価格はメーカー希望小売価格(消費税10%込み)'22年12月現在のもの)で参考価格です。価格は販売店が独自に定めていますので、詳しくは各販売店におたずねください。

## ■登録および税金について

		車いす仕様車	ウェルジョイン
登録		持ち込み登録	
車検※1		初回2年・以降2年	初回3年・以降2年
ナンバー		8ナンバー	3ナンバー
消費税		非課税	課税
税制度	自動車税環境性能割	身体障がい者もしくはご家族の方が購入される場合には、免税措置等が適用される場合がございますので、予め都道府県税事務所、福祉事務所にご相談ください。	
	環境対応車普及促進税制※2	<p>車両によっては自動車重量税などの軽減措置を受けることができます。 詳しく販売店におたずねください。</p> <p>[持ち込み登録車は、持ち込み登録時の実測重量により、自動車重量税の軽減対象から外れる場合や軽減額が変わる場合がございます。]</p>	

※1 事業用は1年。 ※2 オプション等を選択することで、環境対応車普及促進税制の対象外となる場合がございます。  
\* 詳しくは販売店におたずねください。

## 自動車リサイクル法の施行により、下表のリサイクル料金が別途必要となります。

■リサイクル料金表(単位:円)

※リサイクル料金は'22年4月時点の金額。

車種		リサイクル預託金				資金管理料金	合計
		シュレッダーダスト料金	エアバッグ類料金	フロン類料金	情報管理料金		
車いす仕様車	ロング	9,280	2,800	1,650	130	290	14,150
	スーパーロング	14,170	2,800	1,650	130	290	19,040
ウェルジョイン		11,430	2,800	-	130	290	14,650

※リサイクル預託金が預託済のお車を商品車として譲渡する旧所有者(譲渡人)は、車両価値部分とリサイクル預託金相当額の合計額を新所有者(譲受人)からお受け取りになることにより、リサイクル預託金の返金を受けることができます。詳しくは取扱い販売店におたずねください。

## ウェルキャブ常設展示スペースのご案内

### 販売店ウェルキャブ常設店舗 <ウェルキャブステーション>

ウェルキャブの展示車、試乗車の常設に加え、専門の知識を備えたウェルキャブコンサルタントが常駐している販売店店舗です。店舗はバリアフリー設計ですので、どなたでも安心してご来店いただけます。



### トヨタウェルキャブ 総合展示場 <トヨタハートフルプラザ>

トヨタハートフルプラザではウェルキャブの展示に加え、個別架装(カスタマイズ)のご相談にもお応えしております。展示車両は随時入れ替わりますのでお電話でお問い合わせください。

- トヨタハートフルプラザ札幌 TEL.011-611-8739
- トヨタハートフルプラザ北広島 TEL.011-375-7730
- トヨタハートフルプラザ仙台 TEL.022-776-8739
- トヨタハートフルプラザ千葉 TEL.043-241-1488
- トヨタハートフルプラザ千葉中央 TEL.043-302-8111
- トヨタハートフルプラザ横浜 TEL.045-555-8412
- トヨタハートフルプラザ名古屋 TEL.052-400-8739
- トヨタハートフルプラザ神戸 TEL.078-366-1616
- トヨタハートフルプラザ福岡 TEL.092-477-6187



営業時間 10:00~18:00  
\*休業日は各店舗で異なります。  
ご来店前に店舗へお問い合わせください。

### 参考資料

## 国や地方自治体の主な助成措置

身体障がい者の方の自動車の購入や運転に際し、国や地方自治体では次のような助成措置が用意されています。

### 貸付・助成

- 自動車購入資金の貸付
- 自動車改造費の助成
- 有料道路通行料金の割引
- 自動車運転の技能習得費の助成
- 駐車禁止規制の適用除外
- 補装具の交付・修理

※詳しくは最寄りの福祉事務所・税務署・都道府県税事務所・警察署に事前にお問い合わせください。

## ウェルキャブの取扱説明書をご覧ください。▶▶▶

ウェルキャブ 取扱説明書

検索



<ロング・標準ボディ>

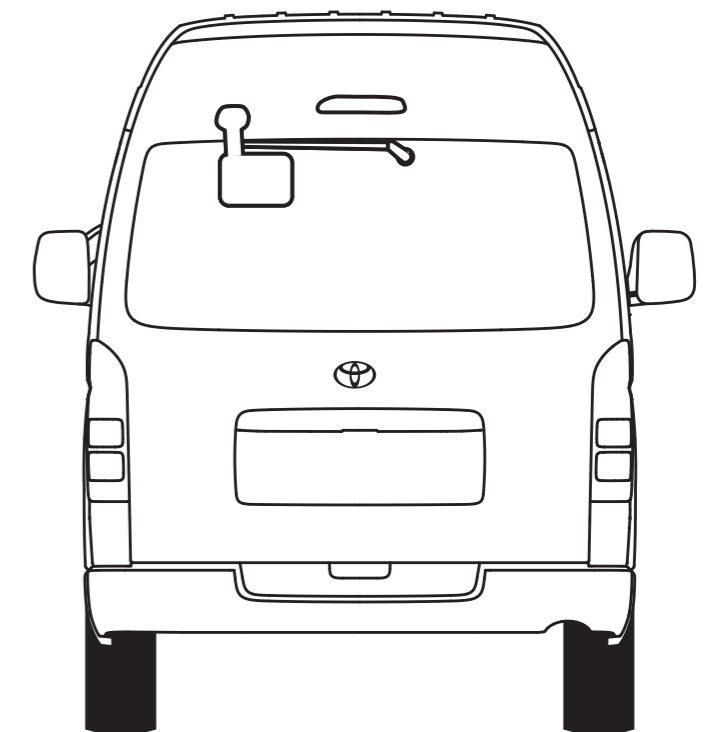
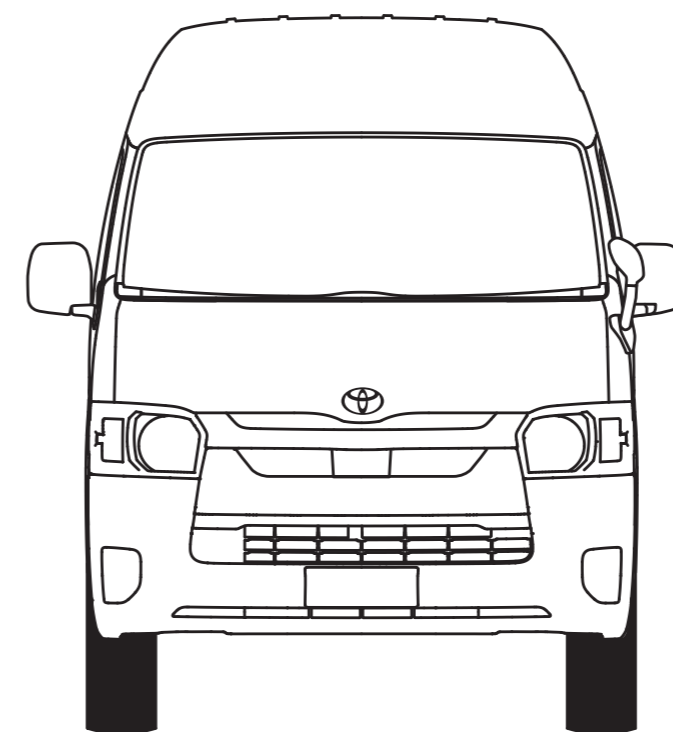
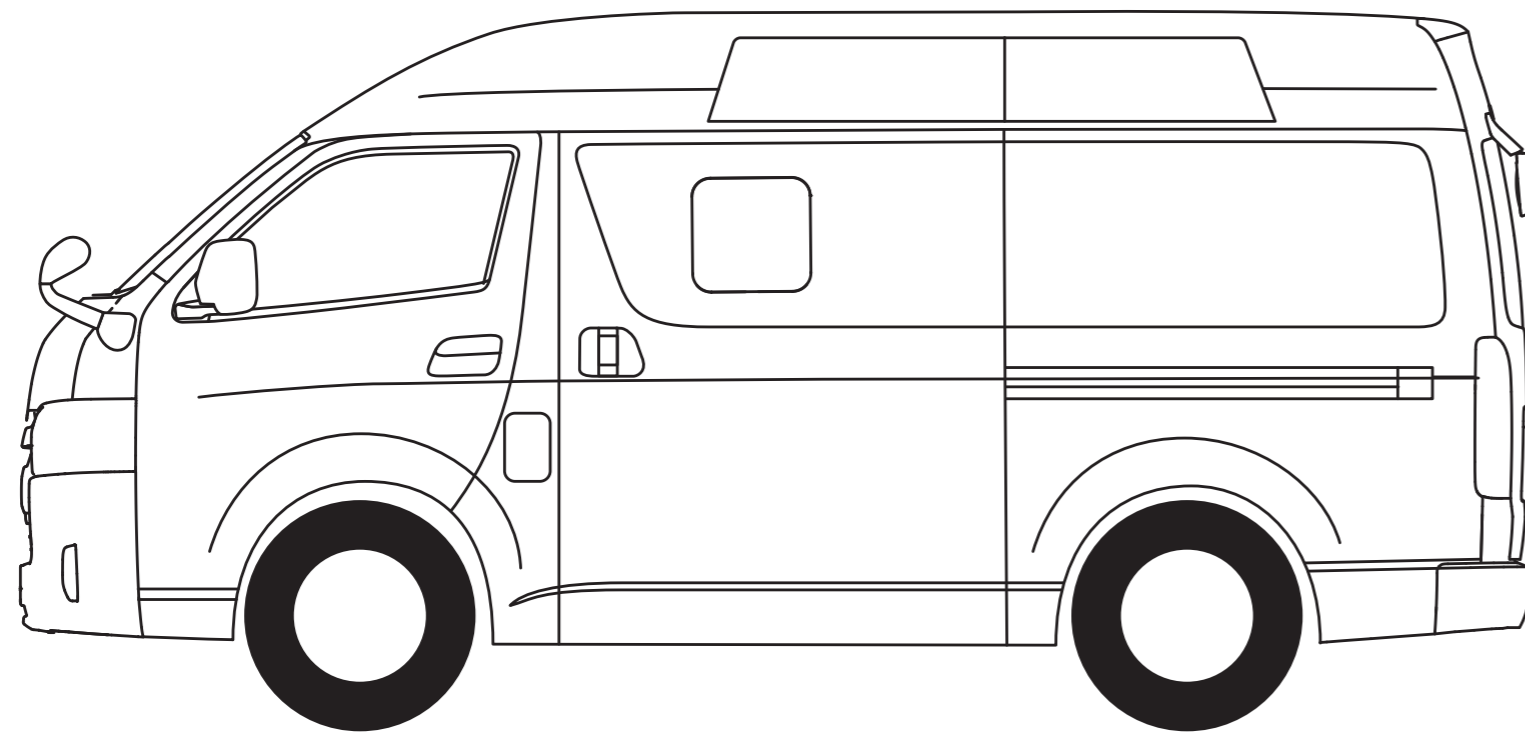

## このカタログに関するお問い合わせは、 お近くの当該車両取り扱い販売店 または下記のお客様相談センターへ

トヨタ自動車株式会社 お客様相談センター  
全国共通・フリーコール  **0800-700-7700**  
オープン時間365日9:00~18:00  
所在地〒450-8711 名古屋市中村区名駅4丁目7番1号  
本仕様ならびに装備は予告なく変更することがあります。  
ボディカラーおよび内装色は撮影、表示画面の関係で  
実際の色とは異なって見えることがあります。  
発進・加速はゆるやかに。エコドライブに心がけよう。

製造事業者:トヨタ自動車株式会社  
架装メーカー:トヨタ車体株式会社

詳しくは! <https://toyota.jp/welcab>



### 手話通訳サービス

耳やことばが不自由なお客様向けに、ビデオ通話を利用した  
手話によるお問い合わせを受け付けております。  
ご利用方法、詳細につきましては[WEBページ](#)をご覧ください。

#### 【ご利用時間】

9:00~18:00 (365日年中無休)



**START YOUR IMPOSSIBLE** 