

NOAH VOXY

■ 車いす仕様車

■ 助手席リフトアップチルトシート車 設定はノアのみ

■ サイドリフトアップチルトシート装着車

■ ウェルジョイン 設定はノアのみ

■ 車いす仕様車



■ 助手席リフトアップチルトシート車 設定はノアのみ



■ サイドリフトアップチルトシート装着車



■ ウェルジョイン 設定はノアのみ



トヨタウェルキャブシリーズ

[View Cars](#)

乗り降りをサポートする様々な機能で、「移動する自由」をもっと身近にするノア/ヴォクシー ウェルキャブシリーズ。

□ 設定あり

■設定一覧表

型式指定自動車のため、持ち込み登録の必要がありません。				ノア		ヴォクシー	車いす固定装置	
車名	グレード	S-G	S-X	S-G	ベルト / ワイヤ式	+ワンタッチ式		
車いす仕様車	タイプⅠ	車いす1名仕様	引き出し式スロープ					
		車いす2名仕様	ショートスロープ					
	タイプⅡ	サードシート付	引き出し式スロープ					
		サードシート無	引き出し式スロープ					
サードシート付(引き出し式スロープ)+助手席リフトアップチルトシート								
サードシート無(引き出し式スロープ)								

車いす仕様車

2種類のスロープタイプと2種類の固定方法をご用意。車いすに乗車したままスムーズにお出かけ。

介助者のことを考えた簡単操作

バックドアを開けると同時に
リヤの車高が降下

ベルトを掛ける
だけで、車いすが
後退するのを防止

ベルトのたるみを
自動的に巻き取り
乗り込みがスムーズ

新登場 ワンタッチ式固定装置を新設定

ラクな姿勢で介助が可能になり、
介助者の負担をさらに軽減

ワンタッチで車いすを固定でき、
スイッチによるロック操作が不要

ショートスロープを設定

車いすでの乗り降りの
負担を大幅に軽減する
「自動モード」を
電動ウインチに設定

ショートスロープなら
狭いスペースでも
車いすでの乗り降りが可能

日常使いもできるラゲージ

スロープが前に倒れて
荷物の出し入れが容易に
※引き出し式スロープのみ。

■車いす仕様車“タイプⅠ” P6

- 車いす1名仕様
- 車いす2名仕様



※写真はノアS-G(ハイブリッド・2WD・7人乗り)。

■車いす仕様車“タイプⅡ” P8

- サードシート付 設定はノアのみ



※写真はノアS-G(ハイブリッド・2WD・7人乗り)。

- サードシート付 +
助手席リフトアップチルトシート 設定はノアのみ



※写真はノアS-X(ガソリン・2WD・7人乗り)。

- サードシート無 設定はノアのみ

□ 設定あり

■ 設定一覧表

型式指定自動車のため、持ち込み登録の必要がありません。	車名	ノア		ヴォクシー
	グレード	S-G	S-X	S-G
助手席リフトアップチルトシート車				
サイドリフトアップチルトシート装着車 ※ E-Four は持ち込み登録。				
ウェルジョイン ※ E-Four は持ち込み登録。				
ウェルジョイン+助手席リフトアップチルトシート				

リフトアップチルトシート

乗り降りしやすい電動シートでお出かけ。

チルト機構でラクに乗り降り



ウェルジョイン

専用のシートレイアウトと安心装備で多人数の送迎が快適に。

スムーズで安心な乗り降り



■ 助手席リフトアップチルトシート車 P25

設定はノアのみ



※写真はノアS-X(ガソリン・2WD・8人乗り)。

■ サイドリフトアップチルトシート装着車 P29



※写真はノアS-G(ハイブリッド・2WD・7人乗り)。

■ ウェルジョイン P33

設定はノアのみ



※写真はノアS-X(ハイブリッド・2WD・7人乗り)。

■ ウェルジョイン + 助手席リフトアップチルトシート P33

設定はノアのみ



※写真はノアS-X(ガソリン・2WD・7人乗り)。

車いす仕様車

スロープタイプ

2種類のスロープタイプを設定。
ゆるやかなスロープや省スペースなスロープで、車いすに乗車したまま車内へ。

※タイプ別注意事項および車いす乗車の目安については、P20をご確認ください。

引き出し式
スロープ

余裕のヘッドクリアランス
で乗車中もゆったり

バックドアを開けると
自動的に車高降下

車いす乗車スペース有効室内高
1,330mm(セカンド席)
1,370mm(サード席)

スロープ
耐荷重
200kg

なだらかなスロープ角度

エアサスペンションによる、ゆるやかな車高降下

スロープ角度 9.5°
スロープ突出長 1,375mm

乗車から固定までの操作が
とてもシンプル

ワイドな開口部で
乗降がスムーズ

乗降時
開口高
1,360mm

スロープ前倒れ
機能も装備

引き出し式スロープ

スロープ幅 750mm

POINT

引き出し式スロープの特長

操作がシンプル

車いすの乗車から固定まで一連の動作がとてもシンプル。
スムーズな乗降を実現しました。

多様な車いすに対応

リクライニング機構付車いすや電動車いす、シニアカーにも対応。
“タイプI”はストレッチャーでの乗車も可能です。

スロープ前倒れ機能

日常の使い勝手を考慮し、スロープをフラットに収納できる前倒れ
機能を装備。バックドアからもラゲージスペースが有効に使えます。

ショート
スロープ

スロープ
耐荷重
150kg

スロープ後端高さ
150mm

スロープ突出長 300mm

スロープ幅 750mm

乗降に必要なスペースを大幅に縮小

2段折れパネルの採用により、
車いすでの乗り降りの負担を低減

※写真はノアS-G(ハイブリッド・2WD・7人乗り)車いす仕様車“タイプI”(車いす1名仕様)・ショートスロープ(ベルト/ワイヤー式固定装置)。
電動ウインチ(セカンド席用)はメーカーオプション。
■写真は合成です。
■車いすは装備に含まれません。

POINT

ショートスロープの特長

省スペース

リヤバンパー一体型のショートスロープを装備。
乗降作業に必要なスペース(長さ)を大幅に縮小しました。

2段折れパネルを採用

スロープ後端の高さが150mmと低くなり、車いすでの乗り降りの負担を低減。
また展開したパネルの格納もワンモーションで行えます。

自動モードの機能を装備

オプション設定の電動ウインチに「自動モード」を追加し、乗降時の押し上げる力を低減。
(自動モード:車いす乗り込み時に作動させることで、自動で引き込みが開始され、
一定距離をアシストします)

車いす仕様車

車いす固定装置

2種類の車いす固定装置を設定。
乗り込みから固定までがスムーズで、介助の方の負担を軽減します。

※ワンタッチ式固定装置をお選びの場合、ベルト/ワイヤー式固定装置（通常の車いす固定装置）も同時装着されます。

車いす固定装置

ベルト/
ワイヤー式

車いすの前側は後退防止のセーフティベルト（もしくはメーカーオプションの電動ウインチ）で自動的に固定されます。
後側はフック付のベルト（サード席はワイヤー）で、スイッチ操作により電動で固定します。

<セカンド席にご乗車の場合>

※写真はノアS-X（ハイブリッド・2WD・7人乗り）車いす仕様車「タイプ1（車いす2名仕様）・引き出し式スロープ（ベルト/ワイヤー式固定装置）」。



前側（セーフティベルト）



後側（電動ベルト式）



固定・解除スイッチ

<サード席にご乗車の場合>



前側（セーフティベルト）

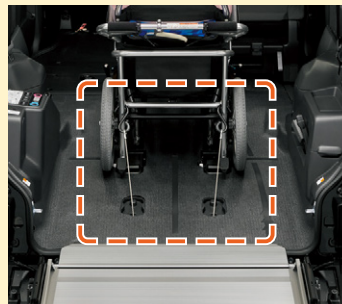

後側（電動ワイヤー式）



固定・解除スイッチ

車いす固定装置

+ ワンタッチ式

2本の固定アームで車いすをしっかりと固定します。
オートロック機能により車いすの固定を自動化。解除もボタン操作ひとつ。乗り込みから固定、降車まで一連の動作をラクな姿勢のまま行えます。

<セカンド席にご乗車の場合>

※写真はノアS-G（ハイブリッド・2WD・7人乗り）車いす仕様車「タイプ1（車いす1名仕様）・引き出し式スロープ（ベルト/ワイヤー式+ワンタッチ式固定装置）」。



<サード席にご乗車の場合も同様です>

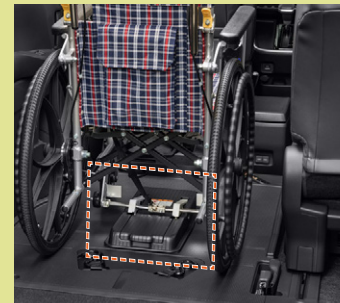

固定アーム



上昇・下降スイッチ

POINT

ワンタッチ式固定装置の特長

車いすの固定がワンタッチで簡単&スピーディー

2本の固定アームで車いすの簡易固定用アンカーバーをつかみ、床面にしっかりと電動固定します。

オートロック機能搭載で、スイッチ操作が不要

オートロック機能により車いすの固定を自動化。スイッチ操作は不要です。

乗車から降車まで、ラクな姿勢で介助の負担を軽減

しゃがむ回数が少なくなるなど、一連の動作をラクな姿勢で行えます。

POINT

ベルト/ワイヤー式固定装置の特長

セーフティベルトに後退防止モードを搭載

車いすの前側固定を兼用するセーフティベルトが車いすの後退を防止します。

巻き取り機能でベルトのたるみを防止

乗車時のセーフティベルトのたるみを防止。スムーズな乗車が可能です。

乗り込み準備の負担を低減

バックドア近くの左右にフック仮置きバンドを設置。車外からフックを取り出せます。

ワンタッチ固定が可能な車いすについて

- ワンタッチ式固定装置を利用するためには、車いすに簡易固定用アンカーバーが装着されている必要があります。
- 固定可能な車いすのサイズについては、P20の「車いす乗車の目安」をご参照ください。
- ワンタッチ固定が可能な車いすについて詳しくは、一般社団法人日本福祉車輛協会が主催する「車椅子簡易固定標準化コンソーシアム」のホームページをご覧ください。
- ワンタッチ固定が可能な車いすは販売店でも購入いただけます。また、機能について詳しくは、(株)豊通オールライフまでお問い合わせください。

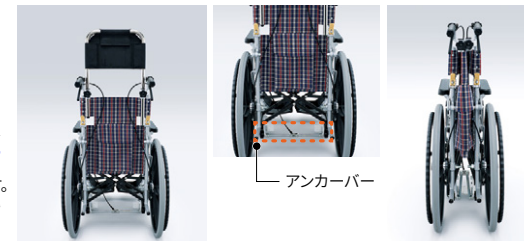

アンカーバー

※簡易固定用アンカーバーを装着した車いすの例。

車椅子簡易
固定標準化
コンソーシアム



(株)豊通
オールライフ



ワンタッチ固定に対応した車いすを販売店装着オプションとして設定しています。詳しくはP17をご覧ください。

車いす仕様車

タイプⅠ ●車いす1名仕様

車いすの方がコミュニケーションを取りやすいセカンド席に乗車できます。サード席は通常のサードシートとしてご利用いただけます。

車いす仕様車“タイプⅠ”は「型式指定自動車」のため、持ち込み登録の必要がありません。

※仕様・グレードにより装備内容、オプション設定が異なります。詳しくはP19の車いす仕様車主要装備一覧表をご覧ください。

スロープタイプ スロープタイプ

引き出し式 ショート
スロープ スロープ

車いす固定装置

ベルト/ワイヤー式 + ワンタッチ式



photo:ノアS-G(ハイブリッド・2WD・7人乗り)車いす仕様車“タイプⅠ”(車いす1名仕様)・引き出し式スロープ(ベルト/ワイヤー式固定装置)。

ボディカラーのプラチナホワイトパールマイカ(089)<30,000円>、ユニバーサルステップ助手席側<30,000円>、電動ウインチ(セカンド席用)<87,000円>はメーカーオプション。
専用車いす「ウェルチェア」<198,000円>は販売店装着オプション。

NOAH VOXY

ノア 車いす仕様車“タイプⅠ(車いす1名仕様)”価格表 (消費税非課税)

スロープタイプ	車いす固定装置	エンジン	駆動	グレード	乗車定員	メーカー希望小売価格 ^{*1}	北海道地区 メーカー希望小売価格 ^{*2}
引き出し式	ベルト/ワイヤー式	ハイブリッド	2WD	S-G	7名	3,809,000円	3,870,000円
			4WD	S-X		3,295,000円	3,356,000円
	+ワンタッチ式	ハイブリッド	2WD	S-G		3,909,000円	3,970,000円
			4WD	S-X		3,505,000円	3,566,000円
ショート	ベルト/ワイヤー式 +ワンタッチ式	ハイブリッド	2WD	S-G	7名	3,889,000円	3,950,000円

ヴォクシー 車いす仕様車“タイプⅠ(車いす1名仕様)”価格表 (消費税非課税)

スロープタイプ	車いす固定装置	エンジン	駆動	グレード	乗車定員	メーカー希望小売価格 ^{*1}	北海道地区 メーカー希望小売価格 ^{*2}
引き出し式	ベルト/ワイヤー式 +ワンタッチ式	ハイブリッド	2WD	S-G	7名	3,855,000円	3,916,000円
				S-G		3,955,000円	4,016,000円
ショート	ベルト/ワイヤー式 +ワンタッチ式	ハイブリッド	2WD	S-G	7名	3,935,000円	3,996,000円

*1 沖縄地区は価格が異なります。 *2 北海道地区の価格には寒冷地仕様が含まれます。

●価格がメーカー希望小売価格(消費税非課税)*26年5月現在のもの>で参考価格です。価格は販売店が独自に定めていますので、詳しくは各販売店におたずねください。 ●価格はタイヤバンク応急修理キット付の価格です。 ●価格にはオプション価格が含まれていません。 ●保険料、税金(除消費税)、登録料などの諸費用は別途申し受けます。 ●自動車リサイクル法の施行により、最終ページに記載のリサイクル料金が別途必要となります。 ●全車消費税は非課税となり、メーカー希望小売価格は消費税抜きの価格となります。

※車いす1名仕様・手動スロープ(引き出し式) [メーカーオプションのユニバーサルステップ(助手席側)装着車] は、国土交通省が定める「標準仕様ユニバーサルデザインタクシー認定制度」において「レベル準1」の認定を受けています。

車いす仕様車“タイプⅠ”：室内レイアウト図

※乗車可能な車いすの目安については、P20をご確認ください。

車いす1名仕様

セカンド席

乗車定員：7名

■ 車いす ■ セカンドシート ■ サードシート

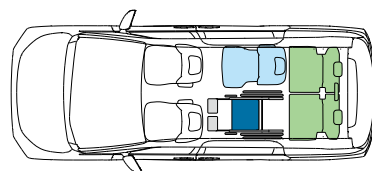

車いすご利用時:6名+車いす1名

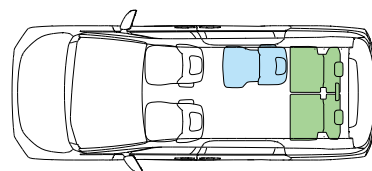

車いすをご利用にならない時:6名



セカンド席での固定状態(サードシート跳ね上げ時)



photo:ノアS-G(ハイブリッド・2WD・7人乗り)車いす仕様車“タイプⅠ”(車いす1名仕様)

・ショートスロープ(ベルト/ワイヤー式+ワンタッチ式固定装置)。
ボディカラーのプラチナホワイトパールマイカ(089)<30,000円>、ユニバーサルステップ助手席側<30,000円>、電動ウインチ(セカンド席用)<87,000円>はメーカーオプション。
※車いすは装備に含まれません。

車いす仕様車

タイプ1 ●車いす2名仕様

セカンド席とサード席におひとりずつ乗車できる「車いす2名仕様」。サード席は通常のサードシートとしてご利用いただけます。

車いす仕様車「タイプ1」は「型式指定自動車」のため、持ち込み登録の必要がありません。

※仕様・グレードにより装備内容、オプション設定が異なります。詳しくはP19の車いす仕様車主要装備一覧表をご覧ください。

スロープタイプ

スロープタイプ

引き出し式
スロープ

ショート
スロープ

車いす固定装置

ベルト/
ワイヤー式



NOAH

ノア 車いす仕様車「タイプ1(車いす2名仕様)」価格表 (消費税非課税)

スロープタイプ	車いす固定装置	エンジン	駆動	グレード	乗車定員	メーカー希望小売価格*1	北海道地区 メーカー希望小売価格*2
引き出し式	ベルト/ワイヤー式	ハイブリッド	2WD	S-G	7名	3,889,000円	3,950,000円
				S-X		3,485,000円	3,546,000円
		ガソリン	4WD	S-X	3,375,000円	3,436,000円	
ショート		ハイブリッド	2WD	S-X	7名	3,465,000円	3,526,000円

設定はノアのみ

*1 沖縄地区は価格が異なります。 *2 北海道地区の価格には寒冷地仕様が含まれます。

●価格はメーカー希望小売価格<(消費税非課税)>26年5月現在のもの>で参考価格です。価格は販売店が独自に定めていますので、詳しくは各販売店におたずねください。●価格はタイヤバンク応急修理キット付の価格です。●価格にはオプション価格は含まれていません。●保険料、税金(除く消費税)、登録料などの諸費用は別途申し受けます。

●自動車リサイクル法の施行により、最終ページに記載のリサイクル料金が別途必要となります。●全車消費税は非課税となり、メーカー希望小売価格は消費税抜きの価格となります。

photo:ノアS-G(ハイブリッド・2WD・7人乗り)車いす仕様車「タイプ1(車いす2名仕様)」引き出し式スロープ(ベルト/ワイヤー式固定装置)。
ボディカラーはメタリックストリームメタリック(1K0)。専用車いす「ウェルチェア」<198,000円>は販売店装着オプション。

車いす仕様車「タイプ1」:室内レイアウト図

※乗車可能な車いすの目安については、P20をご確認ください。

車いす2名仕様



セカンド席 +



サード席

■ 車いす ■ セカンドシート ■ サードシート

乗車定員：7名

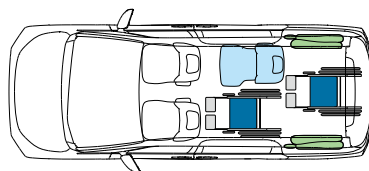

車いすご利用時:3名+車いす2名

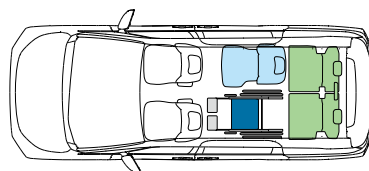

車いすご利用時:6名+車いす1名

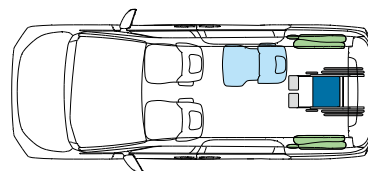

車いすご利用時:3名+車いす1名

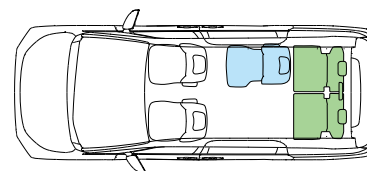

車いすをご利用にならない時:6名



セカンド席+サード席での固定状態

車いす仕様車

タイプII ● サードシート付

車いすの方おひとりがサード席に乗車できる“タイプII”。車いすをご利用にならないときは、標準車と同じシートレイアウトの「サードシート付」仕様です。

車いす仕様車“タイプII (サードシート付)”は「型式指定自動車」のため、持ち込み登録の必要がありません。

※仕様・グレードにより装備内容、オプション設定が異なります。詳しくはP19の車いす仕様車主要装備一覧表をご覧ください。

スロープタイプ スロープタイプ

引き出し式 ショート

スロープ スロープ

車いす固定装置

ベルト/ワイヤー式 + ワンタッチ式

NOAH



photo:ノアS-G(ハイブリッド・2WD・7人乗り)車いす仕様車“タイプII (サードシート付)・引き出し式スロープ(ベルト/ワイヤー式固定装置)”。ボディカラーのプラチナホワイトパールマイカ(089) <30,000円>、ユニバーサルステップ(助手席側) <30,000円>はメーカーオプション。専用車いす「ウェルチェア」 <198,000円>は販売店装着オプション。

ノア 車いす仕様車“タイプII (サードシート付)”価格表 (消費税非課税)

スロープタイプ	車いす固定装置	エンジン	駆動	グレード	乗車定員	メーカー希望小売価格*	北海道地区メーカー希望小売価格**	
引き出し式	ベルト/ワイヤー式	ハイブリッド	2WD	S-G	7名	3,855,000円	3,916,000円	
				S-X	7名	3,955,000円	4,016,000円	
	+ワンタッチ式		ガソリン	2WD	S-X	8名	3,551,000円	3,612,000円
				4WD	7名	3,231,000円	3,292,000円	
ショート	ベルト/ワイヤー式 + ワンタッチ式	ガソリン	2WD	S-X	8名	3,441,000円	3,502,000円	
						3,211,000円	3,272,000円	

設定はノアのみ

*1 沖縄地区は価格が異なります。 *2 北海道地区の価格には寒冷地仕様が含まれます。

● 価格はメーカー希望小売価格(消費税非課税)26年5月現在のもの>で参考価格です。価格は販売店が独自に定めていますので、詳しくは各販売店におたずねください。 ● 価格はタイヤバンク応急修理キット付の価格です。 ● 価格にはオプション価格が含まれていません。 ● 保険料、税金(除消費税)、登録料などの諸費用は別途申し受けます。 ● 自動車リサイクル法の施行により、最終ページに記載のリサイクル料金が別途必要となります。 ● 全車消費税は非課税となり、メーカー希望小売価格は消費税抜きの価格となります。

車いす仕様車“タイプII”：室内レイアウト図

※乗車可能な車いすの目安については、P20をご確認ください。

サードシート付

サード席

乗車定員：7名/8名

■ 車いす ■ セカンドシート ■ サードシート

7人乗り

8人乗り

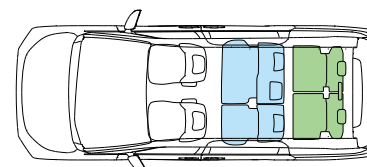
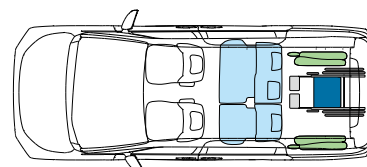
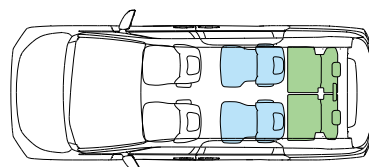
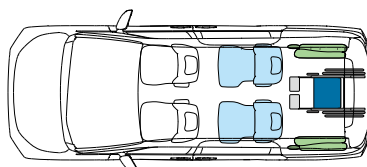

車いすご利用時:4名+車いす1名

車いすをご利用にならない時:7名

車いすご利用時:5名+車いす1名

車いすをご利用にならない時:8名



車いす固定状態(8人乗り)

車いす仕様車

タイプII ● サードシート付 + 助手席リフトアップチルトシート

車いすの方おひとりがサード席に乗車できる「タイプII」。「サードシート付」仕様に、助手席リフトアップチルトシートを標準装備したタイプも設定しました。

※仕様・グレードにより装備内容、オプション設定が異なります。詳しくはP19の車いす仕様車主要装備一覧表をご覧ください。

NOAH

スロープタイプ

 引き出し式
スロープ

車いす固定装置

 ベルト/
ワイヤー式

photo:ノアS-X(ガソリン・2WD・7人乗り)車いす仕様車「タイプII(サードシート付)・引き出し式スロープ(ベルト/ワイヤー式固定装置)」+助手席リフトアップチルトシート。

ボディカラーはニュートラルブラック(229)。電動ウインチ(サード席用)＜87,000円＞はメーカーオプション。

専用車いす「ウェルチェア」＜198,000円＞は販売店装着オプション。

※車高が低下した状態では助手席リフトアップチルトシートの操作は行わないでください。写真はバックドア運動車高切替モードを解除した状態です。

ノア 車いす仕様車

“タイプII(サードシート付)”+助手席リフトアップチルトシート価格表 (消費税非課税)

スロープタイプ	車いす固定装置	エンジン	駆動	グレード	乗車定員	メーカー希望小売価格*1	北海道地区 メーカー希望小売価格*2
引き出し式	ベルト/ワイヤー式	ガソリン	2WD	S-X	7名	3,486,000円	3,547,000円

設定はノアのみ

*1 沖縄地区は価格が異なります。 *2 北海道地区の価格には寒冷地仕様が含まれます。

●価格がメーカー希望小売価格＜(消費税非課税)26年5月現在のもの＞で参考価格です。価格は販売店が独自に定めていますので、詳しくは各販売店におたずねください。 ●価格はタイヤパンク応急修理キット付の価格です。 ●価格にはオプション価格は含まれていません。 ●保険料、税金(除く消費税)、登録料などの諸費用は別途申し受けます。

●自動車リサイクル法の施行により、最終ページに記載のリサイクル料金が別途必要となります。 ●全車消費税は非課税となり、メーカー希望小売価格は消費税抜きの価格となります。

車いす仕様車“タイプII”：室内レイアウト図

※乗車可能な車いすの目安については、P20をご確認ください。

サードシート付 + 助手席リフトアップチルトシート



サード席 +



助手席

乗車定員：7名

■ 車いす ■ セカンドシート ■ サードシート ※P27に掲載の「車いす用固定装置」は装着されません。

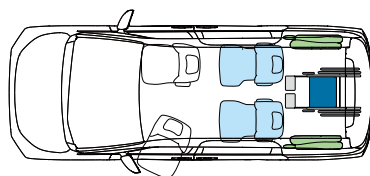

車いすご利用時：4名+車いす1名

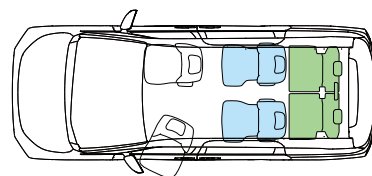

車いすをご利用にならない時：7名



車いす固定状態

助手席リフトアップチルトシートの操作方法など詳細につきましては、P26をご覧ください。

車いす仕様車

タイプII ●サードシート無 <8ナンバー>

車いすの方おひとりがサード席に乗車できる“タイプII”。ノアには8ナンバーの「サードシート無」仕様を設定しました。

※仕様・グレードにより装備内容、オプション設定が異なります。詳しくはP19の車いす仕様車主要装備一覧表をご覧ください。

NOAH

スロープタイプ

引き出し式
スロープ

車いす固定装置

ベルト/
ワイヤー式



photo:ノアS-X(ガソリン・2WD・6人乗り)車いす仕様車“タイプII(サードシート無)・引き出し式スロープ(ベルト/ワイヤー式固定装置)”。
ボディカラーのプラチナホワイトパールマイカ(089)<30,000円>はメーカーオプション。
専用車いす「ウェルチェア」<198,000円>は販売店装着オプション。

ノア 車いす仕様車“タイプII(サードシート無)”価格表 (消費税非課税)

スロープタイプ	車いす固定装置	エンジン	駆動	グレード	乗車定員	メーカー希望小売価格*1	北海道地区 メーカー希望小売価格*2
引き出し式	ベルト/ワイヤー式	ガソリン	2WD	S-X	6名	3,050,000円	3,111,000円

設定はノアのみ

*1 沖縄地区は価格が異なります。 *2 北海道地区の価格には寒冷地仕様が含まれます。
● 価格はメーカー希望小売価格<(消費税非課税)>26年5月現在のもの>で参考価格です。価格は販売店が独自に定めていますので、詳しくは各販売店におたずねください。 ● 価格はタイヤパンク応急修理キット付の価格です。 ● 価格にはオプション価格が含まれていません。 ● 保険料、税金(除く消費税)、登録料などの諸費用は別途申し受けます。
● 自動車リサイクル法の施行により、最終ページに記載のリサイクル料金が別途必要となります。 ● 全車消費税は非課税となり、メーカー希望小売価格は消費税抜きの価格となります。

車いす仕様車“タイプII”：室内レイアウト図

※乗車可能な車いすの目安については、P20をご確認ください。

サードシート無



サード席

設定はノアのみ

乗車定員：6名

■ 車いす ■ セカンドシート

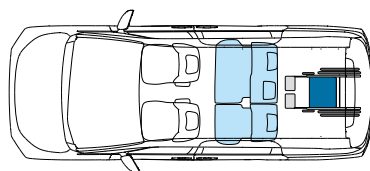

車いすご利用時:5名+車いす1名

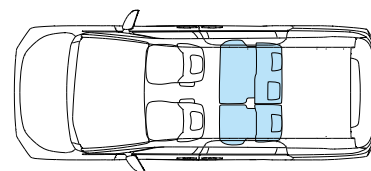

車いすをご利用にならない時:5名



車いす固定状態

車いす仕様車の操作手順 ●安全のため各操作は介助の方が確実に行ってください。 ※写真はノアS-X(ガソリン・4WD・7人乗り)車いす仕様車“タイプI(車いす2名仕様)・引き出し式スロープ(ベルト/ワイヤー式固定装置)”。

操作手順の動画はこちら →



※写真は乗り込み時の手順を説明しています。降りられる場合は基本的に逆の手順になりますが、一部手順が異なる場合があります。[参考]写真の車いす乗車モデルの身長は150cmです。

車いす固定装置

ベルト/
ワイヤー式

全車共通操作

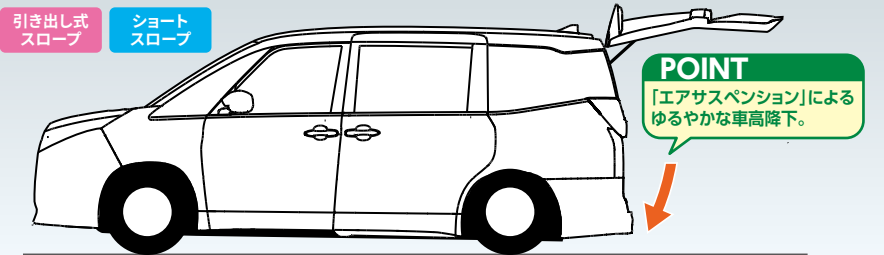

1 後部の車高を下げる



①バックドアを開けると自動的に車高が下がり、セーフティベルトがフリーモードになります(連動モード時)。(車高は下がきると自動停止します)
※車高切替スイッチを使って車高を下げることもできます。

POINT
バックドアの開閉と車高の昇降をリンクさせた簡単操作。

◆車高降下を行う場合は、必ず下記の状態にしてください。

- エンジンをかけた状態(ハイブリッドシステムを作動状態)で車両を停止させる。
- パーキングブレーキをかける。
- シフトレバーを「P」位置にする。



各スイッチの取付け位置

※写真は“タイプI(車いす2名仕様)”。



- ①固定・解除スイッチ(セカンド席用)
- ②前席・後席切替スイッチ
- ③固定・解除スイッチ(サード席用)
- ④車高切替スイッチ

※写真は“タイプII”。



- ①固定・解除スイッチ(サード席用)
- ②車高切替スイッチ

■電動ウインチ装着車の場合(メーカーオプション) ※写真はノアS-G(ハイブリッド・2WD・7人乗り)車いす仕様車“タイプI(車いす1名仕様)・ショートスロープ”。



電動ウインチ

ワイヤレスリモコンスイッチの操作により、電動で車内に引き上げます。リモコンスイッチを車いすのハンドルなどに固定できるリモコンホルダーを設定。

POINT
電動で引き上げるので、乗降がさらにラクになり、介助者の負担を軽減します。

POINT
リモコンホルダーを使用すれば、両手で車いすを支えやすくなります。

※詳しくは、P17をご覧ください。



引き出し式スロープ乗り込み手順

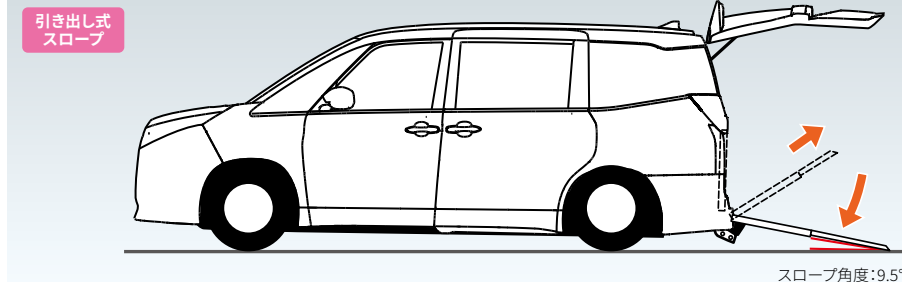

2 乗り込みの準備をする

ショートスロープ の場合はP14へ



②スロープが前倒れ状態になっている場合は垂直に起こします。スロープを支えながら、ロック解除レバーを引き上げてロックを解除し、スロープの取っ手を持って車外へ最後まで引き出します。

※スロープは二重になって格納されています。



③フリー状態になっているセーフティベルトを引き出し、フックを車いすのキャスター上部(左右2か所)に掛けます。



※セーフティベルトは、乗車の際に車いすの後退を防ぎます。(電動で車いすを引き上げることはできません)

フック仮置きバンド



POINT
「フック仮置きバンド」をバックドア近くの左右に設置。車内に入ることなくベルトを素早く取り出せます。

セカンド席にご乗車の場合
はP12へ

サード席にご乗車の場合
はP13へ

車いす仕様車の操作手順 ●安全のため各操作は介助の方が確実に行ってください。 ※写真はノアS-X(ガソリン・4WD・7人乗り)車いす仕様車“タイプI(車いす2名仕様)・引き出し式スロープ(ベルト/ワイヤー式固定装置)”。

操作手順の動画はこちら →

タイプ
I

※写真は乗り込み時の手順を説明しています。降りられる場合は基本的に逆の手順になりますが、一部手順が異なる場合があります。[参考]写真の車いす乗車モデルの身長は150cmです。

引き出し式スロープ

引き出し式スロープでセカンド席にご乗車の場合

引き出し式
スロープ

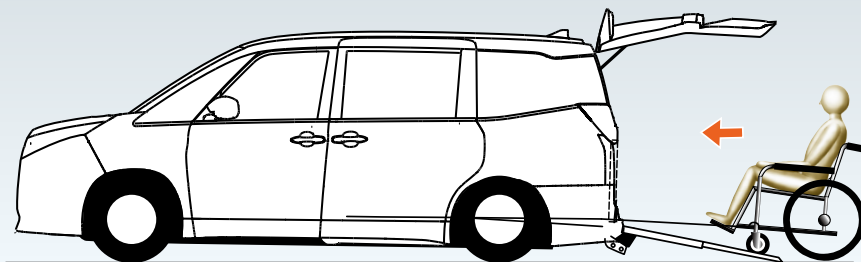

車いす固定装置

ベルト/
ワイヤー式

全車共通操作

引き出し式
スロープ

ショート
スロープ

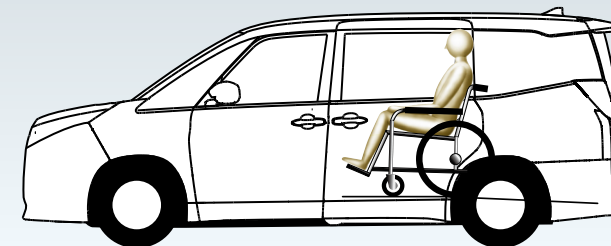

3 車いすをセカンド席に乗り入れる

ショートスロープ

の場合はP14へ



④ ゆっくりと車内に乗り入れます。

⑤ フロアのガイドラインを目安にセカンド席まで進み、車いすの後輪中央を床面の停止線に合わせ停止します。セーフティベルトにより、車いすの前側が固定されます。

POINT

セーフティベルトに巻き取り機能を装備。ベルトのたるみを防ぎます。

POINT

セーフティベルトは自動的に後退防止モードになります。



車いす停止線(セカンド席用)

車いすの固定位置目安です。

Ⓐ 車いす2名乗車時

Ⓑ 車いす1名乗車時

4 車いすをセカンド席に固定する



⑥ 車いすのブレーキをかけます。その後、後側の車いす固定装置(電動)のフックを取り出し、車いすの後部フレーム(左右2か所)に掛け、車いす固定スイッチを押して車いすを固定します。

⑦ 車いす用シートベルトを着用します。スロープを格納し、バックドアを閉めると自動的に車高復帰します(連動モード時)。

(車高は上がりきると自動停止します)

※車高切替スイッチを使って車高を復帰することもできます。



POINT

スイッチひとつで車いすを電動でしっかり固定。

セカンド席用固定・解除スイッチ

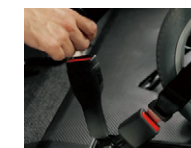

POINT

車いす用シートベルトバックルが自立するので、片手で脱着が可能です。



車高復帰

乗降が終わり、再び車両を動かす前に、必ず車高を復帰させてください。

万一、車高復帰を忘れた場合、シフトレバーを「P」レンジ以外へ操作した時点で「車高復帰忘れ防止機能」が働き、車高を自動復帰させます。

車いす仕様車の操作手順 ●安全のため各操作は介助の方が確実に行ってください。 ※写真はノアS-X(ガソリン・4WD・7人乗り)車いす仕様車“タイプI(車いす2名仕様)・引き出し式スロープ(ベルト/ワイヤー式固定装置)”。

操作手順の動画はこちら →

(2名仕様)

タイプ I

タイプ II

引き出し式スロープ

引き出し式スロープでサード席にご乗車の場合

引き出し式
スロープ

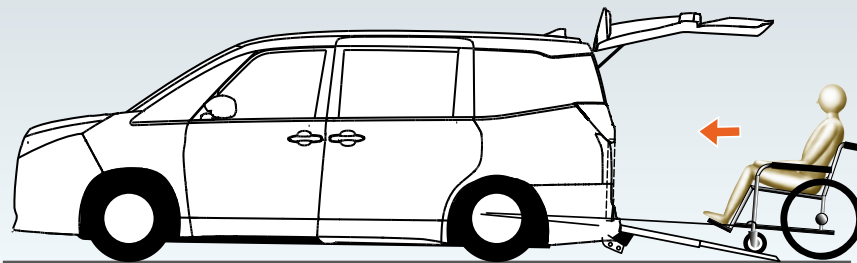

車いす固定装置

ベルト/
ワイヤー式

全車共通操作

引き出し式
スロープ

ショート
スロープ

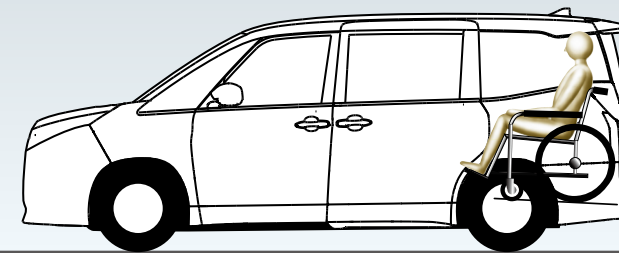

3 車いすをサード席に乗り入れる

ショートスロープ

の場合はP14へ



④ ゆっくりと車内に乗り入れます。



⑤ 車いすの後輪中央を床面の停止線に合わせて停止します。セーフティベルトにより、車いすの前側が固定されます。



車いす停止線(サード席用)

POINT

セーフティベルトに巻き取り機能を装備。ベルトのたるみを防ぎます。

POINT

セーフティベルトは自動的に後退防止モードになります。

4 車いすをサード席に固定する



⑥ 車いすのブレーキをかけます。その後、後側の車いす固定装置(電動)のフックを取り出し、車いすの後部フレーム(左右2か所)に掛け、車いす固定スイッチを押して車いすを固定します。



POINT
スイッチひとつで車いすを電動でしっかり固定。

サード席用固定・解除スイッチ



⑦ 車いす用シートベルトを着用します。スロープを格納し、バックドアを閉めると自動的に車高復帰します(連動モード時)。

(車高は上がりきると自動停止します)

※車高切替スイッチを使って車高を復帰することもできます。

POINT

車いす用シートベルトバックルが自立しているので、片手で脱着が可能です。



車高復帰

乗降が終わり、再び車両を動かす前に、必ず車高を復帰させてください。万一、車高復帰を忘れた場合、シフトレバーを「P」レンジ以外へ操作した時点で「車高復帰忘れ防止機能」が働き、車高を自動復帰させます。

車いす仕様車の操作手順 ●安全のため各操作は介助の方が確実に行ってください。 ※写真はノアS-X(ハイブリッド・2WD・7人乗り)車いす仕様車「タイプI(車いす2名仕様)・ショーツロープ(ベルト/ワイヤー式固定装置)」。

操作手順の動画はこちら →



※写真は乗り込み時の手順を説明しています。降りられる場合は基本的に逆の手順になりますが、一部手順が異なる場合があります。[参考]写真の車いす乗車モデルの身長は150cmです。

ショーツロープ乗り込み手順

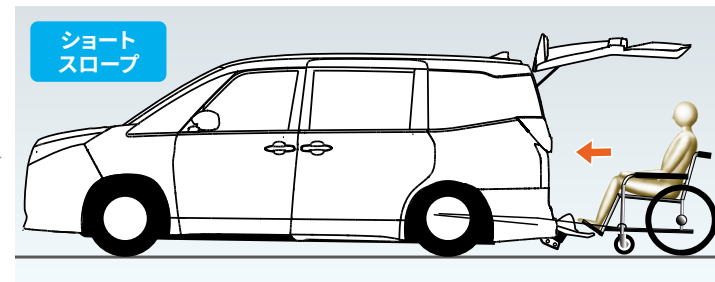
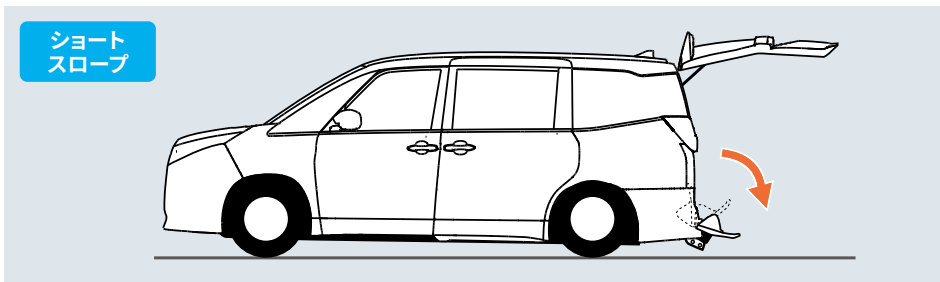

車高復帰

乗降が終わり、再び車両を動かす前に、必ず車高を復帰させてください。

万一、車高復帰を忘れた場合、シフトレバーを「P」レンジ以外へ操作した時点で「車高復帰忘れ防止機能」が働き、車高を自動復帰させます。

1 後部の車高を下げる手順は引き出し式スロープ同様です。P11の手順①をご覧ください。

2 乗り込みの準備をする



② ロック解除レバーを引き上げてテールゲートを開き、展開ベルトを引いて2段折れになっているパネルを展開します



ロック解除レバー



③ フリー状態になっているベルトを引き出し、フックを車いすのキャスター上部(左右2か所)に掛けます。



フック仮置きバンド



車両左側



車両右側

POINT

「フック仮置きバンド」をバックドア近くの左右に設置。車内に入ることなくベルトを素早く取り出せます。

3 車いすを乗り入れる



④ 車いすの前輪をショーツロープの上段に乗せ、車いすの後輪をスロープ下段に押し当てながら持ち上げ、車内に乗り入れます。

標準装備・セーフティベルトの場合

POINT

セーフティベルトに巻き取り機能を装備。ベルトのたるみを防ぎます。

POINT

セーフティベルトは自動的に後退防止モードになります。

※セーフティベルトは、乗車の際に車いすの後退を防ぎます。
(電動で車いすを引き上げることはできません)

5 ショーツロープを格納する



⑤ 車いすを固定し車いす用シートベルトを装着後、テールゲート格納ベルトを車内側に引き上げてショーツロープを格納します。バックドアを閉めると自動的に車高復帰します(運動モード時)。

メーカーオプション・電動ウインチの場合



④ 車いすの前輪をショーツロープの上段に乗せ、車いすの後輪をスロープ下段に押し当てます。電動ウインチの「上」を押し続けると、車内に引き上げられます。また、「上」を2回連続で押すと自動モードが開始され、リモコンから手を離れた状態で、車いすの乗り入れをアシストすることができます。リモコンはホルダーで車いすのハンドルなどに装着可能です。

POINT

自動で引き込みが開始され、一定距離をアシストする「自動モード」の機能を装備。

POINT

リモコンホルダーを使用すれば、両手で車いすを支えやすくなります。



リモコンホルダー

(車いすのハンドルへの装着例)



テールゲート展開時



展開ベルト



2段折れパネル展開時



格納ベルト

4 2列目、3列目での固定方法は引き出し式スロープ同様です。P12およびP13の手順⑤以降をご覧ください。

車いす仕様車の操作手順 ●安全のため各操作は介助の方が確実に行ってください。 ※写真はノアS-G(ハイブリッド・2WD・7人乗り)車いす仕様車“タイプI(車いす1名仕様)・引き出し式スロープ(ベルト/ワイヤー式+ワンタッチ式固定装置)”。

操作手順の動画はこちら →

タイプ
I

※写真は乗り込み時の手順を説明しています。降りられる場合は基本的に逆の手順になりますが、一部手順が異なる場合があります。[参考]写真の車いす乗車モデルの身長は150cmです。

車いす固定装置

+ ワンタッチ式

引き出し式スロープでセカンド席にご乗車の場合(サード席にご乗車の場合も操作手順は同様です)

1 後部の車高を下げる手順は「ベルト/ワイヤー式固定装置」同様です。P11の手順①をご覧ください。

引き出し式
スロープ

ショート
スロープ

引き出し式
スロープ

ショート
スロープ

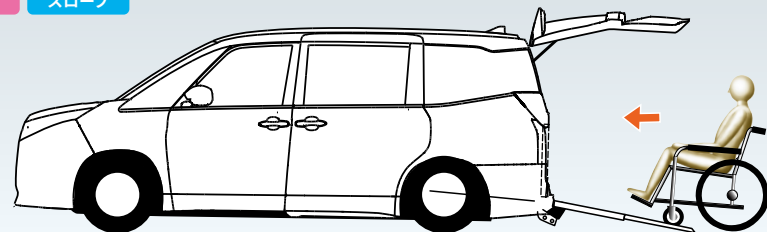

2 乗り込みの準備をする手順は「ベルト/ワイヤー式固定装置」同様です。

引き出し式
スロープ

P11の手順②③をご覧ください。

ショート
スロープ

P14の手順②③をご覧ください。

引き出し式
スロープ

ショート
スロープ

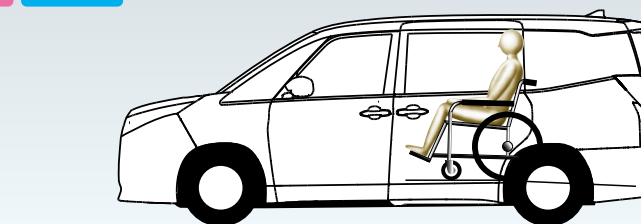

3 車いすをセカンド席に乗り入れる

(サード席にご乗車の場合も操作手順は同様です)



③車いすをゆっくりと車内に乗り入れます。フロアのガイドラインを目安にセカンド席まで進み、固定装置手前のセンターラインに沿ってまっすぐ進入します。車いすの簡易固定用アンカーバーが2本の固定アームに収まるまで車いすを前進させます。

各スイッチの取付け位置

※写真は“タイプI(車いす1名仕様)+ワンタッチ式固定装置”。



- ① 固定・解除スイッチ(セカンド席用)
- ② 上昇・下降スイッチ(ワンタッチ式固定装置用)
- ③ 車高切替スイッチ

4 車いすは自動的に電動固定



④車いすは自動的に電動で固定されます。車いすのブレーキをかけ、車いすを揺すって、しっかり固定されていることを確認してください。

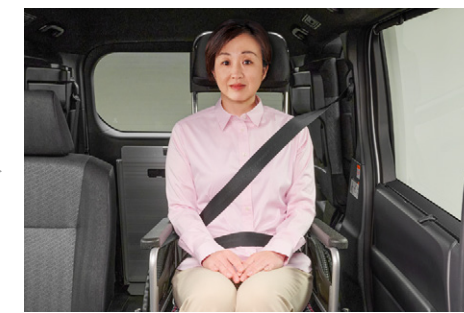

⑤車いす用シートベルトを着用します。スロープを格納し、バックドアを閉めると自動的に車高復帰します(連動モード時)。(車高は上がりきると自動停止します) ※車高切替スイッチを使って車高を復帰することもできます。

<降車時>

上昇・下降スイッチの「上昇」を押すと固定アームが上がります。さらに車いすを前に押しとロックが解除され、車いすを後退することができます。



POINT
スイッチひとつで
ロック解除が可能。

上昇・下降スイッチ

降車後は上昇・下降スイッチの「下降」を押して、固定アームを格納してください(格納するまでブザーが鳴り続けます)。



※写真は固定アームを格納した状態です。

POINT

車いす用シートベルト
バックルが自立するので、
片手で脱着が可能です。

標準装備

セカンド席用

車いす固定装置  前側

後側(電動式)



車いす用3点式シートベルト

サード席用

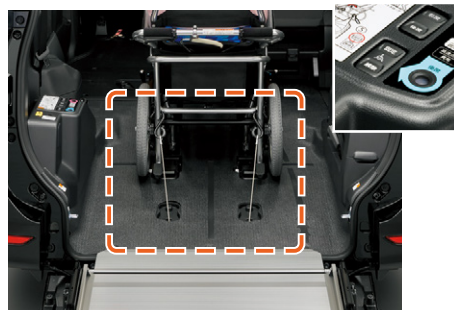
車いす固定装置  車いす2名様  前側

後側(電動式)



車いす用3点式シートベルト

POINT 車いすをワンタッチで電動固定できます。

+

セカンド席用/サード席用

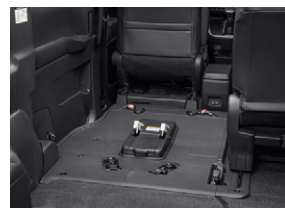

※写真はセカンド席用。

車いす固定装置  車いす1名様  サードシート付

固定アーム (セカンド席)



(サード席)





上昇・下降スイッチ

POINT バックドアからもラゲージスペースが有効に使えます。

〈直立時〉

〈前倒れ時〉

〈サイドシート使用時〉

手動スロープ前倒れ機能  

左右の操作レバーを引くとスロープがゆっくりと前方に倒れます。さらにスロープを押し込むと、床面に固定できます。起こす時は右側の操作レバーを引きます。

引き出し式スロープ





操作レバー



サイドシートを使用する場合は、あらかじめスロープ面の黒いカバー(2個)を外し、床面の白いレバーを押し床面ロックを立ち上げてください。



引き出し式スロープ

手動スロープ(引き出し式)  

スピーディーな乗降作業が行える手動スロープ。ラゲージスペースを使いやすくする前倒れ機能付です。スロープ前倒れ状態でサイドシートも使用できます。

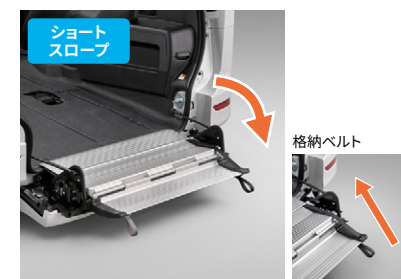

ショートスロープ



格納ベルト

ショートスロープ   サイドシート付

突出長300mmと省スペースで乗降が行えます。後端高さが150mmと低い2段折れパネルを採用。車いすでの乗り降りの負担を低減しました。格納ベルトを引けば、ワンモーションで格納できます。

セーフティベルト  

乗車する際に車いすの後退を防ぎます。(電動で車いすを引き上げることはできません)

夜間照明灯(左右各1個)  

ドアの開閉に連動して、車いす固定装置周辺を照らします。 ※標準車と同仕様。

「ワンタッチ式」固定装置

メーカーオプション

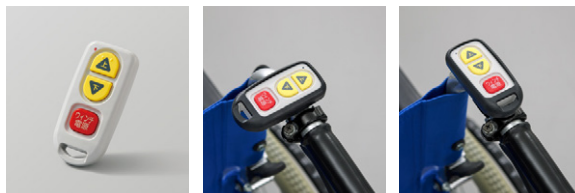

ワイヤレスリモコン

リモコンホルダー(車いすのハンドルへの装着例)

販売店装着オプション

専用車いす[ウェルチェア]

引き出し式
スロープ

※構造上、折りたたむことはできません。

座面と背もたれがチルトダウンすることで着座姿勢が安定し、上半身の揺れや身体の前すべりを防ぎます。車内での着座時も目線の高さが同乗者と同じになり、より円滑なコミュニケーションが可能。シートベルトの装着性にも優れています。

●特長やサイズなど、ウェルチェアの詳細につきましては、[ホームページの「ウェルチェアとは」をご覧ください。](#)



〈通常時〉



〈チルトダウン時〉

ワンタッチ固定対応車いす[Nツアラ]



車いす1名仕様



サードシート付

ワンタッチ式固定装置付車の専用装備です。

トヨタモビリティパーツ(株)の取り扱い商品です。[保証]TMP取り扱い商品:1年間

ワンタッチ固定装置に対応した車いすです。自走式・介助式の2種類からお選びいただけます。脱着式ヘッドサポートもご用意しました。

●Nツアラの詳細につきましては、[ホームページをご覧ください。](#)

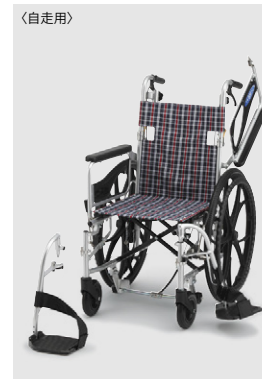

〈自走用〉



〈介助用〉

脱着式ヘッドサポート



電動ウインチ



ワイヤレスリモコンの電源をオンにして「上」を押し続けると、電動ウインチにより車内に引き上げられます。スイッチの「上」から指を離すと引き上げが止まり、車いすの前側が固定されます。

車いすのハンドルに縦横それぞれの向きでワイヤレスリモコンを装着できるホルダー付です。

<ショートスロープのみの機能>

「上」を2回連続で押すと、自動モードが開始され、リモコンから手を離れた状態で、車いすの乗り入れをアシストすることができます。

[電動ウインチ設置場所]

□ メーカーオプション(ご注文時に申し受けます)

	セカンド席	サード席
タイプ I	車いす1名仕様	車いす2名仕様
タイプ II	車いす2名仕様	セットでメーカーオプション
	サードシート付	
	サードシート付+助手席リフトアップチルトシート	
	サードシート無	

POINT 多様な車いすでの乗車が可能です。

車いす用固定ベルト

Aタイプ



Bタイプ

引き出し式
スロープ

リクライニング機構付車いすや電動車いす、シニアカーなどの特殊用途車いすやストレッチャーを固定できます。車いすやストレッチャーの種類により、固定ベルトのタイプと固定位置が異なります。

※前側は標準仕様のセーフティベルトまたはメーカーオプションの電動ウインチによる固定となります。

[車いす用固定ベルト対応表]

	タイプ I		タイプ II
	車いす 1名仕様	車いす 2名仕様	
リクライニング機構付車いす	Aタイプ		
ストレッチャー	車輪ピッチ 780mm以下	Bタイプ	
	車輪ピッチ 780mm超		
電動車いす			Bタイプ
シニアカー			



Aタイプ

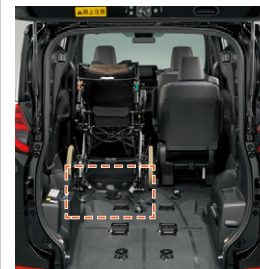

リクライニング機構付車いす



ストレッチャー ※助手席シートの足元は非常に狭くなります。

Bタイプ

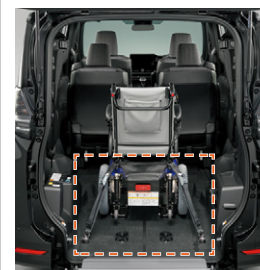

電動車いす



シニアカー

販売店装着オプション

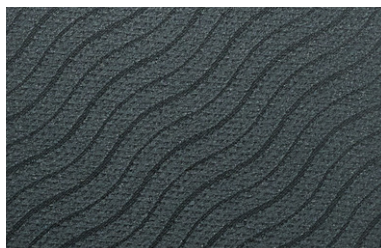

シートカバー
フルカバータイプ (1台分)

タイプ I II

※“タイプII (サードシート付)”以外はウェルキャブ
専用品となります。



専用フロアマット (1台分)

タイプ I II

※車いすスペースは除く。



胸部固定ベルト (専用車いす用)

タイプ I II

着座姿勢をサポートします。

※胸部固定ベルトはシートベルトに代わるものではありません。
走行中は必ずシートベルトを着用してください。



(助手席リフトアップチルトシート用)

タイプ II

サードシート付
+助手席リフト
アップチルトシート



車いすステッカー

タイプ I II

※縦113mm×横105mm。



車いす用ヘッドレスト (サードシート無)

タイプ II

安定した姿勢を保つことができます。
マジックファスナーで幅調整が可能です。

車いす仕様車 主要装備一覧表

■ ウェルキャブ標準装備 ■ メーカーオプション(ご注文時に申し受けます) ■ 販売店装着オプション

	タイプ I						タイプ II *1						
	車いす1名仕様			車いす2名仕様*1			サードシート付		＋助手席リフトアップチルトシート	サードシート無			
	スロープタイプ	引き出し式		ショート		引き出し式		ショート		引き出し式			
		車いす固定装置	ベルト/ワイヤー式	+ワンタッチ式	ベルト/ワイヤー式	+ワンタッチ式	ベルト/ワイヤー式	+ワンタッチ式	ベルト/ワイヤー式	+ワンタッチ式	ベルト/ワイヤー式	ベルト/ワイヤー式	
車高降下機能(後輪エアサスペンション)													
スロープ	引き出し式スロープ(前倒れ機能付) ショートスロープ												
車いす固定装置	セーフティベルト												
	前側	電動ウインチ(ワイヤレスリモコン付)		セカンド席用			セカンド席用			セカンド席用		セカンド席用	
		87,000円		セット装着 172,000円			87,000円						
	後側(電動)	ワンタッチ式		ワンタッチ式		ワンタッチ式		ワンタッチ式		ワンタッチ式		ワンタッチ式	
助手席リフトアップチルトシート													
リヤシート	セカンドシート *2			キャブテンシート(右席のみ) *3			[7人乗り] キャブテンシート(左右席)		[8人乗り] 6:4分割チップアップシート		キャブテンシート(左右席) 6:4分割チップアップシート		
	サードシート(ワンタッチホールド、5:5分割)												
車いす用3点式シートベルト(ELR付)	セカンド席用 サード席用 *4												
夜間照明灯(左右各1個、標準車と同仕様)													
専用車いす[ウェルチェア]													
ワンタッチ固定対応車いす[Nツアラー] (自走用)〈介助用〉	脱着式ヘッドサポート												
車いす用固定ベルト	Aタイプ *5												
	Bタイプ *6		*6*7			*7		*7		*7			
シートカバー	フルカバータイプ(1台分) 専用												
専用シートエプロン	吸水タイプ(助手席リフトアップチルトシート1席分)												
専用フロアマット(1台分、車いすスペースは除く)													
胸部固定ベルト	専用車いす用												
	助手席リフトアップチルトシート用												
車いすステッカー													
車いす用ヘッドレスト													

*1 設定はノアのみ。 *2 標準車と同じシートが装着されますが、後方スライド量は標準車よりも少なくなります。 *3 折りたたみ式サイドテーブルと左側のアームレストは装着されません。 *4 プリテンショナーおよびフォースリミッター機構、シートベルト非着用警告灯(点滅式)＋リマインダー(警告音)は装着されません。 *5 リクライニング機構付車いす、車輪ピッチが780mm以下のストレッチャー乗車時に選択してください。 *6 車両ピッチが780mmを超えるストレッチャー乗車時に選択してください。 *7 電動車いす、シニアカー乗車時に選択してください。

●価格はメーカー希望小売価格(消費税非課税)26年5月現在のものを参考価格です。価格は販売店が独自に定めていますので、詳しくは各販売店におたずねください。 ●「メーカーオプション」はご注文時に申し受けます。メーカーの工場では装着するため、ご注文後はお受けできませんのでご了承ください。 ●全車消費税は非課税となり、メーカー希望小売価格は消費税抜きの価格となります。

⚠ 車いす仕様車“タイプI”・“タイプII”について

- 車高降下前に、車体周辺に人や障害物がないことを十分に確認してください。
- 必ず車高降下が完了してから、車いすでの乗降を行ってください。
- 乗降途中での車高調整は絶対にしないでください。
- 車いすでの乗降は必ず介助の方が行ってください。
- サード席に車いすを固定する場合は、セカンドシートを前方へスライドしてから操作してください<“タイプI(車いす1名仕様)”を除く>。

- セカンドシートのシートスライド量は標準車よりも少なくなります。また、折りたたみ式サイドテーブルと左側のアームレストは装着されません<“タイプI”>。
- 発進前に車いすが確実に固定されていることを再確認してください。
- 安全のため車いす用シートベルトは必ず着用してください。
- 腰部ベルトはねじれがないようにし、必ず腰骨のできるだけ低い位置に密着させてください。
- ご使用の際、このほかにもご注意ください項目があります。詳しくはウェルキャブ取扱説明書をご覧ください。

車いす乗車の目安

現在ご使用中の車いすをご利用になる場合、P21の注意事項とあわせて、車いすが下記寸法条件を満たしている必要があります。

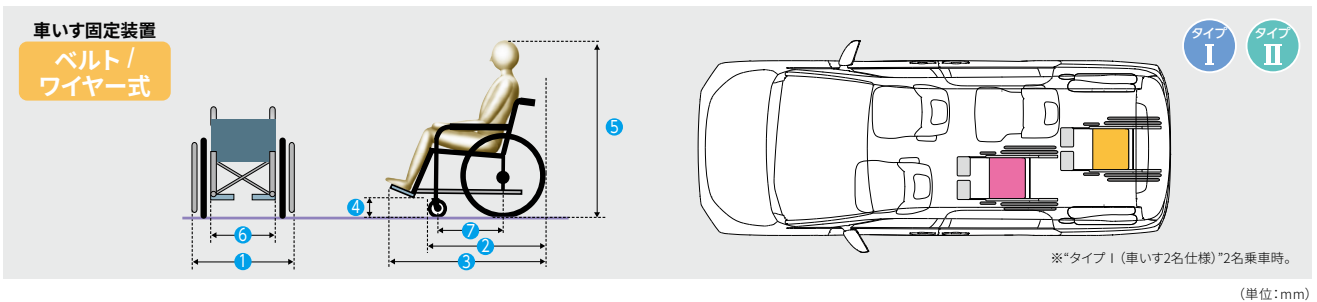

車いすのタイプ	乗車位置	1	2	3	4	5	6	7
普通車いす	セカンド席 車いす1名乗車時	670以下	830以下	1,150以下	55以上	1,320以下	460以下*5	365以上*6
	車いす2名乗車時		720以下*3	980以下*3				
	サード席	825以下*4	720以下	980以下		1,350以下	485以下	
リクライニング機構付車いす *1	セカンド席	670以下	970以下	1,265以下		1,320以下	460以下*5	
電動車いす *1	セカンド席	825以下*4	750以下	1,000以下	1,350以下	485以下		
	サード席		1,195以下	1,195以下				
引き出し式スロープ★ シニアカー *1*2	サード席							

*1 固定には販売店装着オプションの車いす用固定ベルトが必要です。詳しくはP17をご覧ください。また、2名同時乗車はできません。 *2 シニアカーには着座できません。 *3 助手席シートを最前までスライドさせた場合の数値です。この時、助手席の足元は非常に狭くなります。 *4 タイヤの車輪間は710mm以下(外寸)となります。 *5 センターコンソールありの場合は440mm以下となります。 *6 ショートスロープを選択した場合のみ。後輪のサイズが22インチの場合の数値です。

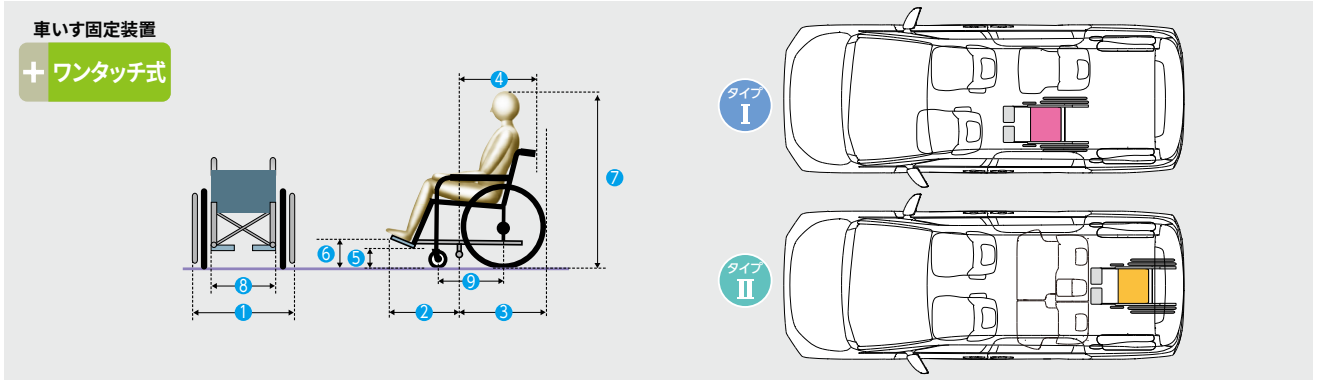

車いすのタイプ	乗車位置	1	2	3	4	5	6	7	8	9
普通車いす (簡易固定用アンカー付)	セカンド席	670以下	530以下*2	660以下*2	55以上	85以上*4	1,320以下	460以下*5	365以上*6	
	サード席	825以下*3	490以下*2	520以下*2						

*1 ワンタッチ式のみ適用されます。 *2 ワンタッチ固定時のみ適用される寸法です。 *3 タイヤの車輪幅は710mm以下(外寸)となります。 *4 車いすに人が乗った状態の高さとなります。 *5 センターコンソールありの場合は440mm以下となります。 *6 ショートスロープを選択した場合のみ。後輪サイズが22インチの場合の数値です。

● ショートスロープを選択した場合の乗車可能な車いすについて：ショートスロープは乗込高150mmの段差があり、かつ2段構造になっているため、固定式転倒防止バー付車いすや前後車輪間の低い位置にフレームやバッテリーなどがある車いす、6輪タイプの車いすでは乗車できない場合があります。 ● 上記の寸法内であっても、車いすの形状などによっては乗車できない場合があります。詳しくは販売店におたずねの上、お持ちの車いすを使用して実車でご確認ください。

★ ショートスロープは、電動車いす・シニアカーでの乗車はできません。簡易電動車いすは、バッテリーの位置により乗車できる場合があるため、後側の車いす固定装置(電動)の固定も合わせて、お持ちの車いすを使用して実車でご確認ください。

ストレッチャー乗車の目安

現在ご使用中のストレッチャーをご利用になる場合、ストレッチャーが下記寸法条件を満たしている必要があります。

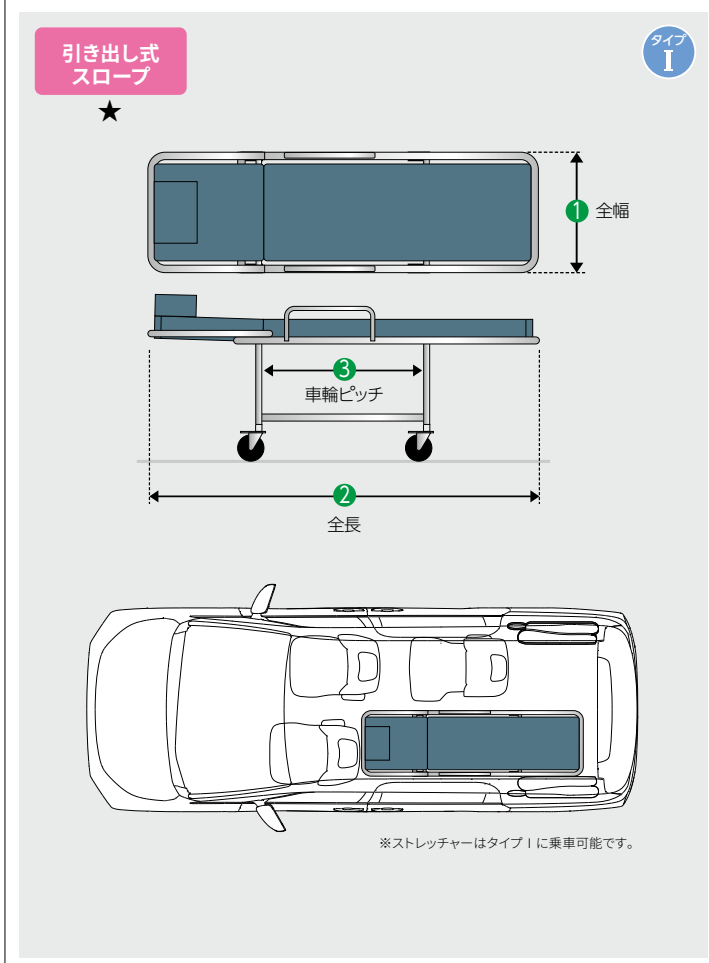

1	2	3	固定ベルトのタイプ (販売店装着オプション)
570以下	2,150以下	780以下	Aタイプ
		780を超える場合	Bタイプ

※ストレッチャーをフルクライニングさせて乗車する際、助手席シートを最前までスライドさせる必要がある場合があります。この時、助手席の足元は非常に狭くなります。

※ストレッチャーの固定には、販売店装着オプションの車いす用固定ベルトが必要です。ストレッチャーの種類や車輪ピッチによって、固定ベルトのタイプおよび後側の固定位置が異なります。詳しくはP17をご覧ください。

● 上記の寸法内であっても、ストレッチャーの形状、オプション装着の状況などによっては乗車できない場合があります。詳しくは販売店におたずねの上、お持ちのストレッチャーなどを使用して実車でご確認ください。

● “タイプ II”はストレッチャーでの乗車はできません。 ★ ショートスロープは、ストレッチャーでの乗車はできません。

ご使用に際して、ご確認いただきたいこと。

①スロープは、水平で平坦な路面での使用が条件となります。

※砂利道等の凹凸面のある路面ではバンパー表面を傷つける恐れがありますのでご注意ください。

②引き出し式スロープは車いす+車いす利用者+介助の方+荷物の合計重量が200kg以下、ショートスロープは車いす+車いす利用者+荷物の合計重量が150kg以下であることをご確認ください
(スロープの許容重量は引き出し式スロープが200kg、ショートスロープが150kgです)。

③首が曲がらない方の場合は、有効室内高ではなく、開口高(1,360mm)を乗車の目安にしてください(サード席乗車時)。

タイプ別注意事項

タイプⅠ ●車いす1名仕様

車いすをセカンド席で固定した状態

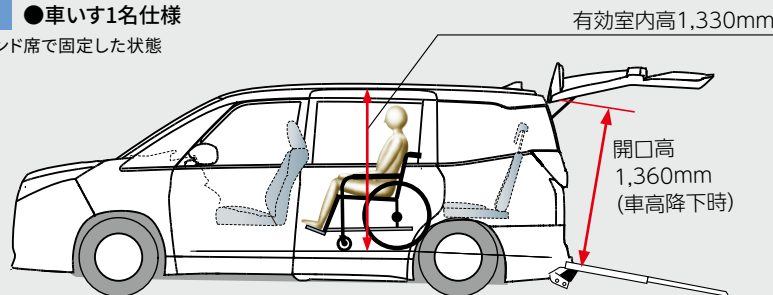

- セカンド席に固定する車いすの後輪中央を、車いす停止線の後側に合わせて固定してください(詳しくはP12をご覧ください)。

タイプⅠ ●車いす2名仕様

車いすをセカンド席+サード席で固定した状態

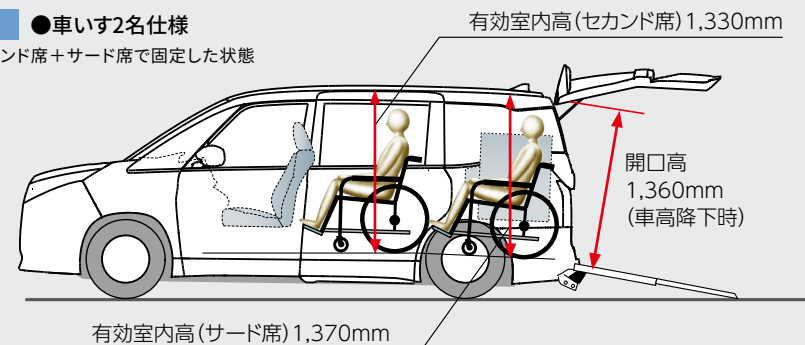

- 助手席を前方へスライドしてください(助手席乗車の方、セカンド席に固定する車いすの方、およびサード席に固定する車いすの方の足元が狭くなります)。
※このとき助手席を最前端へスライドするとセカンド席に固定する車いすの方の足元は広くなりますが、助手席の足元は非常に狭くなります。
- セカンド席に固定する車いすの後輪中央を、車いす停止線の前側に合わせて固定してください(詳しくはP12をご覧ください)。
- サード席に固定する車いすは、しっかり前まで乗り込んでください。スロープが格納できなくなります。

タイプⅡ

車いすをサード席で固定した状態

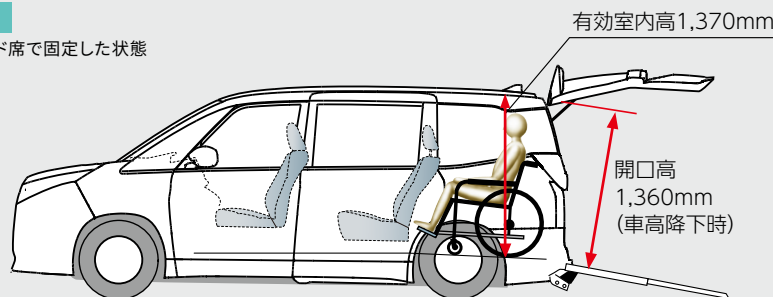

- セカンドシートを前方へスライドしてください(セカンド席の足元が狭くなります)。
※セカンドシートを前方へスライドしないと車いすの方の足元が狭くなります。
- 車いすはしっかり前まで乗り込んでください。スロープが格納できなくなります。

トヨタ ノア / ヴォクシー 車いす仕様車 主要諸元表 (3ナンバー)

[型式指定自動車]		タイプ I														
		車いす 1 名仕様						車いす 2 名仕様								
		ハイブリッド車						ガソリン車		ハイブリッド車		ガソリン車				
		ノア			ヴォクシー			ノア		ノア						
		2WD			S-X			4WD		2WD		4WD				
スロープタイプ		引き出し式		ショート		引き出し式		ショート		引き出し式		ショート				
車いす固定装置		ベルト / ワイヤー式 +ワンタッチ式		ベルト / ワイヤー式 +ワンタッチ式		ベルト / ワイヤー式 +ワンタッチ式		ベルト / ワイヤー式 +ワンタッチ式		ベルト / ワイヤー式		ベルト / ワイヤー式				
車両型式		6AA-ZWR92W-APXSB	6AA-ZWR92W-APXSB-L	6AA-ZWR92W-APXSB-M	6AA-ZWR92W-APXTB	6AA-ZWR92W-BPXSB	6AA-ZWR92W-BPXSB-L	6AA-ZWR92W-BPXSB-M	6BA-MZRA97W-APXTH	6BA-MZRA97W-APXTH-L	6AA-ZWR92W-APXSB-N	6AA-ZWR92W-APXTB-N	6AA-ZWR92W-APXTB-P	6BA-MZRA97W-APXTH-N		
エンジン		2ZR-FXE						M20A-FKS		2ZR-FXE		M20A-FKS				
型式																
総排気量		L						1.797		1.986		1.797		1.986		
最高出力(ネット) kW(PS) / r.p.m.		72 (98) / 5,200						125 (170) / 6,600		72 (98) / 5,200		125 (170) / 6,600				
最大トルク(ネット) N・m(kgf・m) / r.p.m.		142 (14.5) / 3,600						202 (20.6) / 4,900		142 (14.5) / 3,600		202 (20.6) / 4,900				
フロントモーター		1VM/交流同期電動機						-		1VM/交流同期電動機		-				
型式/種類																
最高出力 kW(PS)		70 (95)						-		70 (95)		-				
最大トルク N・m(kgf・m)		185 (18.9)						-		185 (18.9)		-				
動力用主電池		リチウムイオン電池						-		リチウムイオン電池		-				
種類																
容量 Ah		4.08						-		4.08		-				
乗車定員		名						7		7		7				
トランスミッション		電気式無段変速機						Direct Shift-CVT (ギヤ機構付自動無段変速機)		電気式無段変速機		Direct Shift-CVT (ギヤ機構付自動無段変速機)				
車両重量*1		kg	1,680*2*3	1,680*2*3	1,670*2*3	1,670*2*4	1,700*2*3	1,700*2*3	1,690*2*3	1,710*4	1,710*4	1,690*2*3	1,680*2*4	1,670*2*4	1,720*4	
車両総重量*1		kg	2,065*2*3	2,065*2*3	2,055*2*3	2,055*2*4	2,085*2*3	2,085*2*3	2,075*2*3	2,095*4	2,095*4	2,075*2*3	2,065*2*4	2,055*2*4	2,105*4	
燃料消費率		WLTC*2	km/L						23.3		13.5		23.3		13.5	
市街地モード		km/L	23.5						10.5		23.5		10.5			
郊外モード		km/L	25.5						13.8		25.5		13.8			
高速道路モード		km/L	21.9						15.1		21.9		15.1			
車両寸法		全長	mm						4,695		4,695		4,695			
全幅		mm	1,730						1,730		1,730		1,730			
全高		mm	1,895						1,895		1,895		1,895			
長さ		mm	2,805						2,805		2,805		2,805			
室内寸法*5		幅	mm						1,470		1,470		1,470			
高さ		mm	1,405						1,405		1,405		1,405			
燃料タンク容量		L	52						52		52		52			

*1. ユニバーサルステップを装着した場合、10kg増加します。 *2. アクセサリーコンセントを選択した場合、10kg増加します。 *3. ディスプレイオーディオ(コネクティッドナビ対応) Plusを装着した場合、10kg増加します。また、寒冷地仕様と左右独立温度コントロールフロントオートエアコン+リヤオートエアコンをセットで装着した場合、または★快適利便パッケージ(Mid)を装着した場合、それぞれ10kg増加します。 *4. ワンタッチスイッチ付デュアルパワースライドドアを装着した場合、10kg増加します。また、寒冷地仕様と左右独立温度コントロールフロントオートエアコン+リヤオートエアコンをセットで装着した場合、または左右独立温度コントロールフロントオートエアコン+リヤオートエアコンを単独で装着した場合、それぞれ10kg増加します。 *5. 社内測定値。

★上記以外の諸元項目につきましては、標準車カタログを合わせてご参照ください。

●燃料消費率は定められた試験条件のもとでの値です。お客様の使用環境(気象、渋滞等)や運転方法(急発進、エアコン使用等)に応じて燃料消費率は異なります。 ●WLTCモードは、市街地、郊外、高速道路の各走行モードを平均的な使用時間配分で構成した国際的な走行モードです。市街地モードは、信号や渋滞等の影響を受ける比較的低速な走行を想定し、郊外モードは、信号や渋滞等の影響をあまり受けない走行を想定、高速道路モードは、高速道路等での走行を想定しています。

●エンジン出力表示には、ネット値とグロス値があります。「グロス」はエンジン単体で測定したものであり、「ネット」とはエンジンを車両に搭載した状態とほぼ同条件で測定したものです。同じエンジンで測定した場合、「ネット」は「グロス」よりもガソリン自動車で約15%程度低い値(自工会調べ)となっています。 ●「NOAH」「VOXY」「OPTITRON」「VSC」「TRC」「TOYOTA SAFETY SENSE」「Toyota Teammate」「コンライト」「マイカーサーチ」「T-Connect」「Welcab/ウェルキャブ」「TECS」「Welchair」「START YOUR IMPOSSIBLE」は、トヨタ自動車(株)の商標です。

トヨタ ノア / ヴォクシー 車いす仕様車 主要諸元表 (3ナンバー/8ナンバー)

【型式指定自動車】		タイプ II *6													
		サードシート付													
		ハイブリッド車			ガソリン車										
		ノア													
		2WD		S-G		S-X									
		スロープタイプ	引き出し式	引き出し式	引き出し式	ショート	引き出し式								
車いす固定装置	ベルト / ワイヤー式			ベルト / ワイヤー式											
	+ワンタッチ式	+ワンタッチ式	+ワンタッチ式	+ワンタッチ式	+ワンタッチ式										
車両型式		6AA-ZWR92W-APXSB-R	6AA-ZWR92W-APXSB-Q	6AA-ZWR92W-APXTB-Q	6BA-MZRA92W-ARXTH-Q	6BA-MZRA92W-ARXTH-T	6BA-MZRA97W-APXTH-Q								
エンジン		型式			2ZR-FXE		M20A-FKS								
		総排気量		L		1,797		1,986							
		最高出力(ネット)		kW (PS)/r.p.m.		72 (98) /5,200		125 (170) /6,600							
		最大トルク(ネット)		N・m (kgf・m)/r.p.m.		142 (14.5) /3,600		202 (20.6) /4,900							
フロントモーター		型式/種類			1VM/交流同期電動機		-								
		最高出力		kW (PS)		70 (95)		-							
		最大トルク		N・m (kgf・m)		185 (18.9)		-							
動力用主電池		種類			リチウムイオン電池		-								
		容量		Ah		4.08		-							
乗車定員		名			7		8		7						
トランスミッション		電気式無段変速機			Direct Shift-CVT (ギヤ機構付自動無段変速機)										
車両重量		kg		1,710*2*3		1,710*2*3		1,700*1*2*4		1,660*1*4		1,650*1*4		1,740*1*4	
車両総重量		kg		2,095*2*3		2,095*2*3		2,085*1*2*4		2,100*1*4		2,090*1*4		2,125*1*4	
燃料消費率 (国土交通省審査値)		WLTC*4		km/L		23.3		14.8		13.5					
		市街地モード		km/L		23.5		11.5		10.5					
		郊外モード		km/L		25.5		15.1		13.8					
		高速道路モード		km/L		21.9		16.6		15.1					
車両寸法		全長		mm		4,695		4,695							
		全幅		mm		1,730		1,730							
		全高		mm		1,895		1,895							
		長さ		mm		2,805		2,805							
室内寸法*5		幅		mm		1,470		1,470							
		高さ		mm		1,405		1,405							
燃料タンク容量		L		52		52		52							

		タイプ II *6					
		サードシート付+助手席リフトアップチルトシート	サードシート無*7				
		ガソリン車					
		ノア					
		2WD					
		S-X	S-X				
スロープタイプ	引き出し式	引き出し式					
車いす固定装置	ベルト / ワイヤー式						
	ベルト / ワイヤー式						
TECS型式		6BA-MZRA92W-VTTXAG	6BA-MZRA92W-VTTQAG				
ベース車両型式		6BA-MZRA92W-ARXTH	6BA-MZRA92W-ARXTH				
		M20A-FKS					
エンジン		型式		1.986		1.986	
		総排気量		L		1.986	
		最高出力(ネット)		kW (PS)/r.p.m.		125 (170) /6,600	
		最大トルク(ネット)		N・m (kgf・m)/r.p.m.		202 (20.6) /4,900	
乗車定員		名		7		6	
トランスミッション		Direct Shift-CVT (ギヤ機構付自動無段変速機)					
車両重量*1		kg		1,720*4		1,620*4	
車両総重量*1		kg		2,105*4		1,950*4	
車両寸法		全長		mm		4,695	
		全幅		mm		1,730	
		全高		mm		1,895	
室内寸法*5		長さ		mm		2,805	
		幅		mm		1,470	
		高さ		mm		1,405	
燃料タンク容量		L		52		52	

*1. ユニバーサルステップを装着した場合、10kg増加します。 *2. アクセサリーコンセントを選択した場合、10kg増加します。 *3. ディスプレイオーディオ(コネクティッドナビ対応) Plusを装着した場合、10kg増加します。また、寒冷地仕様と左右独立温度コントロールフロントオートエアコン+リヤオートエアコンをセットで装着した場合、または★快適利便パッケージ (Mid)を装着した場合、それぞれ10kg増加します。 *4. ワンタッチスイッチ付デュアルパワースライドドアを装着した場合、10kg増加します。また、寒冷地仕様と左右独立温度コントロールフロントオートエアコン+リヤオートエアコンをセットで装着した場合、または左右独立温度コントロールフロントオートエアコン+リヤオートエアコンを単独で装着した場合、それぞれ10kg増加します。 *5. 社内測定値。 *6. ノアのみを設定。 *7. 8ナンバーとなります。

★上記以外の諸元項目につきましては、標準車カタログを合わせてご参照ください。

●燃料消費率は定められた試験条件のもとでの値です。お客様の使用環境(気象、渋滞等)や運転方法(急発進、エアコン使用等)に応じて燃料消費率は異なります。 ●WLTCモードは、市街地、郊外、高速道路の各走行モードを平均的な使用時間配分で構成した国際的な走行モードです。市街地モードは、信号や渋滞等の影響を受ける比較的低速な走行を想定し、郊外モードは、信号や渋滞等の影響をあまり受けない走行を想定、高速道路モードは、高速道路等での走行を想定しています。

●エンジン出力表示には、ネット値とグロス値があります。「グロス」はエンジン単体で測定したものであり、「ネット」とはエンジンに搭載した状態とほぼ同条件で測定したものです。同じエンジンで測定した場合、「ネット」は「グロス」よりもガソリン自動車で約15%程度低い値(自工会調べ)となっています。 ●「NOAH」「VOXY」「OPTITRON」「VSC」「TRC」「TOYOTA SAFETY SENSE」「Toyota Teammate」「コンライト」「マイカーサーチ」「T-Connect」「Welcab/ウェルキャブ」「TECS」「Welchair」「START YOUR IMPOSSIBLE」は、トヨタ自動車(株)の商標です。 ●車いす仕様車「タイプ II (サードシート付)」+助手席リフトアップチルトシート、車いす仕様車「タイプ II (サードシート無)」はメーカー完成特装車 (TECS) のため、持ち込み登録となります。各諸元数値はメーカー設計値であり参考数値です。登録の際は車両の実測数値が適用されます。

内外配色一覧表

		ノア		ヴォクシー
		S-G	S-X	S-G
ボディカラー<カラーコード>	シート表皮	上級ファブリック	ファブリック	上級ファブリック
	内装色	ブラック	ダークグレー	ブラック
プラチナホワイトパールマイカ<089>*1				
メタルストリームメタリック<1K0>				
アーバンロック<1M6>				
ニュートラルブラック<229>				

□ 標準設定

- *1. プラチナホワイトパールマイカ<089>はメーカーオプション<30,000円>となります。
- 価格はメーカー希望小売価格<(消費税非課税)>26年5月現在のもの>で参考価格です。価格は販売店が独自に定めていますので、詳しくは各販売店におたずねください。
 - 「メーカーオプション」はご注文時に申し受けます。メーカーの工場で作成するため、ご注文後はお受けできませんのでご了承ください。
 - 全車消費税は非課税となり、メーカー希望小売価格は消費税抜きの価格となります。
 - ボディカラーおよび内装色は撮影および表示画面の関係で実際の色とは異なって見えることがあります。また、実車においてもご覧になる環境(屋内外、光の角度等)により、ボディカラーの見え方は異なります。

寸法図(単位:mm)

- ヴォクシーS-G(2WD・7人乗り)
車いす仕様車“タイプⅠ”

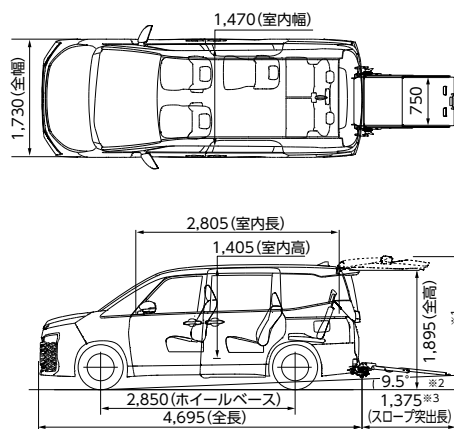

- ノアS-X(2WD・8人乗り)
車いす仕様車“タイプⅡ(サードシート付・ショートスロープ)”

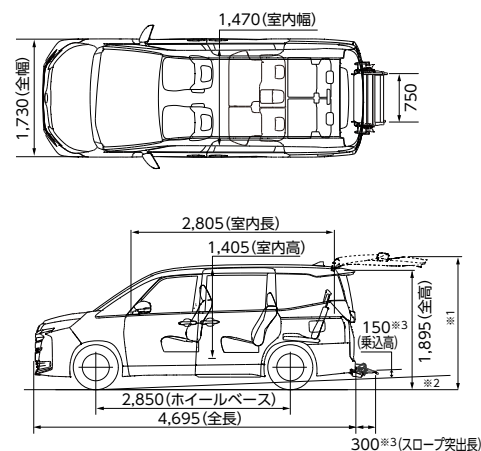

- ノアS-X(2WD・7人乗り)
車いす仕様車“タイプⅡ(サードシート付)”+助手席リフトアップチルトシート

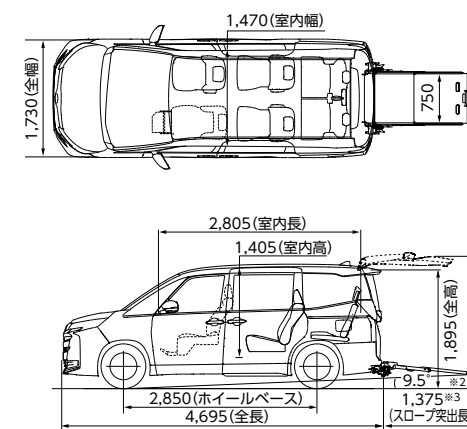

※1 バックドア開放時、地上からのバックドアの高さは標準車と同じです。 ※2 車高降下時の地上線です。 ※3 車高降下時の寸法です。

助手席リフトアップチルトシート車

電動でスライドダウンするチルトシートを助手席に装備。

助手席が回転して、車外へスライドダウン&チルト。立ち上がりや着座をやさしくサポートします。
標準装備のワイヤレスリモコンを使って、乗り降りをより快適にサポート。

NOAH



photo:ノアS-X(ガソリン・2WD・8人乗り)助手席リフトアップチルトシート車。
ボディカラーはメタルストリームメタリック(1K0)。

ノア 助手席リフトアップチルトシート車 価格表 (消費税非課税)

エンジン	駆動	グレード	乗車定員	メーカー希望小売価格 ^{*1}	北海道地区 メーカー希望小売価格 ^{*2}
ガソリン	2WD	S-X	8名	2,996,000円	3,057,000円
	4WD	S-X	7名	3,210,000円	3,271,000円

^{*1} 沖縄地区は価格が異なります。 ^{*2} 北海道地区の価格には寒冷地仕様が含まれます。
● 価格はメーカー希望小売価格<(消費税非課税)>26年5月現在のもの>で参考価格です。価格は販売店が独自に定めていますので、詳しくは各販売店におたずねください。 ● 価格はタイヤ/パンク応急修理キット付の価格です。
● 価格にはオプション価格は含まれていません。 ● 保険料、税金(除く消費税)、登録料などの諸費用は別途申し受けます。 ● 自動車リサイクル法の施行により、最終ページに記載のリサイクル料金が別途必要となります。
● 全車消費税は非課税となり、メーカー希望小売価格は消費税抜きの価格となります。

POINT

助手席リフトアップチルトシートの特長

車外へのシートの出代が少なく乗降しやすい

助手席ドアに手をかけながら乗降できます。車外へのシート出代が小さく、雨の日でもシートが濡れにくい。

降車時の立ち上がりをサポートするチルト機構

シートがチルトすることによりお尻の位置を高く保て①、地面に両足が着き*、足を浅く曲げた状態から前に乗り出すので②、立ち上がりやすい。(*身長により異なります。)

膝への負担が少ない2段折れ大型フットレストを装備

フットレストを大型化し、乗り降りおよび室内で着座時の膝の角度がゆるやかになり、膝への負担が少ない。

シートポジションを記憶する自動メモリー機能付

シートを室内に戻すと、降車前のシートポジションに自動的に復帰するメモリー機能を搭載。

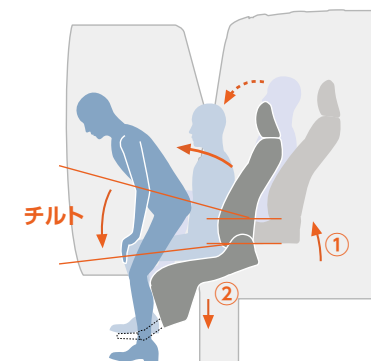

助手席リフトアップチルトシート 操作の流れ

●安全のため各操作は介助の方が確実に行ってください。 ※写真は降車時の手順を説明しています。乗車時は逆の手順で行ってください。[参考]写真のモデルの身長は150cmです。



1 助手席ドアを全開にして、ワイヤレスリモコンスイッチ(またはシート昇降スイッチ)を押し続けると、回転開始位置までシートがスライドして、背もたれ角度を自動的に調整します。

※フットレストをご使用ください。
 ※シートベルトを着用しているときは、ワイヤレスリモコンスイッチやシート昇降スイッチを押してもシートは回転しません。
 ※シートは乗車完了時のシートポジション(スライド位置・リクライニング角度)を自動的に記憶します。



2 シートは外側へ回転後、車外へスライドダウンしながら座面の前傾が始まります。



3 座面がゆるやかに前傾しながらシートは下降します。背もたれも少しずつリクライニングします。



4 停止位置に近づくとシートはゆっくりと作動します。ドアに手をかけながらフットレストから降ります。

助手席リフトアップチルトシート車 諸元

シートバック角度・リクライニング角度・シートスライド量

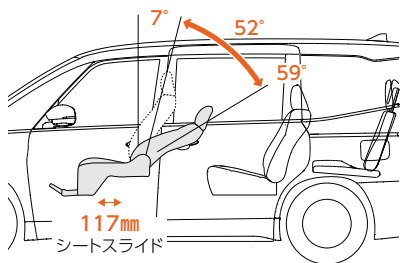

※運転席、サードシートは標準車と同じ数値です。
 ※セカンドシートの前方スライド量は標準車よりも少なくなります。

回転時寸法

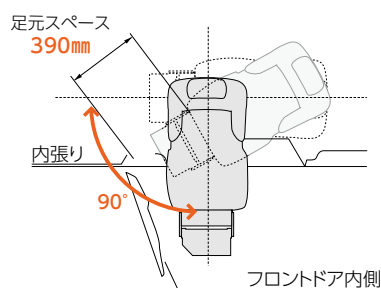

※フロントドアの開口角度は63°(標準車と同じ)です。

リフト能力：100kg(シートを除く)

回転・下降時間：30~35秒

上昇・回転時間：30~35秒

チルト時寸法

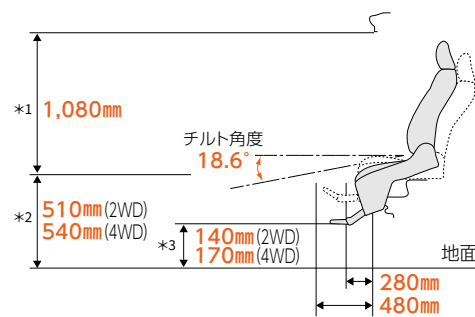

*1.チルト後の座面中央部高さからドア開口部上端までの寸法です。
 *2.シートの座面高は、チルト時の座面中央部までの寸法です。
 *3.最低地上高はチルト時の寸法です。

●各寸法値は設計値を示します。実測値は若干異なることがあります。



助手席リフトアップチルトシート車について

シートに深く着座できない方、膝や首が曲がらない方の場合、足や頭がボディにあたり、座った状態でのシートの回転、チルトおよび乗降が困難になります。ご乗車できない場合もありますので、ご注意ください。

- 体勢保持のため、フットレストをご使用ください。
- 助手席リフトアップチルトシートは、標準車のシートとは異なります。フルリクライニングはできません。シートスライド量、シートバック角度も標準車とは異なります。
- セカンドシート左席の足元スペースは標準車よりも狭くなります。
- 助手席リフトアップチルトシートにチャイルドシートは装着できません。

標準装備



シート左側



シート右側

①シート操作スイッチ

- ④シート昇降スイッチ
- ①シート前後スライドスイッチ
- ③シートリクライニングスイッチ

運転席やセカンド席からも操作が可能です。

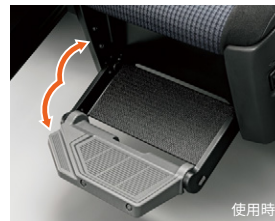

使用時

②フットレスト(折りたたみ式)



収納時



ワイヤレスリモコン

- ④シート上昇スイッチ
- ①シート下降スイッチ
- ③電源スイッチ

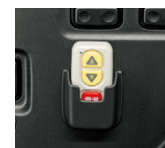

リモコンホルダー



車いす用固定装置

ラゲージスペースに折りたたみ式の車いす1台分の固定装置を設けています。4本のベルトでしっかりと固定します。

※サードシートを着座状態にして固定してください。

※写真の車いすは装備に含まれません。

⚠ 走行前に必ず車いす固定ベルトで固定してください。

※写真はヴォクシーS-G(ガソリン・2WD・7人乗り) 助手席リフトアップチルトシート車。

収納可能な車いすの目安(車いす折りたたみ時)

全高	全長	折りたたみ幅
960mm以下	1,100mm以下	330mm以下

●上記の寸法内であっても、車いすの形状、オプション装着の状況などによっては収納できない場合があります。詳しくは販売店におたずねの上、お持ちの車いすなどを使用して実車でご確認ください。

販売店装着オプション

専用シートエプロン(吸水タイプ)
(助手席リフトアップチルトシート1席分)

吸水性に優れた専用シートカバーです。

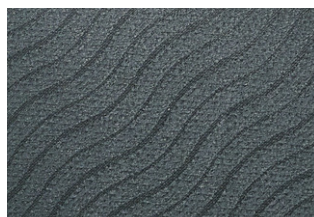
専用シートカバー
フルカバータイプ(1台分)

専用フロアマット(1台分)

胸部固定ベルト
(助手席リフトアップチルトシート用)

着座姿勢をサポートします。

※胸部固定ベルトはシートベルトに代わるものではありません。走行中は必ずシートベルトを着用してください。

車いすステッカー
縦113mm×横105mm。

助手席リフトアップチルトシート車 主要装備一覧表

■ウェルキャブ標準装備 ■販売店装着オプション

助手席リフトアップチルトシート(ワイヤレスリモコン付)	*1	
車いす用固定装置		■
専用シートエプロン 吸水タイプ(助手席リフトアップチルトシート1席分)		■
専用シートカバー フルカバータイプ(1台分)		■
専用フロアマット(1台分)		■
胸部固定ベルト(助手席リフトアップチルトシート用)		■
車いすステッカー		■

*1 フルリクライニングはできません。

トヨタ ノア 助手席リフトアップチルトシート車 主要諸元表 (3ナンバー)

		ガソリン車	
		ノア	
		2WD	4WD
		S-X	S-X
TECS型式		6BA-MZRA90W-VTPNAG	6BA-MZRA95W-VTPNAG
ベース車両型式		6BA-MZRA90W-APXTH	6BA-MZRA95W-APXTH
エンジン	型式	M20A-FKS	
	総排気量	L	1,986
	最高出力(ネット)	kW(PS)/r.p.m.	125(170)/6,600
	最大トルク(ネット)	N・m(kgf・m)/r.p.m.	202(20.6)/4,900
乗車定員	名	8	7
トランスミッション		Direct Shift-CVT(ギヤ機構付自動無段変速機)	
車両重量*1	kg	1,660	1,730
車両総重量*1	kg	2,100	2,115
車両寸法	全長	mm	4,695
	全幅	mm	1,730
	全高	mm	1,895
室内寸法*2	長さ	mm	2,805
	幅	mm	1,470
	高さ	mm	1,405
燃料タンク容量	L	52	

*1. ユニバーサルステップを装着した場合、またはワンタッチスイッチ付デュアルパワースライドドアを装着した場合、それぞれ10kg増加します。また、寒冷地仕様と左右独立温度コントロールフロントオートエアコン+リヤオートエアコンをセットで装着した場合、または左右独立温度コントロールフロントオートエアコン+リヤオートエアコンを単独で装着した場合、それぞれ10kg増加します。 *2. 社内測定値。

●エンジン出力表示には、ネット値とグロス値があります。「グロス」はエンジン単体で測定したものであり、「ネット」とはエンジンを車両に搭載した状態とほぼ同条件で測定したものです。同じエンジンで測定した場合、「ネット」は「グロス」よりもガソリン自動車で約15%程度低い値(自工会調べ)となっています。

●"NOAH""VOXY""OPTITRON""VSC""TRC""TOYOTA SAFETY SENSE""Toyota Teammate""コンライト""マイカーサーチ""T-Connect""Welcab/ウェルキャブ""TECS""START YOUR IMPOSSIBLE"は、トヨタ自動車(株)の商標です。

●助手席リフトアップチルトシート車はメーカー完成特装車(TECS)のため、持ち込み登録となります。各諸元数値はメーカー設計値であり参考数値です。登録の際は車両の実測数値が適用されます。

内外配色一覧表

		標準設定
		ノア
		S-X
ボディカラー(カラーコード)	シート表皮	ファブリック
	内装色	ダークグレー
プラチナホワイトパールマイカ<089>*1		
メタルストリームメタリック<1K0>		
アーバンロック<1M6>		
ニュートラルブラック<229>		

*1. プラチナホワイトパールマイカ<089>はメーカーオプション<30,000円>となります。

●価格はメーカー希望小売価格<(消費税非課税)>26年5月現在のもの>で参考価格です。価格は販売店が独自に定めていますので、詳しくは各販売店におたずねください。

●「メーカーオプション」はご注文時に申し受けます。メーカーの工場では装着するため、ご注文後はお受けできませんのでご了承ください。

●全車消費税は非課税となり、メーカー希望小売価格は消費税抜きの価格となります。

●ボディカラーおよび内装色は撮影および表示画面の関係で実際の色とは異なって見えることがあります。また、実車においてもご覧になる環境(屋内外、光の角度等)により、ボディカラーの見え方は異なります。

寸法図(単位:mm)

- ノアS-X(2WD・8人乗り)
助手席リフトアップチルトシート車

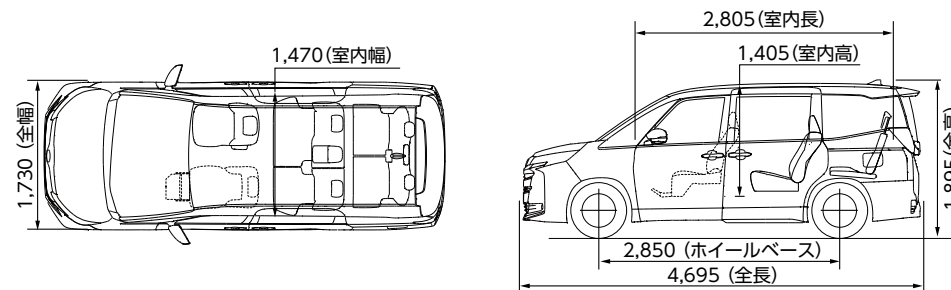

サイドリフトアップチルトシート装着車 電動でスライドダウンするチルトシートをセカンド席に装備。

サイドリフトアップチルトシート装着車の2WDは「型式指定自動車」のため、持ち込み登録の必要がありません(E-Fourは持ち込み登録となります)。

セカンドシートが回転して、車外へスライドダウン&チルト。立ち上がりや着座をやさしくサポートします。

標準装備のワイヤレスリモコンを使って、乗り降りをより快適にサポート。



photo:ノアS-G(ハイブリッド・2WD・7人乗り)サイドリフトアップチルトシート装着車。
ボディカラーはメタルストリームメタリック(1K0)。

NOAH

ノア サイドリフトアップチルトシート装着車 価格表 (消費税非課税)

エンジン	駆動	グレード	乗車定員	メーカー希望小売価格*1	北海道地区 メーカー希望小売価格*2
ハイブリッド	2WD	S-G	7名	3,705,000円	3,766,000円
		S-X		3,306,000円	3,367,000円
	E-Four	S-G	7名	3,935,000円	3,996,000円
		S-X		3,536,000円	3,597,000円

*1 沖縄地区は価格が異なります。*2 北海道地区の価格には寒冷地仕様が含まれます。
● 価格はメーカー希望小売価格<(消費税非課税)26年5月現在のもの>で参考価格です。価格は販売店が独自に定めていますので、詳しくは各販売店におたずねください。● 価格はタイヤバンク応急修理キット付の価格です。
● 価格にはオプション価格は含まれていません。● 保険料、税金(除く消費税)、登録料などの諸費用は別途申し受けます。● 自動車リサイクル法の施行により、最終ページに記載のリサイクル料金が別途必要となります。
● 全車消費税は非課税となり、メーカー希望小売価格は消費税抜きの価格となります。

POINT

サイドリフトアップチルトシートの特長

車外へのシートの出代が少ない省スペース設計

車外へのシート出代が小さく、とりにクルマが停まっても乗降が可能。雨の日でもシートが濡れにくい。

降車時の立ち上がりをサポートするチルト機構

シートがチルトすることによりお尻の位置を高く保て①、地面に両足が着き*、足を浅く曲げた状態から前に乗り出すので②、立ち上がりやすい。(*身長により異なります。)

膝への負担が少ない2段折れ大型フットレストを装備

フットレストを大型化し、乗り降りおよび室内で着座時の膝の角度がゆるやかになり、膝への負担が少ない。

シートポジションを記憶する自動メモリー機能付

シートを室内に戻すと、降車前のシートポジションに自動的に復帰するメモリー機能を搭載。

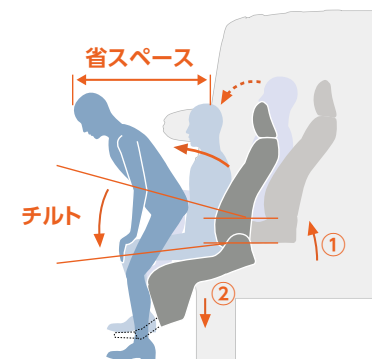

photo:ヴォクシーS-G(ハイブリッド・2WD・7人乗り)サイドリフトアップチルトシート装着車。
ボディカラーのプラチナホワイトパールマイカ(089)<30,000円>はメーカーオプション。

VOXY

ヴォクシー サイドリフトアップチルトシート装着車 価格表 (消費税非課税)

エンジン	駆動	グレード	乗車定員	メーカー希望小売価格*1	北海道地区 メーカー希望小売価格*2
ハイブリッド	2WD	S-G	7名	3,751,000円	3,812,000円
	E-Four			3,981,000円	4,042,000円

*1 沖縄地区は価格が異なります。*2 北海道地区の価格には寒冷地仕様が含まれます。
● 価格はメーカー希望小売価格<(消費税非課税)26年5月現在のもの>で参考価格です。価格は販売店が独自に定めていますので、詳しくは各販売店におたずねください。● 価格はタイヤバンク応急修理キット付の価格です。
● 価格にはオプション価格は含まれていません。● 保険料、税金(除く消費税)、登録料などの諸費用は別途申し受けます。● 自動車リサイクル法の施行により、最終ページに記載のリサイクル料金が別途必要となります。
● 全車消費税は非課税となり、メーカー希望小売価格は消費税抜きの価格となります。

サイドリフトアップチルトシート 操作の流れ ※シートが干渉して操作ができない場合がありますので、操作をする前に助手席シートを調整する必要があります。 ●安全のため各操作は介助の方が確実に行ってください。 ※写真は降車時の手順を説明しています。乗車時は逆の手順で行ってください。[参考]写真のモデルの身長は150cmです。



1
スライドドアを全開にして、ワイヤレスリモコンスイッチ（またはシート昇降スイッチ）を押し続けると、回転開始位置までシートがスライドして、背もたれ角度を自動的に調整します。

2
シートは外側へ回転後、車外へスライドダウンしながら座面の前傾が始まります。

3
座面がゆるやかに前傾しながらシートは下降します。背もたれも少しずつリクライニングします。

4
停止位置に近づくとシートはゆっくりと作動します。アームレストに手をかけながらフットレストから降ります。

※アームレストとフットレストをご使用ください。
※シートベルトを着用しているときは、ワイヤレスリモコンスイッチやシート昇降スイッチを押してもシートは回転しません。
※シートは乗車完了時のシートポジション（スライド位置・リクライニング角度）を自動的に記憶します。

サイドリフトアップチルトシート装着車 諸元

シートバック角度・リクライニング角度・シートスライド量

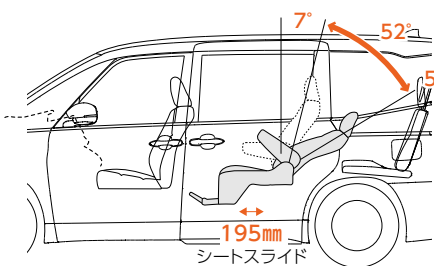

※運転席、助手席、セカンドシート右席、サードシートは標準車と同じ数値です。

回転時寸法

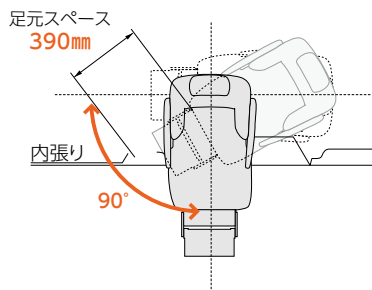

リフト能力：100kg（シートを除く）

回転・下降時間：30～35秒

上昇・回転時間：30～35秒

チルト時寸法

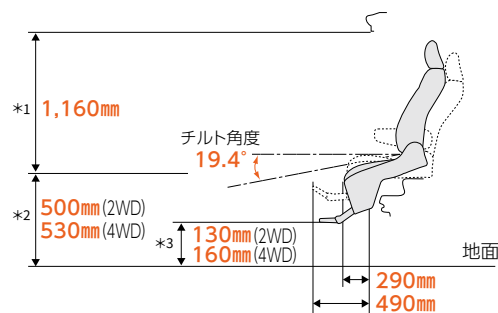

*1.チルト後の座面中央部高さからドア開口部上端までの寸法です。

*2.シートの座面高は、チルト時の座面中央部までの寸法です。

*3.最低地上高はチルト時の寸法です。

●各寸法値は設計値を示します。実測値は若干異なることがあります。



サイドリフトアップチルトシート装着車について

シートに深く着座できない方、膝や首が曲がらない方の場合、足や頭がボディにあたり、座った状態でのシートの回転、チルトおよび乗降が困難になります。ご乗車できない場合もありますので、ご注意ください。

- 体勢保持のため、アームレストとフットレストをご使用ください。
- サイドリフトアップチルトシートは、標準車のシートとは異なります。フルリクライニングはできません。シートスライド量、シートバック角度も標準車とは異なります。
- サイドリフトアップチルトシートにチャイルドシートを装着した場合には、サイドリフトアップチルトシートの操作は行わないでください。

標準装備



シート左側



シート右側



使用時



③アームレスト(可倒式)



ワイヤレスリモコン

- ④シート上昇スイッチ
- ⑤シート下降スイッチ
- ⑥電源スイッチ



リモコンホルダー

①シート操作スイッチ

セカンド右席やサード席からも操作が可能です。

- ④シート昇降スイッチ
- ⑤シート前後スライドスイッチ
- ⑥シートリクライニングスイッチ

各装備の取付け位置

②フットレスト(折りたたみ式)



収納時



車いす用固定装置

ラゲージスペースに折りたたみ式の車いす1台分の固定装置を設けています。4本のベルトでしっかりと固定します。

※サードシートを着座状態にして固定してください。

※写真の車いすは装備に含まれません。

⚠ 走行前に必ず車いす固定ベルトで固定してください。

※写真はノアS-G(ハイブリッド・2WD・7人乗り) サイドリフトアップチルトシート車。

収納可能な車いすの目安(車いす折りたたみ時)

全高	全長	折りたたみ幅
960mm以下	1,100mm以下	330mm以下

●上記の寸法内であっても、車いすの形状、オプション装着の状況などによっては収納できない場合があります。詳しくは販売店におたずねの上、お持ちの車いすなどを使用して実車でご確認ください。

販売店装着オプション



専用シートエプロン(吸水タイプ)
(サイドリフトアップチルトシート1席分)

吸水性に優れた専用シートカバーです。

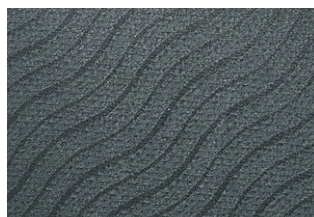

専用シートカバー
フルカバータイプ(1台分)



専用フロアマット(1台分)



胸部固定ベルト
(サイドリフトアップチルトシート用)

着座姿勢をサポートします。

※胸部固定ベルトはシートベルトに代わるものではありません。走行中は必ずシートベルトを着用してください。



車いすステッカー
縦113mm×横105mm。

サイドリフトアップチルトシート装着車 主要装備一覧表

■ウェルキャブ標準装備 ■販売店装着オプション

サイドリフトアップチルトシート(ワイヤレスリモコン付)	*1	
車いす用固定装置		
専用シートエプロン 吸水タイプ(サイドリフトアップチルトシート1席分)		
専用シートカバー フルカバータイプ(1台分)		
専用フロアマット(1台分)		
胸部固定ベルト(サイドリフトアップチルトシート用)		
車いすステッカー		

*1 フルリクライニングはできません。

トヨタ ノア / ヴォクシー サイドリフトアップチルトシート装着車 主要諸元表 (3ナンバー)

[型式指定自動車]	ハイブリッド車			
	ノア		ヴォクシー	
	2WD		2WD	
	S-G	S-X	S-G	
車両型式	6AA-ZWR90W-APXSB-W	6AA-ZWR90W-APXTB-W	6AA-ZWR90W-BPXSB-W	
エンジン	型式	2ZR-FXE		
	総排気量	L 1,797		
	最高出力(ネット) kW(PS)/r.p.m.	72(98)/5,200		
フロントモーター	最大トルク(ネット) N·m(kgf·m)/r.p.m.	142(14.5)/3,600		
	型式/種類	1VM/交流同期電動機		
	最高出力 kW(PS)	70(95)		
動力用主電池	最大トルク N·m(kgf·m)	185(18.9)		
	種類	リチウムイオン電池		
容量	Ah 4.08			
乗車定員	名 7			
トランスミッション	電気式無段変速機			
車両重量*1	kg 1,690*2	kg 1,680*3	kg 1,700*2	
車両総重量*1	kg 2,075*2	kg 2,065*3	kg 2,085*2	
燃料消費率 (国土交通省審査値)	WLTCモード	km/L 23.3	km/L 23.5	km/L 23.3
	市街地モード	km/L 23.4	km/L 23.6	km/L 23.4
	郊外モード	km/L 25.5	km/L 25.8	km/L 25.5
	高速道路モード	km/L 21.9	km/L 22.1	km/L 21.9
車両寸法	全長	mm 4,695		
	全幅	mm 1,730		
	全高	mm 1,895		
	長さ	mm 2,805		
室内寸法*4	幅	mm 1,470		
	高さ	mm 1,405		
燃料タンク容量	L 52			

*1. アクセサリーコンセントを装着した場合、10kg増加します。 *2. ディスプレイオーディオ(コネクティッドナビ対応) Plusを装着した場合、10kg増加します。また、寒冷地仕様と左右独立温度コントロールフロントオートエアコン+リヤオートエアコンをセットで装着した場合、または★快適便利パッケージ(Mid)を装着した場合、それぞれ10kg増加します。

*3. ワンタッチスイッチ付デュアルパワースライドドアを装着した場合、10kg増加します。また、寒冷地仕様と左右独立温度コントロールフロントオートエアコン+リヤオートエアコンをセットで装着した場合、または左右独立温度コントロールフロントオートエアコン+リヤオートエアコンを単独で装着した場合、それぞれ10kg増加します。 *4. 社内測定値。

★上記以外の諸元項目につきましては、標準車カタログを合わせてご参照ください。

●燃料消費率は定められた試験条件のもとでの値です。お客様の使用環境(気象、渋滞等)や運転方法(急発進、エアコン使用等)に応じて燃料消費率は異なります。 ●WLTCモードは、市街地、郊外、高速道路の各走行モードを平均的な使用時間配分で構成した国際的な走行モードです。市街地モードは、信号や渋滞等の影響を受ける比較的低速な走行を想定し、郊外モードは、信号や渋滞等の影響をあまり受けない走行を想定、高速道路モードは、高速道路等での走行を想定しています。 ●エンジン出力表示には、ネット値とグロス値があります。「グロス」はエンジン単体で測定したものであり、「ネット」とはエンジンを車両に搭載した状態とほぼ同条件で測定したものです。同じエンジンで測定した場合、「ネット」は「グロス」よりもガソリン自動車で約15%程度低い値(自工会調べ)となっています。 ●"NOAH""VOXY""OPTITRON""VSC""TRC""TOYOTA SAFETY SENSE""Toyota Teammate""コナライト""マイカーサーチ""T-Connect""TECS""Welcab/ウェルキャブ""START YOUR IMPOSSIBLE"は、トヨタ自動車(株)の商標です。

内外配色一覧表

ボディカラー(カラーコード)	ノア			ヴォクシー
	S-G		S-X	S-G
	シート表皮	上級ファブリック	ファブリック	上級ファブリック
	内装色	ブラック	ダークグレー	ブラック
プラチナホワイトパールマイカ<089>*1				
メタルストリームメタリック<1K0>				
アーバンロック<1M6>				
ニュートラルブラック<229>				

*1. プラチナホワイトパールマイカ<089>はメーカーオプション<30,000円>となります。

●価格はメーカー希望小売価格<消費税非課税>26年5月現在のもの>で参考価格です。価格は販売店が独自に定めていますので、詳しくは各販売店におたずねください。

●"メーカーオプション"はご注文時に申し受けます。メーカーの工場では装着するため、ご注文後はお受けできませんのでご了承ください。

●全車消費税は非課税となり、メーカー希望小売価格は消費税抜きの価格となります。

●ボディカラーおよび内装色は撮影および表示画面の関係で実際の色とは異なって見えることがあります。また、実車においてもご覧になる環境(屋内外、光の角度等)により、ボディカラーの見え方は異なります。

[型式指定自動車]	ハイブリッド車			
	ノア		ヴォクシー	
	E-Four		E-Four	
	S-G	S-X	S-G	
TECS型式	6AA-ZWR95W-VTSNAE	6AA-ZWR95W-VTSNAG	6AA-ZWR95W-VTSNBE	
ベース車両型式	6AA-ZWR95W-APXSB	6AA-ZWR95W-APXTB	6AA-ZWR95W-BPXSB	
エンジン	型式	2ZR-FXE		
	総排気量	L 1,797		
	最高出力(ネット) kW(PS)/r.p.m.	72(98)/5,200		
フロントモーター	最大トルク(ネット) N·m(kgf·m)/r.p.m.	142(14.5)/3,600		
	型式/種類	1VM/交流同期電動機		
	最高出力 kW(PS)	70(95)		
動力用主電池	最大トルク N·m(kgf·m)	185(18.9)		
	種類	リチウムイオン電池		
容量	Ah 4.08			
乗車定員	名 7			
トランスミッション	電気式無段変速機			
車両重量*1	kg 1,740*2	kg 1,730*3	kg 1,750*2	
車両総重量*1	kg 2,125*2	kg 2,115*3	kg 2,135*2	
車両寸法	全長	mm 4,695		
	全幅	mm 1,730		
	全高	mm 1,925		
室内寸法*4	長さ	mm 2,805		
	幅	mm 1,470		
燃料タンク容量	高さ	mm 1,405		
		L 52		

寸法図(単位:mm)

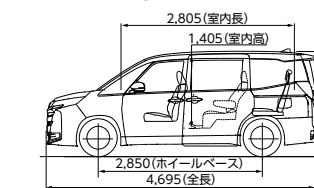
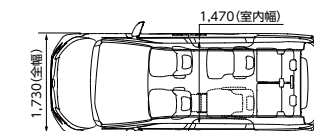
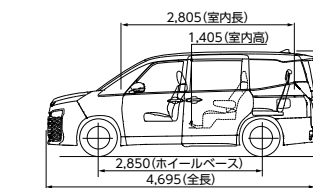
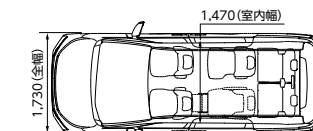
●ノアS-X(2WD・7人乗り)
サイドリフトアップチルトシート装着車●ヴォクシーS-G(2WD・7人乗り)
サイドリフトアップチルトシート装着車

ウェルジョイン

設定はノアのみ

専用手すりとゆとりある乗降口スペースで、多人数の送迎を快適に。

ウェルジョインの2WDは「型式指定自動車」のため、持ち込み登録の必要がありません。 ※E-Fourおよびウェルジョイン+助手席リフトアップチルトシートはメーカー完成特装車（TECS）のため、持ち込み登録となります。

乗降時につかまりやすい手すりとユニバーサルステップを標準装備。セカンドシート左席を無くし、3列目へのアクセスを容易に。



NOAH

photo: ノアS-X(ハイブリッド・2WD・7人乗り) ウェルジョイン。
ボディカラーのプラチナホワイトパールマイカ(089)
<33,000円>はメーカーオプション。

ウェルジョイン 価格表(消費税率10%)

エンジン	駆動	グレード	乗車定員	メーカー希望小売価格*		北海道地区 メーカー希望小売価格*	
				消費税抜き	消費税抜き	消費税抜き	消費税抜き
ハイブリッド	2WD	S-G	7名	3,741,100円	3,401,000円	3,808,200円	3,462,000円
		S-X		3,302,200円	3,002,000円	3,369,300円	3,063,000円
	E-Four	3,555,200円		3,232,000円	3,622,300円	3,293,000円	

*1 沖縄地区は価格が異なります。
*2 北海道地区の価格には寒冷地仕様が含まれます。
●価格がメーカー希望小売価格<(消費税10%込み)>26年5月現在のもの>で参考価格です。価格は販売店が独自に定めていますので、詳しくは各販売店におたずねください。●価格はタイヤ/パンク応急修理キット付の価格です。●価格にはオプション価格は含まれていません。●保険料、税金(除く消費税)、登録料などの諸費用は別途申し受けます。●自動車リサイクル法の施行により、最終ページに記載のリサイクル料金が別途必要となります。

ウェルジョイン+助手席リフトアップチルトシート

設定はノアのみ

ウェルジョインに介護施設などの送迎に便利な助手席リフトアップチルトシートを標準装備。

助手席リフトアップチルトシートについては、P25をご覧ください。



photo: ノアS-X(ガソリン・2WD・7人乗り) ウェルジョイン+助手席リフトアップチルトシート。
ボディカラーのプラチナホワイトパールマイカ(089)<30,000円>はメーカーオプション。

標準装備



車いす用固定装置



ワイヤレスリモコン

※収納可能な車いすの
目安はP27をご覧ください。
※写真の車いすは装備に
含まれません。

ウェルジョイン+助手席リフトアップチルトシート 価格表 (消費税非課税)

エンジン	駆動	グレード	乗車定員	メーカー希望小売価格*		北海道地区 メーカー希望小売価格*	
				消費税抜き	消費税抜き	消費税抜き	消費税抜き
ガソリン	2WD	S-X	7名	3,037,000円		3,098,000円	

*1 沖縄地区は価格が異なります。 *2 北海道地区の価格には寒冷地仕様が含まれます。
●価格はメーカー希望小売価格<(消費税非課税)>26年5月現在のもの>で参考価格です。価格は販売店が独自に定めていますので、詳しくは各販売店におたずねください。●価格はタイヤ/パンク応急修理キット付の価格です。
●価格にはオプション価格は含まれていません。●保険料、税金(除く消費税)、登録料などの諸費用は別途申し受けます。●自動車リサイクル法の施行により、最終ページに記載のリサイクル料金が別途必要となります。
●消費税は非課税となり、メーカー希望小売価格は消費税抜きの価格となります。

NOAH

POINT ウェルジョインの特長

乗降と室内移動に便利な手すりを2か所に設定

スライドドアからの乗降や車内の移動、シートからの立ち上がりなどに便利な手すりをセカンドシート横およびスライドドア乗降口に装着。

ゆとりのサイズを確保した専用セカンドシート

セカンドシートにはシートの座面と背もたれの幅を拡大し、快適に着座できるよう配慮した2人掛けの専用シートを設定。シートのチップアップ&スライドも可能です。

3列目へのアクセスが容易な乗降口スペースを確保

セカンドシート左席を廃止し、シートレイアウトを最適化。3列目へスムーズにアクセスできる乗降スペースを確保しました。

助手席側パワースライドドアとユニバーサルステップを標準装備

助手席側パワースライドドアに加え、ドアの開閉と連動した格納式ステップを助手席側に標準装備。低いステップで乗降もスムーズです。



ウェルジョインの室内

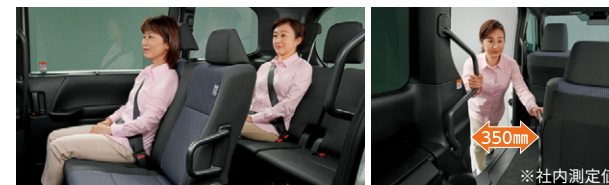

※社内測定値

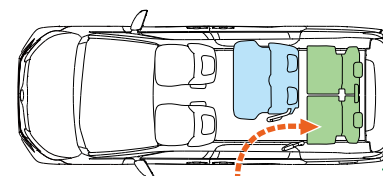

■ セカンドシート
■ サードシート

POINT

専用セカンドシートの設定により、サードシートへのアクセスが容易です。

標準装備

【参考】写真のモデルの身長は150cmです。

各装備の装着位置

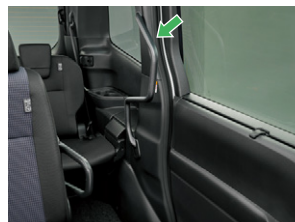
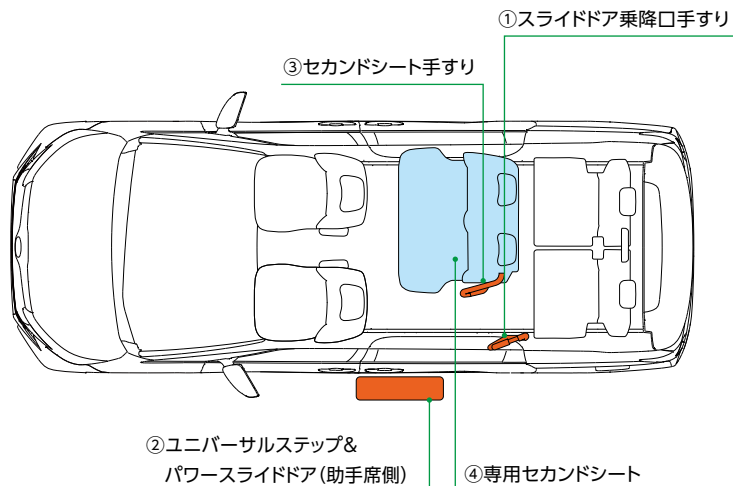

①スライドドア乗降口手すり

〈車外から乗り込む時〉

助手席側スライドドア後方に乗降に便利な手すりを設定しました。サードシート着座中や、サードシートから立ち上がる時にもご利用いただける握りやすい形状です。

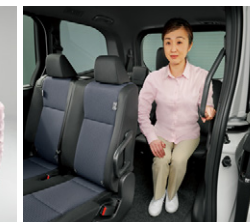
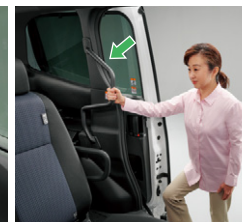

〈サードシートから立ち上がる時〉

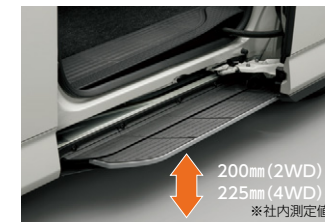

②ユニバーサルステップ&パワースライドドア(助手席側)

助手席側パワースライドドアの開閉と連動して、格納式の補助ステップが地上200mm(2WDの数値)の低い位置に出できます。



③セカンドシート手すり

〈走行時の上体サポート〉

専用セカンドシートの側面に握りやすい形状の手すりを設定。セカンドシートから立ち上がる時や車内の移動に便利です。また、走行中の横揺れ時に上体を安定させます。

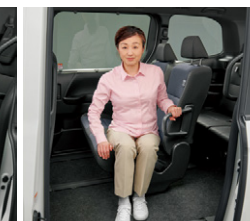

〈セカンドシートから立ち上がる時〉

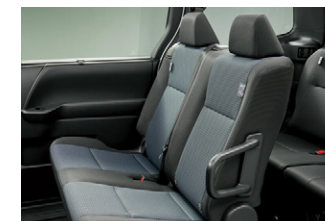

④専用セカンドシート

シート幅を拡大し大型ヘッドレストを装着するなど、快適性を高めた2人掛けの専用シートです。

販売店装着オプション

専用シートエプロン(吸水タイプ)
(助手席リフトアップチルトシート1席分)

※写真は助手席リフトアップチルトシート車です。

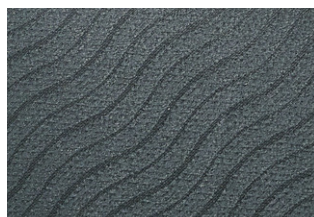
専用シートカバー
フルカバータイプ(1台分)

専用フロアマット(1台分)



胸部固定ベルト

(助手席リフトアップチルトシート用)



車いすステッカー

縦113mm×横105mm。

ウェルジョイン 主要装備一覧表

■ウェルキャブ標準装備 ■販売店装着オプション

	ウェルジョイン	↑助手席リフトアップチルトシート
スライドドア乗降口手すり	■	
セカンドシート手すり	■	
専用セカンドシート (チップアップ+ロングスライド+リクライニング)	■	
ユニバーサルステップ&パワースライドドア(助手席側)	■	
助手席リフトアップチルトシート(ワイヤレスリモコン付) *1		■
車いす用固定装置	■	
専用シートエプロン 吸水タイプ(助手席リフトアップチルトシート1席分)		■
専用シートカバー フルカバータイプ(1台分)		■
フロアマット(1台分)		専用
胸部固定ベルト(助手席リフトアップチルトシート用)		■
車いすステッカー		■

*1 フルリクライニングはできません。

ウェルジョイン/
ウェルジョイン+助手席リフトアップ
チルトシートについて

●専用セカンドシートは、標準車のシートとは異なります。座面のチップアップは可能ですが、スライド量が異なります。また、格納式センターボックスは装着されません。

トヨタ ノア ウェルジョイン 主要諸元表 (3ナンバー)

[型式指定自動車]	ウェルジョイン		
	ハイブリッド車		
	ノア		
	2WD		
	S-G	S-X	
車両型式	6AA-ZWR90W-APXSB-S	6AA-ZWR90W-APXTB-S	
エンジン	型式	2ZR-FXE	
	総排気量	L 1.797	
	最高出力(ネット) kW(PS)/r.p.m.	72(98)/5,200	
	最大トルク(ネット) N・m(kgf・m)/r.p.m.	142(14.5)/3,600	
フロントモーター	型式/種類	1VM/交流同期電動機	
	最高出力 kW(PS)	70(95)	
	最大トルク N・m(kgf・m)	185(18.9)	
動力用主電池	種類	リチウムイオン電池	
	容量	Ah 4.08	
乗車定員	名 7		
トランスミッション	電気式無段変速機		
車両重量*1	kg 1,630*2	kg 1,620*3	
車両総重量*1	kg 2,015*2	kg 2,005*3	
燃料消費率 (国土交通省審査値)	WLTCモード	km/L 23.9	km/L 24.0
	市街地モード	km/L 24.1	km/L 24.2
	郊外モード	km/L 26.3	km/L 26.4
	高速道路モード	km/L 22.5	km/L 22.6
車両寸法	全長	mm 4,695	
	全幅	mm 1,730	
	全高	mm 1,895	
	長さ	mm 2,805	
室内寸法*4	幅	mm 1,470	
	高さ	mm 1,405	
燃料タンク容量	L 52		

[型式指定自動車]	ウェルジョイン	
	ハイブリッド車	
	ノア	
	E-Four	
	S-X	
TECS型式	6AA-ZWR95W-VTREG	
ベース車両型式	6AA-ZWR95W-APXTB	
エンジン	型式	2ZR-FXE
	総排気量	L 1.797
	最高出力(ネット) kW(PS)/r.p.m.	72(98)/5,200
	最大トルク(ネット) N・m(kgf・m)/r.p.m.	142(14.5)/3,600
フロントモーター	型式/種類	1VM/交流同期電動機
	最高出力 kW(PS)	70(95)
	最大トルク N・m(kgf・m)	185(18.9)
動力用主電池	種類	リチウムイオン電池
	容量	Ah 4.08
乗車定員	名 7	
トランスミッション	電気式無段変速機	
車両重量*1	kg 1,670*3	
車両総重量*1	kg 2,055*3	
車両寸法	全長	mm 4,695
	全幅	mm 1,730
	全高	mm 1,925
	長さ	mm 2,805
室内寸法*4	幅	mm 1,470
	高さ	mm 1,405
燃料タンク容量	L 52	

[型式指定自動車]	ウェルジョイン+助手席リフトアップチルトシート	
	ガンソリン車	
	ノア	
	2WD	
	S-X	
TECS型式	6BA-MZRA90W-VTRGAG	
ベース車両型式	6BA-MZRA90W-APXTH	
エンジン	型式	M20A-FKS
	総排気量	L 1.986
	最高出力(ネット) kW(PS)/r.p.m.	125(170)/6,600
	最大トルク(ネット) N・m(kgf・m)/r.p.m.	202(20.6)/4,900
乗車定員	名 7	
トランスミッション	Direct Shift-CVT(ギヤ機構付自動無段変速機)	
車両重量	kg 1,650*3	
車両総重量	kg 2,035*3	
	全長	mm 4,695
車両寸法	全幅	mm 1,730
	全高	mm 1,895
室内寸法*4	長さ	mm 2,805
	幅	mm 1,470
燃料タンク容量	高さ	mm 1,405
	L 52	

*1. アクセサリコンセントを装着した場合、10kg増加します。 *2. ディスプレイオーディオ(コネクティッドナビ対応)Plusを装着した場合、10kg増加します。また、寒冷地仕様と左右独立温度コントロールフロントオートエアコン+リアオートエアコンをセットで装着した場合、または★快適便利パッケージ(Mid)を装着した場合、それぞれ10kg増加します。
*3. ワンタッチスイッチ付デュアルパワースライドドアを装着した場合、10kg増加します。また、寒冷地仕様と左右独立温度コントロールフロントオートエアコン+リアオートエアコンをセットで装着した場合、または左右独立温度コントロールフロントオートエアコン+リアオートエアコンを単独で装着した場合、それぞれ10kg増加します。 *4. 社内測定値。
★上記以外の諸元項目につきましては、標準車カタログを合わせてご参照ください。

●燃料消費率は定められた試験条件のもとでの値です。お客様の使用環境(気象、渋滞等)や運転方法(急発進、エアコン使用等)に応じて燃料消費率は異なります。●WLTCモードは、市街地、郊外、高速道路の各走行モードを平均的な使用時間配分で構成した国際的な走行モードです。市街地モードは、信号や渋滞等の影響を受ける比較的低速な走行を想定し、郊外モードは、信号や渋滞等の影響をあまり受けない走行を想定、高速道路モードは、高速道路等での走行を想定しています。●エンジン出力表示には、ネット値とグロス値があります。「グロス」はエンジン単体で測定したものであり、「ネット」はエンジンを車両に搭載した状態でほぼ同条件で測定したものです。同じエンジンで測定した場合、「ネット」は「グロス」よりもガンソリン自動車で約15%程度低い値(自工会調べ)となっています。●「NOAH」「OPTITRON」「VSC」「TRC」「TOYOTA SAFETY SENSE」「Toyota Teammate」「コンライト」「マイカーサーチ」「T-Connect」「Welcab/ウェルキャブ」「TECS」「Wel Join/ウェルジョイン」「START YOUR IMPOSSIBLE」は、トヨタ自動車(株)の商標です。●ウェルジョイン+助手席リフトアップチルトシートはメーカー完成特装車(TECS)のため、持ち込み登録となります。各諸元数値はメーカー設計値であり参考数値です。登録の際は車両の実測数値が適用されます。

内外配色一覧表

ボディカラー(カラーコード)	ノア	
	S-G	S-X
シート表皮	上級ファブリック	ファブリック
内装色	ブラック	ダークグレー
プラチナホワイトパールマイカ<089>*1		
メタルストリームメタリック(1K0)		
アーバンロック(1M6)		
ニュートラルブラック(229)		

*1. プラチナホワイトパールマイカ<089>はメーカーオプション<33,000円(消費税抜き30,000円)>となります。
●価格はメーカー希望小売価格<消費税10%込み>26年5月現在のもの>で参考価格です。価格は販売店が独自に定めていますので、詳しくは各販売店におたずねください。●「メーカーオプション」はご注文時に申し受けます。メーカーの工場に装着するため、ご注文後はお受けできませんのでご了承ください。
●ウェルジョイン+助手席リフトアップチルトシートの消費税は非課税となり、メーカー希望小売価格は消費税抜きの価格となります。●ボディカラーおよび内装色は撮影および表示画面の関係で実際の色とは異なって見えることがあります。また、実車においてもご覧になる環境(屋内外、光の角度等)により、ボディカラーの見え方は異なります。

寸法図(単位:mm)

●ノアS-X(2WD・7人乗り)ウェルジョイン

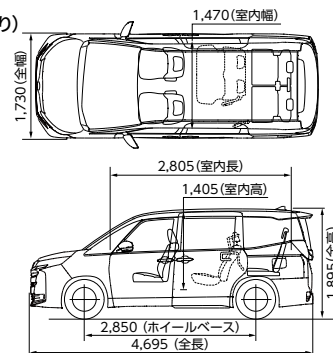

●ノアS-X(2WD・7人乗り)ウェルジョイン+助手席リフトアップチルトシート

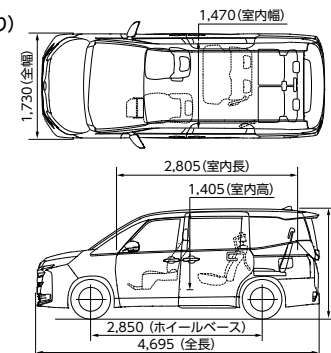

トヨタ ノア/ヴォクシー ウェルキャブ 主要装備一覧表

	ノア		ヴォクシー	
	S-G	S-X	S-G	
車いす仕様車	ハイブリッド車 [2WD (7人乗り)]	ハイブリッド車 [2WD (7人乗り)] ガソリン車 [2WD (6人乗り・7人乗り・8人乗り)]/4WD (7人乗り)	ハイブリッド車 [2WD (7人乗り)]	
助手席リフトアップチルトシート車	—	ガソリン車 [2WD (8人乗り)]/4WD (7人乗り)]	—	
サイドリフトアップチルトシート装着車	ハイブリッド車 [2WD (7人乗り)]/E-Four (7人乗り)]	ハイブリッド車 [2WD (7人乗り)]/E-Four (7人乗り)]	ハイブリッド車 [2WD (7人乗り)]/E-Four (7人乗り)]	
ウェルジョイン、ウェルジョイン+ 助手席リフトアップチルトシート	ハイブリッド車 [2WD (7人乗り)]	ハイブリッド車 [2WD (7人乗り)]/E-Four (7人乗り)] ガソリン車 [2WD (7人乗り)]	—	
外装				
足回り・エクステリア	205/60R16タイヤ&16×6Jアルミホイール	ミディアムグレーメタリック塗装	ダークグレーメタリック塗装	
	205/60R16タイヤ&16×6Jスチールホイール (樹脂フルキャップ)			
	スペアタイヤ (応急用) *1*2*3	14,300円 (消費税抜き13,000円) <サイドリフトアップチルトシート装着車> <ウェルジョイン>	13,000円 <サイドリフトアップチルトシート装着車>	
	エアロパーツ (フロントバンパー+リヤバンパー*4+サイドマッドガード)			
	フードモールディング	ブラック塗装	ヴォクシー専用	
全車標準装備 ●タイヤパンク応急修理キット*1 ●エアスパツ (フロント) ●電動パーキングブレーキ ●ブレーキホールド ●バックドアガーニッシュ ●リヤスポイラー ●カラードアウトサイドドアハンドル ●ドアベルトモールディング ●電気式バックドアハンドル など				
安全装備				
視界	プロジェクター式LEDヘッドランプ (マニュアルレベリング機能付) + LEDターランプ + LEDクリアランスランプ			
	リフレクター式LEDヘッドランプ (マニュアルレベリング機能付) + LEDターランプ + LEDクリアランスランプ			
	LEDフロントフォグランプ			
	リヤコンビネーションランプ (LEDストップランプ+LEDテールランプ+LEDターランプ+LEDバックアップランプ)			
	リヤコンビネーションランプ (LEDストップランプ+LEDテールランプ+ターランプ+LEDバックアップランプ)			
	リヤフォグランプ (右側のみ/バンパー取付) *3*5	<サイドリフトアップチルトシート装着車> <ウェルジョイン>	<助手席リフトアップチルトシート車> <サイドリフトアップチルトシート装着車> <ウェルジョイン> <ウェルジョイン+助手席リフトアップチルトシート>	<サイドリフトアップチルトシート装着車>
	オート電動格納式リモコンカラードアミラー (LEDサイドターンランプ+ヒーター付) + 補助確認装置	*6		*6
	UVカット機能付ウインドシールドグリーンガラス (合わせ・高遮音性ガラス)			
	UVカットフロントドアグリーンガラス	*7		
	予防安全	プリクラッシュセーフティ (歩行者 [昼夜]・自転車 [昼夜]・自動二輪車 [昼] 検知機能付衝突回避支援タイプ/ミリ波レーダー + 単眼カメラ方式) *8		
緊急時操舵支援 (アクティブ操舵機能付) + フロントクロストラフィックアラート [FCTA] + レーンチェンジアシスト [LCA] *9		*10		*10
レーンレーシングアシスト [LTA] + レーンデッドチェアアラート [LDA]				
レーダークルーズコントロール (全車速追従機能付)				
オートマチックハイビーム [AHB]				
ロードサインアシスト [RSA]				
ドライバー 異常時対応システム				
プロアクティブドライビングアシスト [PDA]				
発進遅れ告知機能 [TMN]				
ブラインドスポットモニター [BSM] + 安心降車アシスト (ドアオープン制御付) [SEA]				
パーキングサポートブレーキ (前後方静止物) *11				
パーキングサポートブレーキ (後方接近車両) *11				
パーキングサポートブレーキ (後方歩行者 + 周囲静止物) *11	*12		*12	
車両接近通報装置		ハイブリッド車		
ドライブレコーダー (前後方)	42,900円 (消費税抜き39,000円)		39,000円	
プラスサポート (急アクセル時加速抑制)				

- *1. スペアタイヤを選択した場合、タイヤパンク応急修理キットは非装着となり、スーパーラゲージボックスの中にスペアタイヤ (カバー付) が搭載されます。
- *2. スペアタイヤとジャッキ+ジャッキハンドル+ホイールナットレンチはセットでメーカーオプション。販売店装着オプションのジャッキ+ジャッキハンドル+ホイールナットレンチは同時装着できません。
- *3. 車いす仕様車は全タイプ選択できません。
- *4. 車いす仕様車のリヤバンパーは全グレード共通の専用タイプとなります。
- *5. 寒冷地仕様を選択した場合のみ装着できます。
- *6. アドバンスト パーク (リモート機能付) + パノラミックビューモニター (床下透過表示機能付) を選択した場合、補助確認装置は非装着となり、ドアミラーはカメラ (左右) 付となります。
- *7. 寒冷地仕様を選択した場合、UVカットフロントドアグリーンガラスは撥水機能付となります。
- *8. 自転車および自動二輪車は、人が乗車している状態が対象です。
- *9. 地図情報をもとに作動します。ディスプレイオーディオ (コネクティッドナビ対応) でT-Connect・コネクティッドナビの契約が切れている場合、地図情報が利用できなくなるので、システムは作動しません。継続的に利用するには、T-Connect・コネクティッドナビの契約更新が必要です。ディスプレイオーディオ (コネクティッドナビ対応) Plusは、T-Connect・コネクティッドナビの契約切れであっても地図情報を利用できるため、システムの継続使用が可能です。ただし地図情報が更新されなくなるため、実際の道路状況と異なることでシステムが正常に作動しないおそれがあります。
- *10. アドバンスト ドライブ (渋滞時支援)、緊急時操舵支援 (アクティブ操舵機能付) + フロントクロストラフィックアラート + レーンチェンジアシスト、ドライバーモニターカメラはセットでメーカーオプション。
- *11. 字光式ナンバープレートは同時装着できません。
- *12. アドバンスト パーク (リモート機能付) + パノラミックビューモニター (床下透過表示機能付)、パーキングサポートブレーキ (後方歩行者 + 周囲静止物)、エレクトロニクスマチックはセットでメーカーオプション。

トヨタ ノア/ヴォクシー ウェルキャブ 主要装備一覧表

	ノア			ヴォクシー
	S-G	S-X		S-G
車いす仕様車	ハイブリッド車 [2WD (7人乗り)]	ハイブリッド車 [2WD (7人乗り)] ガソリン車 [2WD (6人乗り・7人乗り・8人乗り)]/4WD (7人乗り)		ハイブリッド車 [2WD (7人乗り)]
助手席リフトアップチルトシート車	—	ガソリン車 [2WD (8人乗り)]/4WD (7人乗り)		—
サイドリフトアップチルトシート装着車	ハイブリッド車 [2WD (7人乗り)]/E-Four (7人乗り)	ハイブリッド車 [2WD (7人乗り)]/E-Four (7人乗り)		ハイブリッド車 [2WD (7人乗り)]/E-Four (7人乗り)
ウェルジョイン、ウェルジョイン+ 助手席リフトアップチルトシート	ハイブリッド車 [2WD (7人乗り)]	ハイブリッド車 [2WD (7人乗り)]/E-Four (7人乗り) ガソリン車 [2WD (7人乗り)]		—

安全装備

駐車・走行支援				
トヨタチームメイト	アドバンストパーク (リモート機能付) + パノラミックビューモニター (床下透過表示機能付)	*11	121,000円 (消費税抜き110,000円) *6*12	110,000円 *6*12
ドライバードライブモニターカメラ	アドバンストドライブ (渋滞時支援)	*9	78,100円 (消費税抜き71,000円) *10	71,000円 *10
バックガイドモニター		*11		*10

全車標準装備 ●LEDハイマウントストップランプ ●LEDライセンスプレートランプ ●コンライト (ライト自動点灯+消灯システム/ランプオートカットシステム) ●防眩インナーミラー ●UVカットフロントクォーターグリーンガラス ●UVカット機能付プライバシーガラス (スライドドア・リヤクォーター・バックドア) ●後席用サンシェード ●セラミックドット (スライドドアガラス) ●ウォッシャー連動間欠フロントワイパー (時間調整式+車速感応式) ●ウォッシャー連動間欠リヤワイパー (リパース連動機能付) ●リヤウインドウデフォッガー (タイマー付) ●EBD (電子制動力配分制御) 付ABS&ブレーキアシスト ●S-VSC ●TRC (OFFスイッチ付) ●緊急ブレーキシグナル ●ヒルスタートアシストコントロール ●ドライブスタートコントロール ●SRSエアバッグ (運転席・助手席) + SRSサイドエアバッグ (運転席・助手席) + SRSカーテンシールドエアバッグ (フロント・セカンド・サードシート) ●ELR付3点式フロントシートベルト (プリテンショナー *14 + フォースリミッター機構付) ●ELR付3点式セカンドシートベルト (フォースリミッター機構付 *15) ●ELR付3点式セカンドシートベルト (プリテンショナー *14 + フォースリミッター機構付 *16) ●ELR付3点式サードシートベルト *17 ●汎用ISOFIX対応チャイルドシート固定専用バー+トップテザーアンカー (セカンドシート左右席 *18 *19) ●全席シートベルト非着用警告灯 (点滅式) + リマインダー (警告音) ●アジャスタブルシートベルトアンカー (運転席・助手席) など

操作性

操作系	3本スポークステアリングホイール	本革巻き (シルバー加飾付)		ウレタン		本革巻き (シルバー加飾付)
	エレクトロシフトマチック		*12			*12
	10速シケンシャルシフトマチック			ガソリン車		
	シフトノブ	シルバー加飾付				シルバー加飾付
	シフトパネル	ピアノブラック調塗装				ピアノブラック調塗装
	ドライブモードセレクト	2段階 (ECO/NORMAL)		ガソリン車		
		3段階 (ECO/NORMAL/POWER)		2WD		2WD
	4段階 (ECO/NORMAL/POWER/SNOW EXTRA)		E-Four		E-Four	
	EVドライブモードスイッチ			ハイブリッド車		
	パワーウインドウスイッチ (フロント・スライドドア)					
計器類	TFTカラーメーター+マルチインフォメーションディスプレイ (メーター照度コントロール付)			7.0インチ		
	スマートエントリー (運転席・助手席・バックドア/アンサーバック機能付) & スタートシステム (スマートキー2個)	*20				
ドアキー	ワンタッチスイッチ付 パワースライドドア (挟み込み防止機能付)	デュアル (両側)	*21	62,700円 (消費税抜き57,000円)		
		助手席側	*22			
	パワースライドドア 予約ロック機能	キーロック操作				
		スマートロック操作				
	バックドアアイズローザ		<車いす仕様車> *23			<車いす仕様車> *23
	ユニバーサルステップ (助手席側)	*24	33,000円 (消費税抜き30,000円) *25	33,000円 (消費税抜き30,000円) *26		30,000円

全車標準装備 ●ステアリングスイッチ (マルチインフォメーションディスプレイ・オーディオ・レーンレーシングアシスト・レーダークルーズコントロール・ハンズフリー・音声認識) ●チルト&テレスコピックステアリング ●ハイブリッドシステムインジケータ [ハイブリッド車のみ] ●エコドライブインジケータ (ランプ・ゾーン表示機能付) [ガソリン車のみ] ●デジタルクロック ●フューエル残量ウォーニング (警告灯) ●キー置き忘れ防止ウォーニング (ブザー) ●ランプ消し忘れウォーニング (ブザー) ●半ドアウォーニング ●デュアル (両側) スライドアイズローザ ●フリーストップバックドア ●チャイルドプロテクター (スライドドア) ●運転席ドアキー連動パワードロック (全ドア連動) ●フューエルリッドオープン ー など

内装

シート	シート表皮		上級ファブリック		ファブリック		上級ファブリック
	快適温熱シート (運転席・助手席)		★				★
	運転席	スライド+リクライニング+アームレスト+シート上下アジャスター					
	助手席	スライド+リクライニング+アームレスト		<車いす仕様車タイプ I> <車いす仕様車タイプ II (サードシート付)・(サードシート無)> <サイドリフトアップチルトシート車> <ウェルジョイン>		<車いす仕様車タイプ II (サードシート付) + 助手席リフトアップチルトシート> <助手席リフトアップチルトシート車> <ウェルジョイン+助手席リフトアップチルトシート>	
	フロントシート	ウェルキャブ専用リフトアップチルトシート (パワースhift [前後スライド+リクライニング+昇降+チルト] + フットレスト付)	*27				

*13. バックガイドモニター、ディスプレイオーディオ (コネクティッドナビ対応) はセットでメーカーオプション。

*14. プリテンショナー機構は衝突の条件によっては作動しない場合があります。

*15. フォースリミッター機構は、サイドリフトアップチルトシート装着車の右席、車いす仕様車 [7人乗り] と助手席リフトアップチルトシート車 [7人乗り] に装着されます。車いす仕様車のタイプ I は左席がありませんので右席のみとなります。

*16. プリテンショナー+フォースリミッター機構は、サイドリフトアップチルトシート装着車の左席、車いす仕様車 [6人乗り・8人乗り] と助手席リフトアップチルトシート車 [8人乗り] の左右席、ウェルジョイン+ウェルジョイン+助手席リフトアップチルトシート車の専用セカンドシート右席に装着されます。

*17. 車いす仕様車のタイプ II (サードシート無) にはサードシートがありませんので、ELR付3点式サードシートベルトおよびワンタッチホールシート (5:5分割サードシート) は装着されません。

*18. 車いす仕様車のタイプ I は左席がありませんので右席のみとなります。

*19. チャイルドシートは汎用ISOFIX対応チャイルドシート (新保安基準適合) のみ使用できます。それ以外のチャイルドシートは、シートベルトでの装着となります。詳しくは販売店におたずねください。

*20. 補込み型心臓ペースメーカー等の機器をご使用の方は、電波によりこれらの機器に影響を及ぼすおそれがありますので、車両に搭載された発信機から約22cm以内に補込み型心臓ペースメーカー等の機器を近づけないようにしてください。電波発信を停止することもできますので詳しくは販売店にご相談ください。

*21. ワンタッチスイッチ付デュアルパワースライドドア装着車は、スマートキーにデュアル (両側) パワースライドドア開閉スイッチが付きます。

*22. ワンタッチスイッチ付助手席側パワースライドドア装着車は、スマートキーに助手席側パワースライドドア開閉スイッチが付きます。

*23. バックドアアイズローザは、車いす仕様車の特別装備です。

*24. ウェルジョイン、ウェルジョイン+助手席リフトアップチルトシートは標準装備となります。また、サイドリフトアップチルトシート装着車は選択できません。

*25. 車いす仕様車タイプ II (サードシート付) は選択できません。

*26. 車いす仕様車タイプ II (サードシート付) の2WDは、以下の場合ユニバーサルステップは選択できません。①寒冷地仕様と左右独立温度コントロールフロントオートエアコン+リヤオートエアコンのセットをメーカーオプション選択した場合、②左右独立温度コントロールフロントオートエアコン+リヤオートエアコンを単独でメーカーオプション選択した場合、③ワンタッチスイッチ付デュアルパワースライドドアをメーカーオプション選択した場合。

*27. 車いす仕様車タイプ II (サードシート付) + 助手席リフトアップチルトシート、助手席リフトアップチルトシート車、ウェルジョイン+助手席リフトアップチルトシートは、助手席アームレスト、シートバックポケット (助手席) は装着されません。

トヨタ ノア/ヴォクシー ウェルキャブ 主要装備一覧表

		ノア		ヴォクシー	
		S-G	S-X	S-G	
標準装備	車いす仕様車	ハイブリッド車[2WD(7人乗り)]	ハイブリッド車[2WD(7人乗り)] ガソリン車[2WD(6人乗り・7人乗り・8人乗り)/4WD(7人乗り)]	ハイブリッド車[2WD(7人乗り)]	
メーカーオプション(ご注文時に申し受けます)	助手席リフトアップチルトシート車	—	ガソリン車[2WD(8人乗り)/4WD(7人乗り)]	—	
メーカーパッケージオプション(ご注文時に申し受けます)	サイドリフトアップチルトシート装着車	ハイブリッド車[2WD(7人乗り)/E-Four(7人乗り)]	ハイブリッド車[2WD(7人乗り)/E-Four(7人乗り)]	ハイブリッド車[2WD(7人乗り)/E-Four(7人乗り)]	
販売店装着オプション	ウェルジョイン、ウェルジョイン+ 助手席リフトアップチルトシート	ハイブリッド車[2WD(7人乗り)]	ハイブリッド車[2WD(7人乗り)/E-Four(7人乗り)] ガソリン車[2WD(7人乗り)]	—	
内装					
シート	セカンドシート	ロングスライド+リクライニング+右側アームレスト付	<車いす仕様車タイプI>右席*29		
		ロングスライド+リクライニング+両側アームレスト付	<車いす仕様車タイプII/7人乗り>左右席・折りたたみ式サイドテーブル(カップホルダー2個付)		
		ストレート超ロングスライド+リクライニング+両側アームレスト付	<サイドリフトアップチルトシート装着車>右席*30	<助手席リフトアップチルトシート車(7人乗り)> 左右席・折りたたみ式サイドテーブル (カップホルダー2個付)*31	<サイドリフトアップチルトシート装着車>右席*30
		ウェルキャブ専用リフトアップチルトシート(パワーシート [前後スライド+リクライニング+昇降+チルト]+ フットレスト+両側アームレスト付)	<サイドリフトアップチルトシート装着車>左席		
		6:4分割チップアップシート (ロングスライド+リクライニング+格納式センターボックス [カップホルダー2個+オープンボックス+エコバッグフック付])	<車いす仕様車タイプII/6人乗り・8人乗り>*28 <助手席リフトアップチルトシート車/8人乗り>*31		
専用シート(ロングスライド+リクライニング、手すり付)	<ウェルジョイン>*32	<ウェルジョイン+助手席リフトアップチルトシート> *32			
インテリア	インパネアッパーオーナメント				
	インパネオーナメント	助手席:合成皮革巻き		助手席:合成皮革巻き	
	インパネセンタークラスター	シルバー塗装モール付		シルバー塗装モール付	
	レジスター(フロント)	シルバー塗装		シルバー塗装	
	フロントドアアームレスト	ソフトレザー		ソフトレザー	
	インサイドドアハンドル(フロント・リヤ)				
ドアトリムオーナメント(フロントドア・スライドドア)					
フロントドアスイッチベース	ピアノブラック調塗装・シルバー加飾付		ピアノブラック調塗装・シルバー加飾付		
空調	左右独立温度コントロールフロントオートエアコン+リヤオートエアコン (リヤクーラー+リヤヒーター)	*33	★*33	*34	
	フロントオートエアコン+リヤクーラー			*33	
照明・電源	LEDルームランプ (フロント1+リヤ1)	フロントダウンライト付 *35	<車いす仕様車タイプI> <サイドリフトアップチルトシート装着車> <助手席リフトアップチルトシート車/8人乗り> <ウェルジョイン>	<車いす仕様車タイプI・II/6人乗り・8人乗り> <サイドリフトアップチルトシート装着車> <助手席リフトアップチルトシート車/8人乗り> <ウェルジョイン> <ウェルジョイン+助手席リフトアップチルトシート>	
		フロント・リヤダウンライト付 *35	<車いす仕様車タイプII>	<車いす仕様車タイプI> <サイドリフトアップチルトシート装着車>	
	イルミネーテッドエントリーシステム スタートスイッチ+ルームランプ				
	アクセサリコンセント(AC100V・1500W/2個/非常時給電システム/外部給電アタッチメント付)	*36*37	45,100円(消費税抜き41,000円)*38	ハイブリッド車:50,600円(消費税抜き46,000円)*38	41,000円*38
収納	センターコンソールボックス	インパネ一体型(アパルトレイ・カップホルダー2個・リヤボックス付)	充電用USB端子(Type-C)2個付 *38*39	ハイブリッド車:充電用USB端子(Type-C)2個付 *38*39	充電用USB端子(Type-C)2個付 *38*39
		独立型(アパルトレイ・リヤボックス付)	充電用USB端子(Type-C)2個付*39		充電用USB端子(Type-C)2個付*39
	フロアトレイ			ハイブリッド車	
	2段階引出し式センターホルダー(カップホルダー1個・小物入れ・カードホルダー)			*38	
	助手席シートバックテーブル(カップホルダー2個+エコバッグフック2個付)		<車いす仕様車タイプII/6人乗り・8人乗り>		

- *28. 車いす仕様車には標準車と同じセカンドシートが装着されますが、後方スライド量は標準車よりも少なくなります。
- *29. 車いす仕様車タイプIは右席のみにキャプテンシートが装着されます。折りたたみ式サイドテーブルと左側のアームレストは装着されません。
- *30. サイドリフトアップチルトシート装着車には折りたたみ式サイドテーブル(カップホルダー2個付)は装着されません。
- *31. 助手席リフトアップチルトシート車のセカンドシートは前方スライド量が標準車よりも少なくなります(キャプテンシートは左席のみ)。
- *32. ウェルジョイン、ウェルジョイン+助手席リフトアップチルトシートの専用セカンドシートはシートスライド量が制限されます。格納式センターボックス[カップホルダー2個+オープンボックス+エコバッグフック付]は装着されません。
- *33. 寒冷地仕様と左右独立温度コントロールフロントオートエアコン+リヤオートエアコンはセットでメーカーオプション。また、左右独立温度コントロールフロントオートエアコン+リヤオートエアコンは★快適便利パッケージ(Mid)にも含まれます。★快適便利パッケージ(Mid)と寒冷地仕様を同時選択した場合は合計価格から49,500円(消費税抜き45,000円)減額されます。
- *34. 寒冷地仕様と左右独立温度コントロールフロントオートエアコン+リヤオートエアコンはセットでメーカーオプション。左右独立温度コントロールフロントオートエアコン+リヤオートエアコンは単独でも選択できます。その場合、価格は49,500円(消費税抜き45,000円)となります。
- *35. 車いす仕様車タイプI、サイドリフトアップチルトシート車装着車にはリヤダウンライトは装着されません。
- *36. 合計消費電力は1500W以下でご使用ください。1500Wを超えることで保護機能が作動し、給電機能が停止します。車両の取扱説明書を確認し、電気製品の使用可能な周波数と車両の電源周波数が異なる場合は、販売店にご相談ください(工場出荷時は、50Hzに設定されています)。一部の自治体では駐車または停車中にエンジンを始動させた場合、条例にふれる可能性がありますのでご注意ください。
- *37. 車いす仕様車のアクセサリコンセントはデッキサイド左側に1個装着され、センターコンソールには装着されません。
- *38. インパネ一体型センターコンソールボックスとアクセサリコンセントはセットでメーカーオプション。なお、2段階引出し式センターホルダーは非装着となります。
- *39. DC5V/3A(消費電力15.75W)の電源としてご使用ください。
- *40. 車いす仕様車は標準車に標準装備のドアスカッププレート(バックドア)、デッキフック(フロア2個)は装着されません。
- *41. 120W以下の電気製品をご使用ください。ただし、120W以下の電気製品でも正常に作動しない場合があります。詳しくは販売店におたずねください。

全車標準装備 ●ワンタッチホールドシート(5:5分割サードシート)*17 ●ウォークイン機構(セカンドシート) ●全席ヘッドレスト ●ロングアシストグリップ(センターピラー左右) ●アシストグリップ(フロントシート2・セカンドシート2・サードシート2)
 ●サンバイザー(バニティミラー+LED照明+チケットホルダー[運転席・助手席]付) ●ドアスカッププレート(フロントドア・スライドドア)*40 ●クリーンエアフィルター(花粉除去タイプ) ●LEDラゲージルームランプ(デッキ2) ●アクセサリソケット(DC12V・120W/1個)*41 ●フロントカップホルダー(運転席・助手席) ●助手席アッパーボックス ●助手席オプントレイ ●グローブボックス ●シフト横小物入れ(充電用USB端子(Type-C)1個付*39) ●エコバッグフック(運転席シートバック)
 ●シートバックポケット(運転席・助手席*27) ●フロントドアボトルホルダー+小物トレイ+フロントドアポケット ●スライドドアボトルホルダー ●デッキトリムボトルホルダー(右側1個・左側2個) ●サードシート中央席ヘッドレスト用収納スペース
 ●スーパーパッケージボックス*1 ●デッキボード ●デッキフック(4個)*40 など

トヨタ ノア/ヴォクシー ウェルキャブ 主要装備一覧表

- 標準装備
- メーカーオプション(ご注文時に申し受けます)
- メーカーパッケージオプション(ご注文時に申し受けます)
- 販売店装着オプション

	ノア		ヴォクシー
	S-G	S-X	S-G
車いす仕様車	ハイブリッド車[2WD(7人乗り)]	ハイブリッド車[2WD(7人乗り)] ガソリン車[2WD(6人乗り・7人乗り・8人乗り)/4WD(7人乗り)]	ハイブリッド車[2WD(7人乗り)]
助手席リフトアップチルトシート車	—	ガソリン車[2WD(8人乗り)/4WD(7人乗り)]	—
サイドリフトアップチルトシート装着車	ハイブリッド車[2WD(7人乗り)/E-Four(7人乗り)]	ハイブリッド車[2WD(7人乗り)/E-Four(7人乗り)]	ハイブリッド車[2WD(7人乗り)/E-Four(7人乗り)]
ウェルジョイン、ウェルジョイン+ 助手席リフトアップチルトシート	ハイブリッド車[2WD(7人乗り)]	ハイブリッド車[2WD(7人乗り)/E-Four(7人乗り)] ガソリン車[2WD(7人乗り)]	—

エンターテインメント・その他

ナビ オーディオ	ディスプレイオーディオ(コネクティッドナビ対応) Plus*42 【ナビ】コネクティッドナビ対応(車載ナビ有)*43、FM多重VICS 【オーディオ・ビジュアル】10.5インチHDディスプレイ、TV(フルセグ)、AM/FMチューナー (ワイドFM対応)、USB入力(動画・音楽再生/給電/Type-C)*44、HDMI入力*45 【スマートフォン連携】Apple CarPlay対応、Android Auto™対応、Miracast®対応 【T-Connect】マイカーサーチ、ヘルプネット®、eケア、マイセッティングなど*46 【その他】Bluetooth®対応(ハンズフリーオーディオ)、ETC2.0ユニット(VICS機能付)+ 光ビーコンユニット付*47*48	4スピーカー 56,100円(消費税抜き51,000円)		4スピーカー 51,000円
	ディスプレイオーディオ(コネクティッドナビ対応)*42 【ナビ】コネクティッドナビ対応*43 【オーディオ・ビジュアル】8インチHDディスプレイ、TV(フルセグ)、AM/FMチューナー (ワイドFM対応)、USB入力(動画・音楽再生/給電/Type-C)*44、HDMI入力*45 【スマートフォン連携】Apple CarPlay対応、Android Auto™対応、Miracast®対応 【T-Connect】マイカーサーチ、ヘルプネット®、eケア、マイセッティングなど*46 【その他】Bluetooth®対応(ハンズフリーオーディオ)、ETC2.0ユニット(VICS機能付)*47	4スピーカー	4スピーカー 163,900円(消費税抜き149,000円)*13	4スピーカー
	ディスプレイオーディオレス(インテリカパー付) 【T-Connect】マイカーサーチ、ヘルプネット®、マイカーログなど*46		4スピーカー	
その他	寒冷地仕様(ウインドシールドデアアイス+PTCヒーター*49など)	*7*50 67,100円(消費税抜き61,000円)*33	67,100円(消費税抜き61,000円)*34	61,000円*33
	先読みエコドライブ(先読み減速支援、先読みSOC制御)			*51
	工具 ジャッキ+ジャッキハンドル+ホイールナットレンチ	*2*3	<サイドリフトアップチルトシート装着車> <ウェルジョイン>	<助手席リフトアップチルトシート車> <サイドリフトアップチルトシート装着車> <ウェルジョイン> <ウェルジョイン+助手席リフトアップチルトシート>
	ジャッキ+ジャッキハンドル+ホイールナットレンチ	*2		

全車標準装備 ●盗難防止システム(イモビライザーシステム+オートアラーム) [国土交通省認可品] ●DCM(専用通信機) ●シャークフィンアンテナ など

メーカーパッケージオプション

★快適利便 パッケージ (Mid) *33	ハンズフリーデュアルパワースライドドア(挟み込み防止機能付)			
	ナノイ-X			
	左右独立温度コントロールフロントオートエアコン+リヤオートエアコン (リヤクーラー+リヤヒーター)	110,000円(消費税抜き100,000円)		100,000円
	快適温熱シート(運転席・助手席)			

<標準装備およびメーカーオプションに制約がある装備>

- 【車いす仕様車】 ◆標準車に標準装備のフリーストップバックドア、スーパーラゲージボックス、デッキボードは装着されません。 ◆標準車にメーカーオプション設定されているスペアタイヤと工具(ジャッキ+ジャッキハンドル+ホイールナットレンチ)のセットは選択できません。
- 【助手席リフトアップチルトシート車】 ◆標準車の8人乗りに標準装備されている助手席シートバックテーブル(カップホルダー2個+エコバッグフック2個付)は装着されません。
- 【サイドリフトアップチルトシート装着車】 ◆標準車にメーカーオプション設定されているユニバーサルステップは選択できません。
- 【ウェルジョイン】 ◆標準車の8人乗りに標準装備されている助手席シートバックテーブル(カップホルダー2個+エコバッグフック2個付)は装着されません。

- ◆「メーカーオプション」「メーカーパッケージオプション」はご注文時に申し受けます。メーカーの工場では装着するため、ご注文後はお受けできませんのでご了承ください。 ◆販売店装着オプションには取り付けられないものがあります。詳しくは販売店におたずねください。
- ◆装備につきましては、標準車カタログをあわせてご参照ください。
- 価格はメーカー希望小売価格<(消費税10%込み)26年5月現在のもの>で参考価格です。価格は販売店が独自に定めていますので、詳しくは各販売店におたずねください。 ■車いす仕様車/助手席リフトアップチルトシート車/サイドリフトアップチルトシート装着車/ウェルジョイン+助手席リフトアップチルトシートの消費税は非課税となり、メーカー希望小売価格は消費税抜きの価格となります。 ■スマートエントリーは、株式会社ユーシンの商標です。 ■Bluetooth®はBluetooth SIG, Inc.の商標です。 ■nanoe、ナノイ-及びnanoeマークは、パナソニック ホールディングス株式会社の商標です。 ■Miracast®は、Wi-Fi Allianceの登録商標です。 ■Apple CarPlayは、米国その他の国で登録されたApple Inc.の商標です。 ■Android Auto™は、Google LLCの商標です。 ■「ヘルプネット®」は株式会社日本緊急通報サービスの登録商標です。 ■VICSは一般財団法人 道路交通情報通信システムセンターの商標です。 ■HDMIおよびHDMIロゴは、HDMI Licensing Administrator, Inc.の登録商標です。

- *42. CD・DVDデッキは搭載されていません。
- *43. ご利用にはT-Connectの契約と、「コネクティッドナビ(車載ナビ有)」または「コネクティッドナビ」の契約<基本利用料: 初度登録日から5年間無料、6年目以降は別途費用>が必要となります。詳しくは販売店におたずねください。
- *44. スマートフォンの接続にはデータ通信可能なUSBケーブルが別途必要となります。また、一部ケーブルには対応できないものがあります。
- *45. ご利用には別途市販のケーブルが必要です。また、一部ケーブルには対応できないものがあります。
- *46. ご利用にはT-Connectの契約が必要です。基本利用料は初度登録日から5年間無料、6年目以降は別途費用が必要です。詳しくは販売店におたずねください。
- *47. ETC2.0ユニットは、今後新たに追加されるサービスおよびシステム変更には対応できない場合があります。あらかじめご了承ください。ETC2.0ユニットは新しいセキュリティ規格に対応しています。また、別途セットアップ費用が必要となります。
- *48. 光ビーコンによる道路交通情報の表示に対応しています。
- *49. PTC[自己温度制御システム]: Positive Temperature Coefficient
- *50. 寒冷地仕様では寒冷地での使用を考慮して、装備の充実を図っています。なお、北海道地区には寒冷地仕様が全車標準装備となります。
- *51. ディスプレイオーディオ(コネクティッドナビ対応) Plusを選択した場合、追加されます。

トヨタノア 環境仕様

車 間 仕 様	車両型式	6AA-ZWR90W			6AA-ZWR92W	6BA-MZRA92W	6BA-MZRA97W	
	車両重量	kg	1,620～1,660	1,680～1,710	1,690～1,720	1,670～1,740	1,650～1,680	1,710～1,770
	CO ₂ 排出量*1	g/km	97	99	100	100	157	172
	排出 ガス	認定レベルまたは適合規制(国土交通省)	平成30年基準排出ガス75%低減レベル*2					
		認定レベル値または適合規制値CO/NMHC/NOx/PM	g/km	1.15/0.025/0.013/—			1.15/0.025/0.013/0.005	
	車外 騒音	規制区分	平成28年騒音規制M1A3A					
		加速(規制値)/定常/近接)	dB	68/—/73			68/—/74	
	冷媒の種類(GWP値*3)/使用量	g	HFO-1234yf(1*4)/750(720)*5					
	環境負荷 物質削減	鉛/水銀	自工会2006年自主目標達成(1996年比1/10以下*6)/自工会自主目標達成(2005年1月以降使用禁止*7)					
		カドミウム/六価クロム	自工会自主目標達成(2007年1月以降使用禁止)/自工会自主目標達成(2008年1月以降使用禁止)					
	車室内VOC*8	自工会目標達成(厚生労働省室内濃度指針値以下)						
	環境負荷物質使用状況等	鉛	電子基板・電気部品のはんだ、圧電素子(PZTセンサー)等に使用 鉛廃止済み部品：電着塗料、燃料ホース、パワステ高圧ホース、ホイールバルンサー、電球と点火プラグ、塩ビ・ゴム部品、バルブシート、軸受けなど					
		水銀	水銀廃止済み部品：コンビネーションメーター					
		六価クロム	六価クロムの使用無し 六価クロム廃止済み部品：金属部品類やボルト・ナット類の防錆目的コーティング他					
		カドミウム	カドミウムの使用無し カドミウム廃止済み部品：電気・電子部品のICチップ基板、厚膜ペースト他					
	リサイクルし易い材料を使用した部品	バンパーカバー、インストルメントパネル、その他内装材						
	リサイクル関係	樹脂、ゴム部品への材料表示	あり					
	リサイクル材の使用	ダッシュサイレンサー等						

*1. 燃料消費率は「主要諸元表」をご覧ください。 *2. WLTCモード走行 *3. GWP:Global Warming Potentia(地球温暖化係数) *4. フロン法において、カーエアコン冷媒は、2023年度以降、環境影響度を製造者等ごとに出荷台数で加重平均した値が目標値150を上回らないことが求められております。 *5. 〈 〉内はガソリン車。

*6. 1996年乗用車の業界平均1,850g(リサイクル回収ルートが確立されているため鉛バッテリーを除く)。 *7. ナビゲーション等の液晶ディスプレイ、コンビネーションメーター、ディスプレイヘッドランプ、室内蛍光灯(交通安全上必要な部品の極微量使用を除外)。 *8. VOC:Volatile Organic Compounds

トヨタヴォクシー 環境仕様

	6AA-ZWR90W	6AA-ZWR92W
	1,700～1,730	1,670～1,740
	100	100
	平成30年基準排出ガス75%低減レベル*2	
	1.15/0.025/0.013/—	
	平成28年騒音規制M1A3A	
	68/—/73	
	HFO-1234yf(1*4)/750	
	自工会2006年自主目標達成(1996年比1/10以下*6)/自工会自主目標達成(2005年1月以降使用禁止*7)	
	自工会自主目標達成(2007年1月以降使用禁止)/自工会自主目標達成(2008年1月以降使用禁止)	
	自工会目標達成(厚生労働省室内濃度指針値以下)	
	電子基板・電気部品のはんだ、圧電素子(PZTセンサー)等に使用 鉛廃止済み部品：電着塗料、燃料ホース、パワステ高圧ホース、ホイールバルンサー、電球と点火プラグ、塩ビ・ゴム部品、バルブシート、軸受けなど	
	水銀廃止済み部品：コンビネーションメーター	
	六価クロムの使用無し 六価クロム廃止済み部品：金属部品類やボルト・ナット類の防錆目的コーティング他	
	カドミウムの使用無し カドミウム廃止済み部品：電気・電子部品のICチップ基板、厚膜ペースト他	
	バンパーカバー、インストルメントパネル、その他内装材	
	あり	
	ダッシュサイレンサー等	

自動車リサイクル法の施行により、下表のリサイクル料金が別途必要となります。

■リサイクル料金表 (単位:円)

※リサイクル料金は'26年5月時点の金額。

		リサイクル預託金				資金管理料金	合計
		シュレッダーダスト料金	エアバッグ類料金	フロン類料金	情報管理料金		
車いす仕様車	タイプ I	11,110	2,800	-	130	290	14,330
	タイプ II *						
	サードシート付 +助手席リフトアップチルトシート						14,210
	サードシート無	10,990					14,330
助手席リフトアップチルトシート車*		11,110	2,800	-	130	290	14,330
サイドリフトアップチルトシート装着車							
ウェルジョイン*							
	+助手席リフトアップチルトシート						

※リサイクル預託金が預託済のお車を商品車として譲渡する旧所有者(譲渡人)は、車両価値部分とリサイクル預託金相当額の合計額を新所有者(譲受人)からお受け取りになることにより、リサイクル預託金の返金を受けることができます。
詳しくは、取扱販売店におたずねください。

*設定はノアのみ。

■登録および税金について

	ノア/ヴォクシー	ノア			ノア	ノア/ヴォクシー		ノア				
	車いす仕様車								助手席リフトアップチルトシート車	サイドリフトアップチルトシート装着車	ウェルジョイン	
	タイプ I *2	タイプ II		タイプ II		2WD	E-Four	2WD			E-Four	
登録	持ち込み登録不要		持ち込み登録			持ち込み登録	持ち込み登録不要	持ち込み登録	持ち込み登録	持ち込み登録	持ち込み登録	
車検	初回3年・以降2年			初回2年・以降2年		初回3年・以降2年						
ナンバー	3ナンバー			8ナンバー		3ナンバー						
消費税	非課税								課税		非課税	
税制度	自動車税	身体に障害のある方*もしくはご家族の方が購入される場合には、免税措置等が適用される場合がございますので、予め都道府県税事務所、福祉事務所にご相談ください。										
	環境対応車普及促進税制*1	車両によっては自動車重量税などの軽減措置を受けることができます。 詳しくはエコカー減税紹介ページ(https://toyota.jp/ecocar/about1/) をご確認ください、または販売店におたずねください。 [持ち込み登録車は、持ち込み登録時の実測重量により、自動車重量税の軽減対象から外れる場合や軽減額が変わる場合がございます。]										

*1.オプション等を選択することで、環境対応車普及促進税制の対象外となる場合がございます。 *2.*タイプ I (車いす1名仕様)*[メーカーオプションのユニバーサルステップ(助手席側)装着車]は、国土交通省が定める「標準仕様ユニバーサルデザインタクシー認定制度」において「レベル準1」の認定を受けています。 ※詳しくは販売店におたずねください。

参考資料

国や地方自治体の主な助成措置

身体に障害のある方*の自動車の購入や運転に際し、
国や地方自治体では次のような助成措置が用意されています。

貸付・助成

- 自動車購入資金の貸付
- 自動車運転の技能習得費の助成
- 自動車改造費の助成
- 駐車禁止規制の適用除外
- 有料道路通行料金の割引
- 補装具の交付・修理

※詳しくは最寄りの福祉事務所・税務署・都道府県税事務所・警察署に事前にお問い合わせください。

ウェルキャブの取扱説明書を ご覧いただけます。▶▶▶

ウェルキャブ 取扱説明書

検索



*トヨタでは「障害」と表記しています。障害は「個人の中」ではなく、言葉や心、制度、文化など「個人と周囲の間に存在している」という考えのもと、漢字の表記のみにとらわれず、すべての人に開かれた垣根のない世界の実現を目指します。

ウェルキャブ常設展示スペースのご案内

販売店ウェルキャブ常設店舗 <ウェルキャブステーション>

ウェルキャブの展示車、試乗車の常設に加え、専門の知識を備えたウェルキャブコンサルタントが常駐している販売店舗です。店舗はバリアフリー設計ですので、どなたでも安心してご来店いただけます。



ご自宅から気軽に相談!

TOYOTA

トヨタの福祉車両オンライン相談窓口

専任のコミュニケーターが最適なクルマ選びをサポート。電話やメール相談のほか、ZOOM相談では展示車両や用品を映しながら操作方法まで分かりやすくご紹介します。



【お問い合わせ先】

0120-294-960

受付時間：10:00～18:00
定休日：月曜・火曜・祝日・年末年始

ZOOM
予約は
こちら



オンライン
相談窓口
ページ



詳しくは! <https://toyota.jp/welcab>

発進・加速はゆるやかに。エコドライブに心がけよう。

このカタログに関するお問い合わせは、お近くのノア/ヴォクシー取り扱い販売店または下記のお客相談センターへ

トヨタ自動車株式会社 お客様相談センター

全国共通・フリーコール ☎0800-700-7700 受付 9:00～17:00 (除く年末年始)

所在地 〒450-8711 名古屋市中村区名駅4丁目7番1号

本仕様ならびに装備は予告なく変更することがあります。(このカタログの内容は'26年5月現在のもの) ボディカラーおよび内装色は撮影の条件、ご覧になる印刷物または画面によって実際の色とは異なって見えることがあります。

フォーム/チャット/手話通訳のお問い合わせサービスもご利用いただけます。詳しくはWEBページからご覧ください。



START YOUR IMPOSSIBLE