

ヒューズの交換

ヒューズを点検する前に、各装置ごとの作動条件を満たしていることを確認してください。
作動条件を確認したにもかかわらず、装置が正常に作動しないときは、ヒューズの点検を行ってください。
ヒューズが切れたときは、必ず規定容量のヒューズと交換してください。

■ 作動条件

装置	作動条件	
リフトメインスイッチ	バックドア「開」	
スイングアームリフト	シフトレバー「Pの位置」	
	リフトメインスイッチ「ON状態」	
	バックドア「開」	
	後退防止用ストッパー「起立」	
	車いす固定装置「操作していない」	
	車いす仕様車 “Fタイプ”	光電センサー「感知していない」*
後退防止用ストッパー	スイッチ操作で うしろ側に倒す場合	スイングアームリフト 「完全に下降し“ピッピッ”とブザーが鳴る」
車いす固定装置	バックドア「開」	
	リフトメインスイッチ「ON状態」	
	スイングアームリフト「停止中」	
電動格納式ステップ	ステップメインスイッチ「ON」	
ルームランプ	スーパーロング	リヤルームランプメインスイッチ「ON」

※：スイングアームリフト車内スライド時のみ

■ ヒューズ位置

■ ポンプ保護カバー内(車いす仕様車)

カバーのクリップは次の方法で取りはずします。

▶ クリップA

クリップAの中心をプラスドライバーなど先の細いもので押し、クリップAを引き抜く

▶ クリップB

マイナスドライバーを使ってクリップBの中心を引き上げ、クリップBを引き抜く

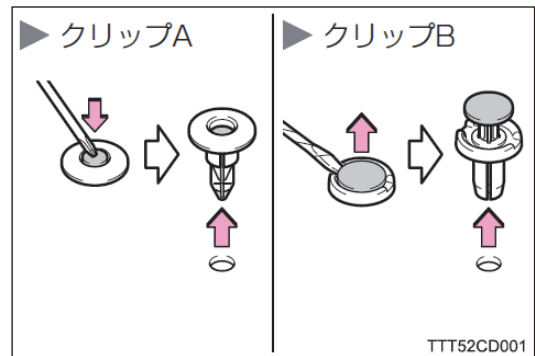

- 1** 車両後方側のポンプ保護カバーのクリップA 2本を取りはずし、フタを取りはずす

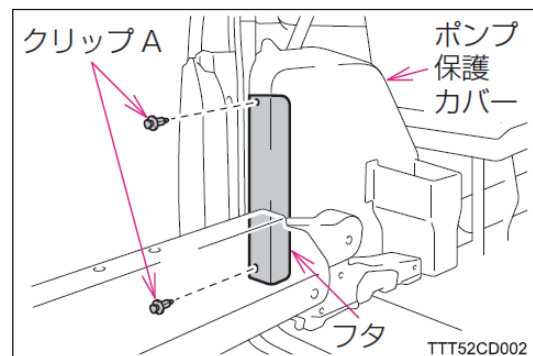

- 2** 次のクリップを取りはずし、ポンプ保護カバーを取りはずす

- ① クリップA 4本
- ② クリップB 4本

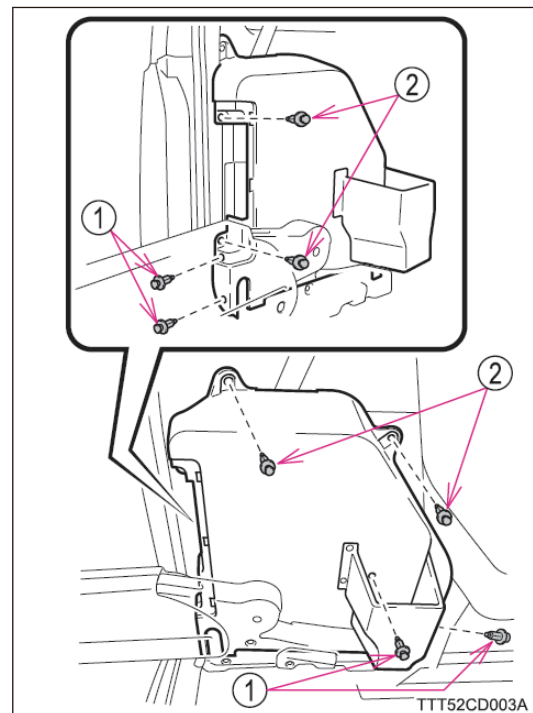

3 ヒューズを点検する

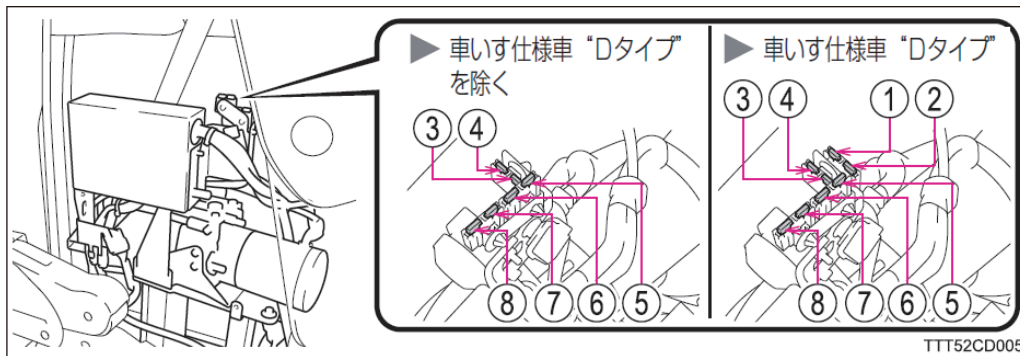

アンペア数		使用装置
①	25A	左前側用車いす固定装置
②	25A	右前側用車いす固定装置
③	25A	スイングアームリフト、車いす固定装置、電動格納式ステップ
④	5A	スイングアームリフト
⑤	10A	後退防止用ストッパー
⑥	10A	後退防止用ストッパー
⑦	15A	電動格納式ステップ
⑧	15A	電動格納式ステップ

4 ヒューズ点検後、ポンプ保護カバーおよびフタを取り付け、クリップで固定する

▶ クリップA

▶ クリップB

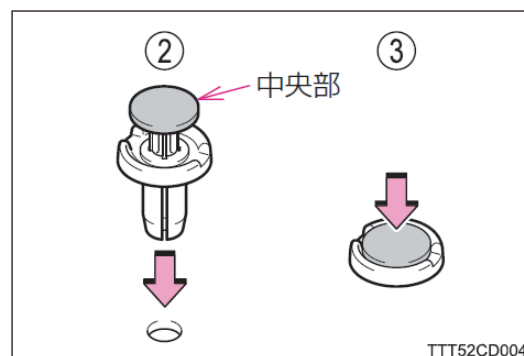
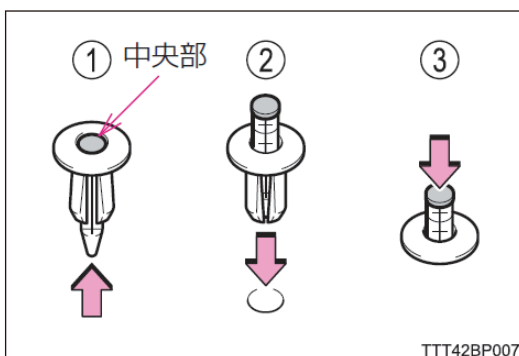

- ① クリップAのみ：中央部分を押し上げる
- ② クリップをカバーの穴に挿し込む
- ③ クリップ中央部分を押す

■ クッションはね上げ式シート(うしろ向き/介助の方用)下部付近
(車いす仕様車 “Aタイプ/ASタイプ”)

面ファスナーをはがし、マットをめくる

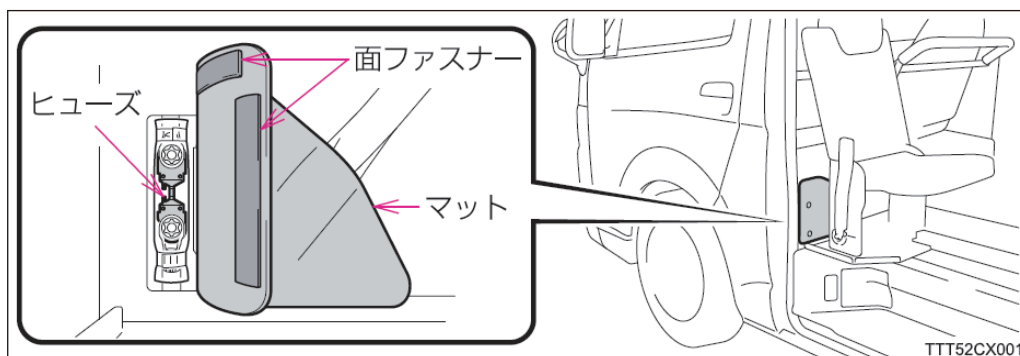

アンペア数	使用装置
150A	メイン電源

■ ハンドレール取付部カバー内
(車いす仕様車 “Bタイプ/Cタイプ/Dタイプ/Fタイプ”)

ヒューズを点検・交換するときは、必ずバッテリーの一端子はずしてください。

❶ クリップ2本およびカバーを取りはずす

▶ 可倒式手すり非装着車

- ① クリップの中心をプラスドライバーなど先の細いもので押す
- ② クリップを引き抜く
- ③ カバーを取りはずす

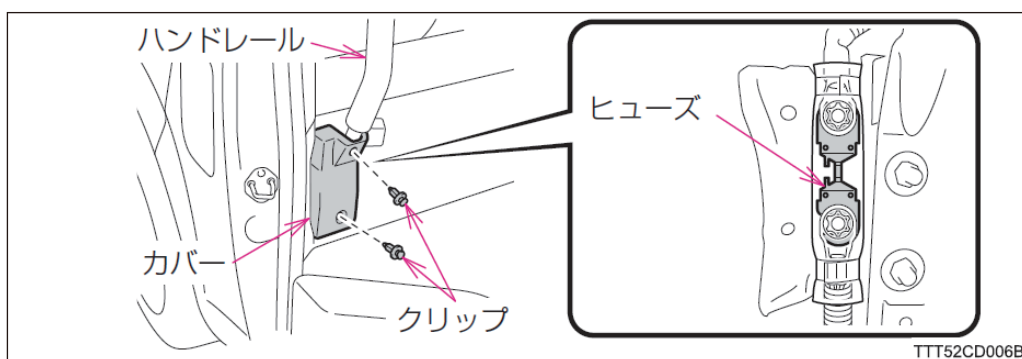

アンペア数	使用装置
150A	メイン電源

▶ 可倒式手すり装着車

車両タイプによりカバーの取りはずし方が異なります。

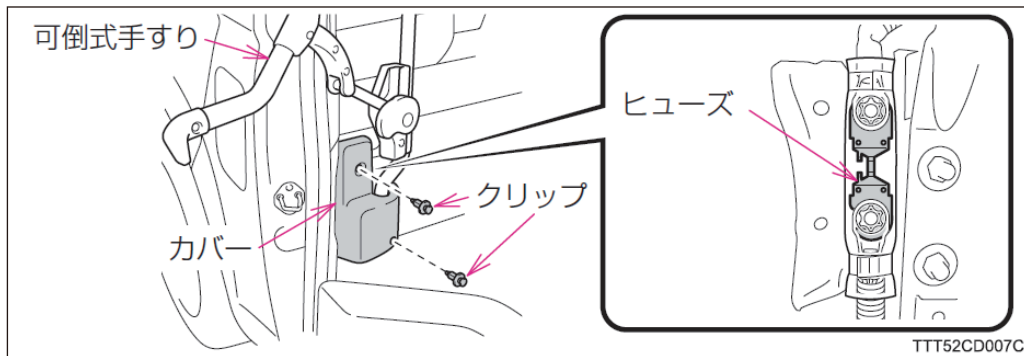

アンペア数	使用装置
150A	メイン電源

2 ヒューズ点検後、カバーを取り付け、クリップで固定する

取りはずしたときの逆の手順で行います。クリップ2本は次のように固定します。

- ① クリップ中央部分を押し上げる
- ② カバーの穴に挿し込む
- ③ クリップ中央部分を押し

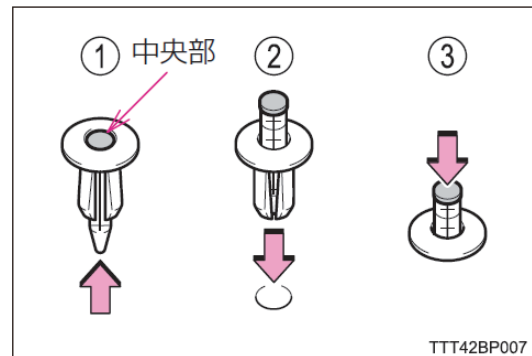

▶ 可倒式手すり装着車

ハンドレール取り付けブラケットを取り付けるときは、次の方法で行います。

- ① スライドドアステップ部のカバーを取りはずし、床下に手を入れる
- ② 床下のまわり止め付きナットを持ち、まわり止め部分を穴に合わせた状態で床側のボルトをスパナで締め付ける

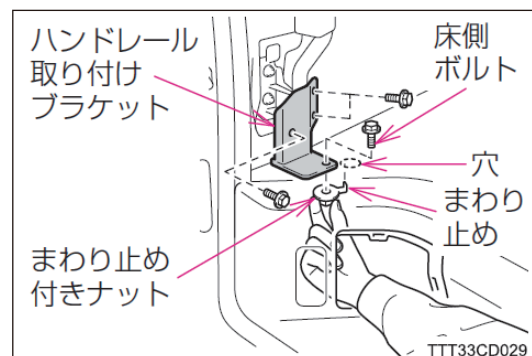

■ エンジンルーム内ヒューズボックス

エンジンルーム内ヒューズの点検・交換方法については、標準車取扱書の「ヒューズの点検・交換」を参照してください。

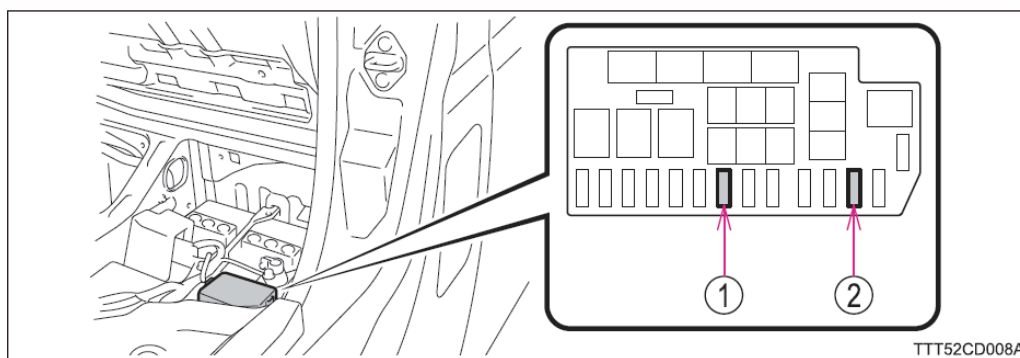

▶ 車いす仕様車

	ヒューズ名称	アンペア数	使用装置
①	ECU-B	10A	スイングアームリフト、車いす固定装置、電動格納式ステップ
②	DOME NO.1	10A	ルームランプ、夜間照明灯

▶ ウェルジョイン

	ヒューズ名称	アンペア数	使用装置
①	ECU-B	10A	電動格納式ステップ
②	DOME NO.1	10A	ルームランプ

■ グローブボックス下ヒューズボックス

グローブボックス下ヒューズの点検・交換方法については、標準車取扱書の「ヒューズの点検・交換」を参照してください。

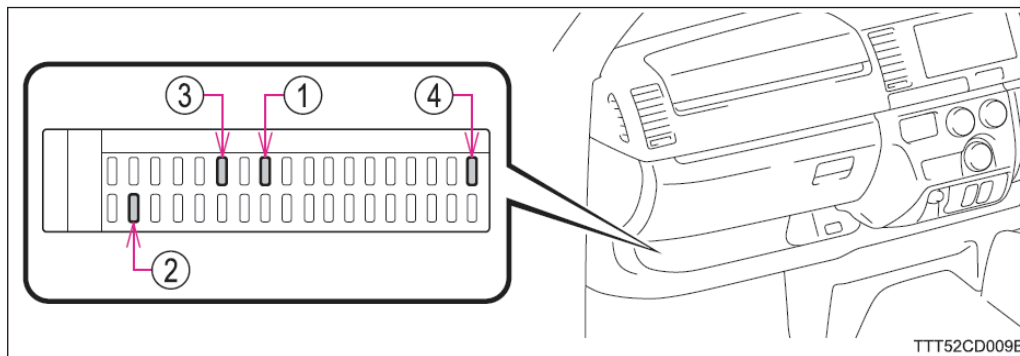

▶ 車いす仕様車

	ヒューズ名称	アンペア数	使用装置
①	TAIL	10A	夜間照明灯
②	WELCAB No.2	7.5A	スイングアームリフト、車いす固定装置、電動格納式ステップ
④	ECU-IG NO.1	10A	スイングアームリフト

■ ヒューズを交換したあとは

次の場合はトヨタ販売店で点検を受けてください。

- 交換しても再びヒューズが切れるとき
- 交換しても電気系統の装置が働かないとき

⚠ 警告

■ 車の故障や火災を防ぐために

次のことをお守りください。

お守りいただかないと車の故障や火災、けがをするおそれがあります。

- 規定容量以外のヒューズまたはヒューズ以外のものを使用しない
- 必ずトヨタ純正ヒューズか同等品を使用する
- ヒューズやヒューズボックスを改造しない