

## 電動スロープが格納できないときは(電動スロープ装着車)

作動条件の確認およびヒューズの点検・交換しても動かない場合は、トヨタ販売店または専門業者に下記の操作をご依頼ください。

下記の操作は、緊急時の対処法です。

操作を行ったあとは、すみやかにトヨタ販売店で点検を受けてください。

### ■ 作動条件の確認

作動条件をすべて満たしていることを確認してください。

装置	作動条件
車高降下装置 電動スロープ*	エンジン「かかっている」
	シフトレバー「Pの位置」
	メインスイッチ「ON」
	バックドア「開」 (車高降下時／電動スロープ*展開時のみ)
セーフティベルト* 電動ウインチ* 車いす固定装置	エンジンスイッチ「“ON”*またはイグニッション ON モード*」*
	シフトレバー「Pの位置」
	メインスイッチ「ON」

\*: エンジン停止でも作動しますが、バッテリーあがり防止のため、エンジンをかけた状態で使用してください。

\*: グレード、オプションなどにより、装備の有無があります。

### ■ 手動での電動スロープの格納のしかた

#### ■ 使用工具について

電動スロープを手動で格納するときは、次の工具を使用します。

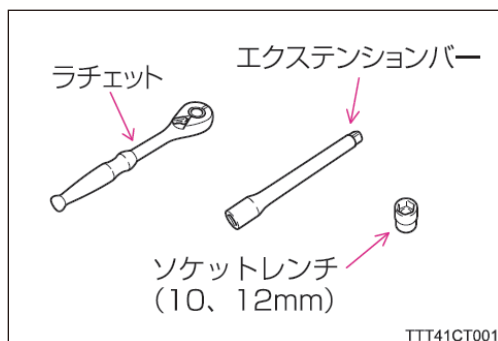

- 1** メインスイッチをOFFにする  
インジケーターが消灯します。

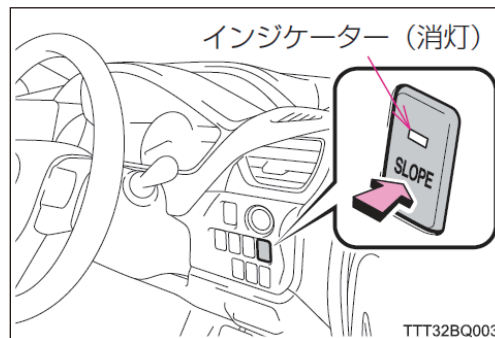

- 2** エンジンを停止する

- 3** 支持プレートのボルト（10、12mm）・ワッシャーをソケットレンチ、エクステンションバー、ラチェットを使用して取りはずす

- ① 10mmボルト・ワッシャー
- ② 12mmボルト
- ③ 支持プレート

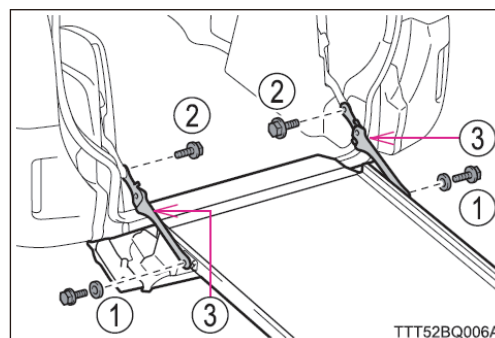

- 4** 支持プレートを取りはずす（左右とも）

- 5** 電動スロープを手動で格納する

- ・電動スロープが後方に倒れないように確実に保持しながら格納します。
- ・車いす乗車の方が車内にいるときは、電動スロープをいっぱいまで展開し、先に車いすを降ろしてから格納します。

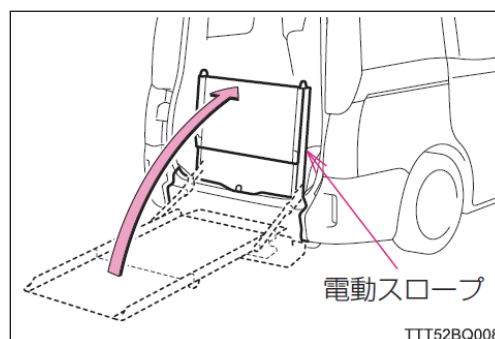

- 6** 車内に入り、助手席側サードシートを着座状態にする

- 7** 運転席側サードシートのシートベルトを引き出し、電動スロープを通す

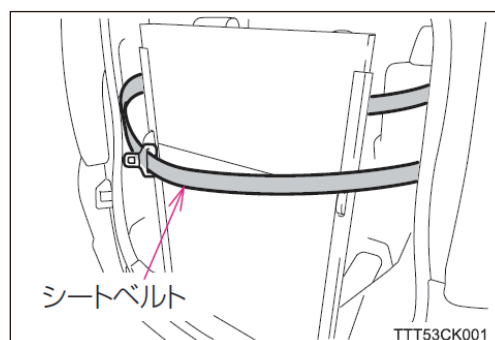

- 8** 電動スロープを折りたたみ、あいだにシートベルトを挟む  
必要に応じてヘッドレストを引き上げ、シートベルトがかかるようにします。

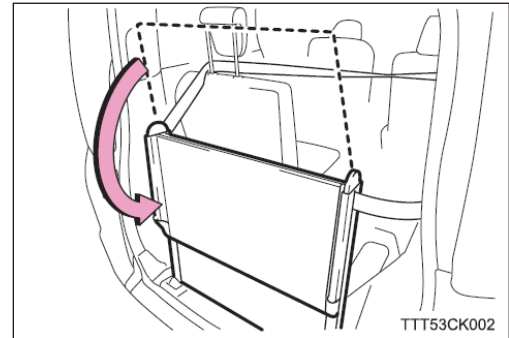

- 9** シートベルトのプレートバックルにはめこむ

- 10** パーキングブレーキが確実にかかっていることを確認する

- 11** エンジンを始動する

- 12** ブレーキペダルを踏んでシフトレバーをP以外の位置に動かし、周囲の安全を確認後、ブレーキペダルから足を離す
- ・車高復帰忘れ防止機能により、車高が上昇（復帰）します。
  - ・ブレーキペダルを踏んだままだと車高復帰しません。シフトレバーを動かしたあと、必ずブレーキペダルから足を離してください。
  - ・車高復帰が完了すると、メーター内の車高調整インジケーターが消灯します。

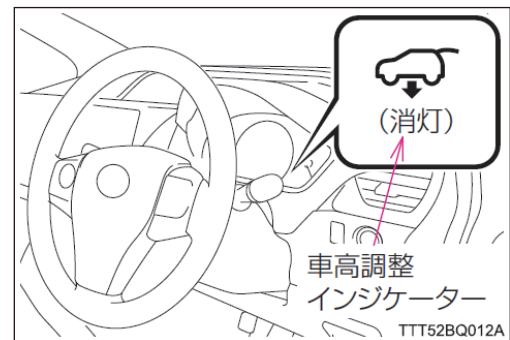

- 13** ブレーキペダルを踏み、シフトレバーをPの位置にする

- 14** エンジンを停止する

- 15** バックドアを完全に閉める

バックドアが完全に閉まったら、すみやかにトヨタ販売店で点検を受けてください。